 „БДЖ-ПП“ ЕООД	СИСТЕМА ЗА УПРАВЛЕНИЕ НА КАЧЕСТВОТО	ТС 7.5-3/1-2015
	ТЕХНИЧЕСКА СПЕЦИФИКАЦИЯ ЗА ДОСТАВКА НА НАКЛАДКИ ЗА ПЖПС СОБСТВЕНОСТ НА „БДЖ – ПЪТНИЧЕСКИ ПРЕВОЗИ“ ЕООД	Копие №
		Изменение № /стр.
		Страница 1 / 4

I. ПРЕДНАЗНАЧЕНИЕ

Спирачните накладки са бързо-износваща се част от спирачката на ПЖПС собственост на „БДЖ – Пътнически превози“ ЕООД, оборудвани с дискова спирачна система.

Настоящата „Техническа спецификация за доставка на накладки за ПЖПС собственост на „БДЖ – Пътнически превози“ ЕООД“ определя основните технически, унификационни и сертификационни изисквания към същите.

II. ТЕХНИЧЕСКИ ИЗИСКВАНИЯ

1. Геометрични характеристики.

Конструкцията, тип-размерите, габаритните и присъединителни размери да съответстват на приложения А.1 и А.2 на фиш на UIC 541-3, последно актуално издание и приложените чертежи Приложение 1 и Приложение 2.

Типо-размери за доставка:

- спирачни накладки с триеща площ $2 \times 200 \text{ cm}^2$, дебелина $a = 35 \text{ mm}$, размер $c = 15 \text{ mm}$;
- спирачни накладки с триеща площ $2 \times 175 \text{ cm}^2$, дебелина $a = 35 \text{ mm}$.

Накладките се доставят в комплект - ляво и дясно изпълнение.

2. Материали за изработване на накладките.

Материалите да са:

- тип 4.2, т.е. органичен тип, одобрени (сертифицирани) от UIC за използване за пътнически вагони за скорости до 200 км/ч, изпитани със спирачни дискове от сив чугун;
- задължително посочени като одобрени (сертифицирани) от UIC в Приложение I 4.2 на фиш на UIC 541-3, последно актуализирано издание.



3. Одобрение (сертификация) от „БДЖ – Пътнически превози“ ЕООД“.

Предлаганите накладки задължително трябва да имат валидно „Разрешение за допускане на спирачни накладки за използване в ПЖПС собственост на „БДЖ – Пътнически превози“ ЕООД“, издадено съгласно утвърдена процедура.

4. Маркировка.

На всяка накладка трябва минимум да са маркирани:

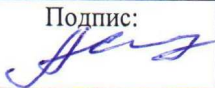
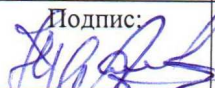
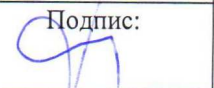
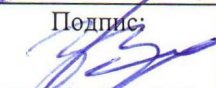
- знак на производителя;
- типово означение;
- месец и година (партида) на производство.

ИЗГОТВИЛ:	СЪГЛАСУВАЛ:	СЪГЛАСУВАЛ:	ОДОБРИЛ:	УТВЪРДИЛ:	Влиза в сила от:
инж. Александър Иванов	инж. Николай Ангелов	инж. Христо Нанков	инж. Велин Велинов	Димитър Костадинов	
Рък. сектор „Спирачни системи“	Рък. отдел „Ремонт на пътн. вагони“	Директор „ПЖПС“	УПРК, Рък. отдел „СУК и КР“	Управител	
Дата: 15.06.2015	Дата: 15.06.2015	Дата: 16.06.15.	Дата: 18.06.15.	Дата: 18.06.15.	
Подпис: 	Подпис: 	Подпис: 	Подпис: 	Подпис: 	

III. ДОСТАВКА.

Доставката на накладките става на партиди, съгласно предварителна заявка. Всяка партида се състои от съответните типо-размери накладки, произведени при едни и същи производствени условия и периоди от време.

Всяка партида се придружава от:

- декларация за съответствие с настоящата техническата спецификация (на Възложителя);
- сертификат за качество на производителя - документи издадени на основание специфичен контрол от „вид 3.1” или ”вид 3.2”, съгласно т. 4 от БДС EN 10204.

IV. ГАРАНЦИОНЕН СРОК

Минимум 12 месеца от датата на монтажа или 18 месеца от датата на доставка.

V. ЗАБЕЛЕЖКИ

1. Настоящата техническа спецификация не може да бъде изменяна, допълвана или изменяна по какъвто и друг начин, освен чрез изготвяне на ново издание на ТС 7.5-3/1-2015, утвърдено от Управителя на „БДЖ – Пътнически превози” ЕООД. При необходимост се допуска нанасяне на корекции на базовия документ – настоящата техническа спецификация документ ТС 7.5-3/1-2015, което се утвърждава от Управителя на „БДЖ – Пътнически превози” ЕООД.

2. С влизането в сила на настоящата Техническа спецификация се отменя съответстващия й документ „Технически условия за доставка на спирачни накладки за ПЖПС собственост на „БДЖ – Пътнически превози” ЕООД, оборудвани с дискова спирачна система”, издание от 2013 г.

- Приложения:** 1. Спирачна накладка 200 см² от органичен материал (Приложение 1).
2. Спирачна накладка 175 см² от органичен материал (Приложение 2).

Спирачна накладка 200 см² от органичен материал

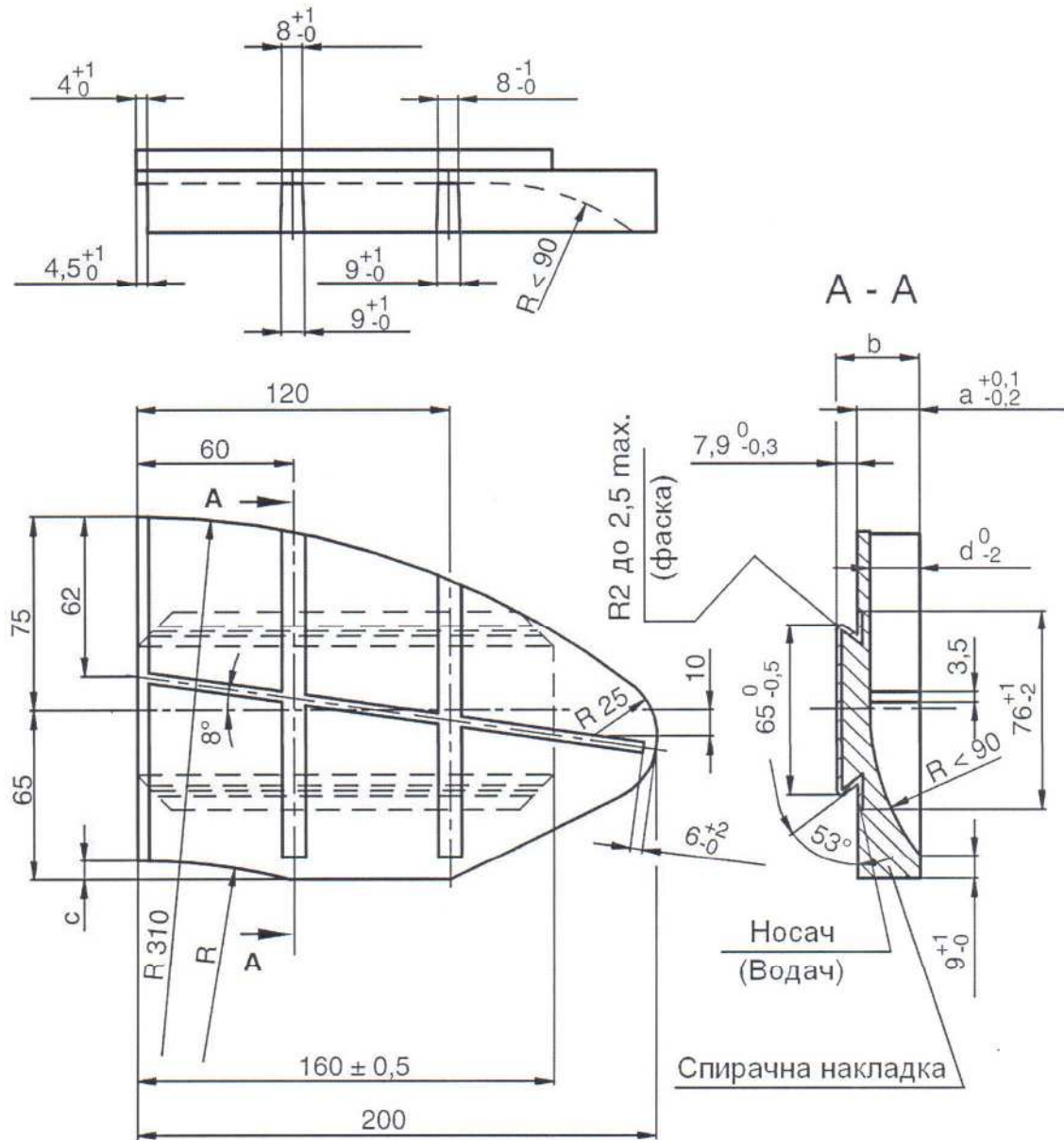

a	b	d	c	R
35	42,9	30	15	240

- Забележки: 1. Показана е накладка дясно изпълнение. Лявото изпълнение е същото, но е огледално разположено.
 2. Показаните размери на охлаждащите канали са примерни.

Das

Спирачна накладка 175 см² от органичен материал

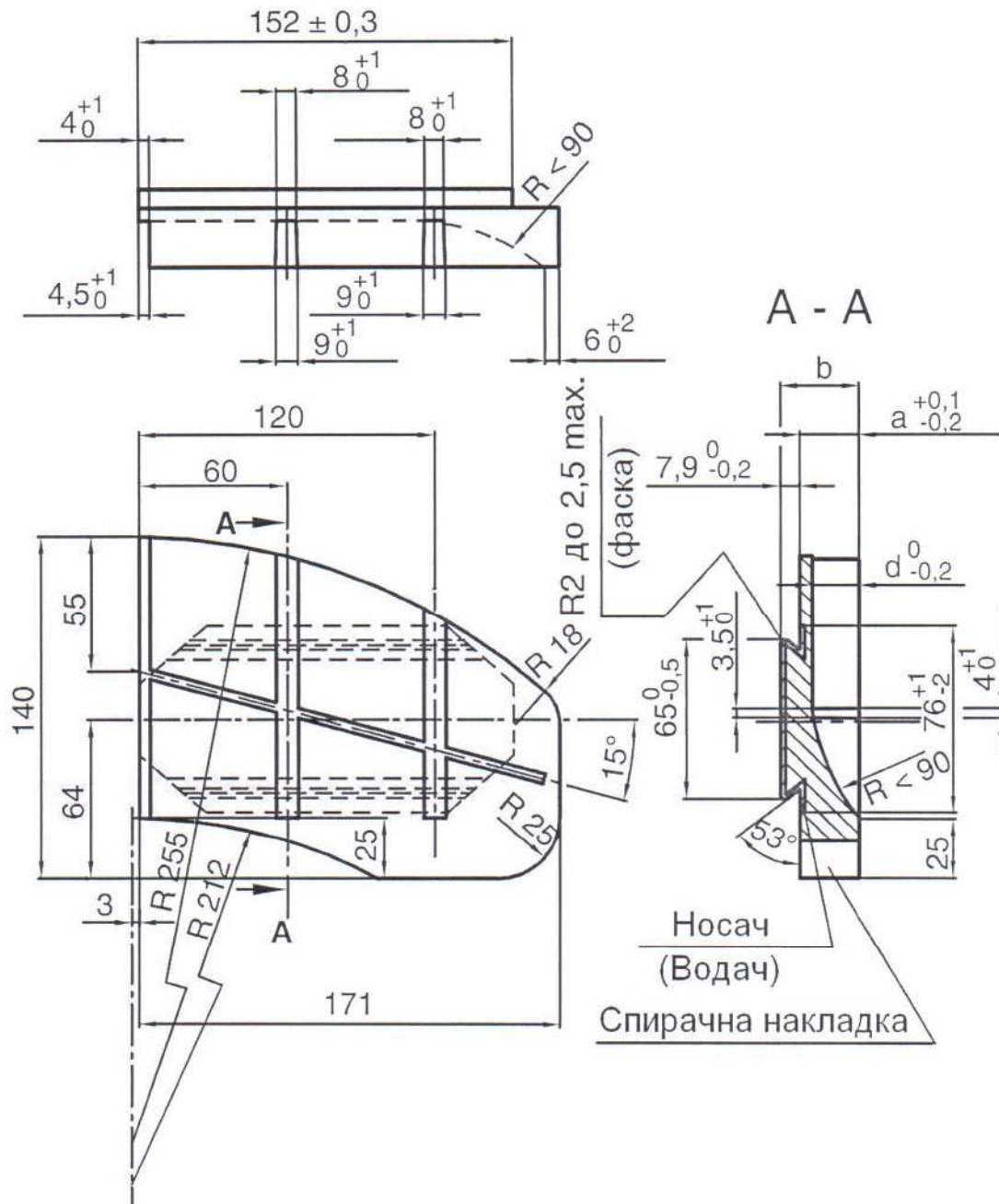

a	b	d
35	42,9	30

- Забележки: 1. Показана е накладка дясно изпълнение. Лявото изпълнение е същото, но е огледално разположено.
 2. Показаните размери на охлаждащите канали са примерни.

Handwritten signature