

**ДОГОВОР
ЗА ДОСТАВКА ЧРЕЗ ПОКУПКА НА СТОКИ**

№.....192.....
/за обособена позиция №4/

Днес,13.09..... 2017 г. в гр. София между:

„БДЖ - ПЪТНИЧЕСКИ ПРЕВОЗИ” ЕООД, със седалище и адрес на управление: гр.София 1080, община Столична, район „Средец”, ул.“Иван Вазов” № 3, вписано в Търговския регистър при Агенция по вписванията, ЕИК № 175405647, ИИ по ДДС № 175405647, представлявано от Пламен Ангелов Пенаров - Управител, наричан по-долу за краткост **„ВЪЗЛОЖИТЕЛ”**,

и

„РИОЛИТ” ЕООД, със седалище и адрес на управление: гр. София 1231, ж.к. „Свобода”, бл.18, вх.Д, ш.88, вписано в Търговския регистър при Агенция по вписванията, ЕИК № 130851399, ИИ по ДДС № BG 130851399, представлявано от Емилия Ангелова Темелакнева - Управител, наричано по-долу за краткост **„ИЗПЪЛНИТЕЛ”**,

на основание чл. 112, ал.1 във връзка с чл. 108, т.1 от Закона за обществените поръчки, въз основа на действашо рамково споразумение №143/24.06.2016 г., и Допълнително споразумение към него от 29.07.2016 г. и влизало в сила Решение № 24/18.08.2017 г. на Управителя на “БДЖ - Пътнически превози” ЕООД за класиране и определяне на изпълнител след проведен вътрешен конкурентен избор, се сключи настоящият договор за следното:

I. ПРЕДМЕТ НА ДОГОВОРА

Чл.1

(1) Изпълнителят се задължава да достави на Възложителя, а Възложителят да получи и заплати, при посочените в настоящия договор условия, 16 000 броя електрографитни четки за тягов двигател/ТД/ на ТПС серия 40, с размер 2(11x32x50)мм, обособена позиция №4 от рамково споразумение №143/24.06.2016 г., на партиди и количества по партиди, съгласно Спецификация Приложение №1 от настоящия договор.

(2) Електрографитните четки, предмет на настоящия договор, се произвеждат и доставят по разработени от производителя „Електрокарбон” АД, Словакия. „Декларация за техническите изисквания за изработка и доставка на електрографитни четки за ТПС на БДЖ ЕАД” и чертеж №344176578781, приложение №1.1 към рамково споразумение № 143/24.06.2016 г. и представляващи приложение №2 към настоящия договор за втората и третата година от действието му.

II. СРОК НА ДОГОВОРА

Чл.2. Настоящият договор се сключва за срок от 7 /седем/ месеца считано от датата на сключването му.

III. ЦЕНА

Чл. 3 (1) Цената на електрографитната четка за тягов двигател/ТД/ на ТПС серия 40 е – 4,68 лв. / четири лева и шестдесет и осем стотинки/ на брой без ДДС, съгласно Ценовата оферта на Изпълнителя, Приложение №3 от настоящия договор.

(2) Цената се разбира ДИР - София – Локомотивно депо София, гр. София, съгласно “INCOTERMS 2010” /включително опаковка, маркировка, транспорт, застраховка, мито/ в български лева без ДДС.

Чл.4 Общата стойност на договора влиза на 74 880,00 лв./седемдесет и четири хиляди осемстотин и осемдесет лева/ без ДДС.

IV. НАЧИН НА ПЛАЩАНЕ

Чл. 5. (1) Плащането се извършва, в лева, по банков път в срок до 30 /тридесет/ дни след доставка на партидата в склада на Възложителя и представяне на двустранно подписан приемателно-предавателен протокол, сертификат за качество и оригинална фактура.

(2) Условия за извършване на плащането е предоставянето от страна на Изпълнителя на Възложителя на адрес: гр. София, ул. "Иван Вазов" №3, "БДЖ - Пътнически превози" ЕООД, в 5 /пет/ дневен срок от извършване на доставката на следните документи:

- приемателно-предавателен протокол за предадения вид и брой електрографитни четки в склада на Възложителя, оригинал;

- оригинална фактура, издадена на името на "БДЖ – Пътнически превози" ЕООД – с адрес - 1080 София, ул. "Иван Вазов" №3, с МОЛ: Пламен Пенаров. Фактурата, освен задължителните реквизити да съдържа следните данни: № на договора за доставка, предмет на договора;

- сертификат за качество на доставените електрографитни четки, с отразени всички параметри на електрографитните четки, подлежащи на приемане и измерване, издаден от производителя, в оригинал.

(3) При непредставяне в срок и на посочения адрес, цитираните документи, срокът за плащане на доставката се удължава с толкова дни, с колкото е закъсняло представянето на документите.

(4) Възложителят заплаща единствено заявените и получени от него електрографитни четки с платежно нареждане по банков път по сметка на Изпълнителя.

(5) Всяко плащане ще се извършва посредством банков превод по сметка на Изпълнителя в банка СЖ Експресбанк, банков код BIC: TTBBBG22, сметка за извършване на преводи по стойността на доставката, IBAN: BG 13 TTBB 9400 1521 0395 95.

V. КАЧЕСТВО

Чл.6. (1) Електрографитните четки, предмет на настоящия договор, трябва да отговарят по качество на декларацията за техническите изисквания и чертеж приложение към сключеното рамково споразумение № 143/24.06.2016 г. и представляващи приложение № 2 към настоящия договор за втората и третата година.

(2) Изпълнителят се задължава да представи сертификат за качество от завода-производител за всяка доставена партида електрографитни четки. Партида без сертификат за качество не се приема.

VI. ПАРТИДИ, СРОК И МЯСТО НА ДОСТАВКА. ПРИЕМАНЕ И ПРЕДАВАНЕ

Чл.7. Електрографитните четки се доставят на четири партиди, и количества по партиди, съгласно Спецификация – Приложение №1 от настоящия договор, в Локомотивно депо София, район Подуяне, ул. „Майчина слава“ №2, като следва:

- първа партида - в срок до 20 дни след сключване на договора;
- втора партида - в срок до 45 дни след доставка на първа партида;
- трета партида - в срок до 45 дни след доставката на втора партида;
- четвърта партида - в срок до 45 дни след доставката на трета партида.

Чл.8. Приемането и предаването на електрографитните четки, по вид и количество, се извършва в склада на Възложителя - Локомотивно депо София, район Подуяне, ул. „Майчина слава“ №2, за което се изготвя Приемателно-предавателен протокол, подписан от представител на Възложителя и представител на Изпълнителя.

VII. МАРКИРОВКА, ОПАКОВКА И ТРАНСПОРТ

Чл.9. (1) На всяка електрографитна четка трябва да бъде отчетливо нанесена маркировката чрез отпечатване, гравироване, пресуване или по друг начин, осигуряващ нейната якост и трайност за целия срок на съхранение и експлоатиране.

(2) Маркировката трябва да съдържа:

- знак на завода-производител;
- означение на марката на материала;
- релефна линия, показваща безопасната височина на износване на четката;

- седмица и година на производство на четката /или седмица и последните две цифри на годината/.

Чл.10. (1) Опаковка на електрографитните четки:

- опаковката трябва да предпазва четките от повреди и попадане на влага при транспортирането и съхранението;
- четките трябва да бъдат опаковани в кутии, като броят четки в една кутия не трябва да надвишава 200;
- всяка кутия трябва да съдържа четки само от една марка, с еднакви размери;

(2) На всяка опаковка трябва да бъде залепен стикет със следните данни:

- наименование и знак на предприятието-производител;
- марка на четките;
- размери на четките;
- брой на четките;
- дата на производството;
- печат на техническия контрол.

VIII. ПРАВА И ЗАДЪЛЖЕНИЯ НА СТРАНИТЕ

Чл.11. ВЪЗЛОЖИТЕЛЯТ има право:

(1) Да получи от Изпълнителя при посочените в настоящия договор условия, електрографитни четки за ТД, на ТПС серия 40 на Възложителя.

(2) Да изисква от Изпълнителя да изпълнява в срок и без отклонения съответните доставки по договора, съгласно Декларация за техническите изисквания и чертежа на производителя, приложени към договора.

(3) Да извършва проверка във всеки момент от изпълнението на договора относно качество, количества, стадии на изпълнение, технически параметри, без това да пречи на оперативната дейност на Изпълнителя.

(4) Да задържи или усвои съответна част от гаранцията за изпълнение при неизпълнение от страна на Изпълнителя на клаузи от договора и да получи неустойка в размера, определен в договора.

(5) Да прави рекламации при установяване на некачествена доставка по договора, която не е в съответствие с Декларацията за техническите изисквания и чертежа приложени към договора.

Чл.12. ВЪЗЛОЖИТЕЛЯТ е длъжен:

(1) Да заплати на Изпълнителя възнаграждение в размер, при условия и в срокове посочени в договора.

(2) Възложителят се задължава да не разпространява под каквато и да е форма всяка предоставена му от Изпълнителя информация, имаща характер на търговска тайна и изрично упомената от Изпълнителя като такава в представената от него оферта.

Чл.13. ИЗПЪЛНИТЕЛЯТ има право:

(1) Да получи уговореното възнаграждение при условията и в сроковете, посочени в договора.

(2) Да изиска от Възложителя необходимото съдействие за осъществяване на работата по договора, включително предоставяне на нужната информация и документи за изпълнение на договора.

Чл.14. ИЗПЪЛНИТЕЛЯТ е длъжен:

(1) Да изпълни поръчката качествено в съответствие с Декларацията за техническите изисквания и чертежа приложени към договора.

(2) Да доставя електрографитни четки, на партиди, в срокове и място на доставки посочени в договора.

(3) Да не предоставя документи и информация на трети лица относно изпълнението на поръчката, както и да не използва информация, станала му известна при изпълнение на задълженията му по настоящия договор.

IX. ГАРАНЦИОНЕН СРОК

Чл.15. Гаранционният срок на електрографитните четки – 3 /три/ години от датата на доставка, съгласно раздел IX, чл.17 от рамково споразумение № 143/24.06.2016 г.

X. РЕКЛАМАЦИИ

Чл.16. Рекламации във връзка с количествени несъответствия и видими дефекти на електрографитните четки могат да бъдат предявени в момента на получаването им, преди подписването на приемателно-предавателен протокол, като на плащане подлежат само електрографитните четки, вписани като приети в протокола.

Чл.17. Рекламации за качество, скрити дефекти и недостатъци се предявяват до един месец след изтичане на Гаранционния срок, при условие, че дефекта е възникнал и констатиран в рамките на същия.

Чл.18. Рекламациите по чл.17 се удостоверяват с протокол между представители на страните, за чието разписване и съставяне Изпълнителят е длъжен да се яви или да изпрати свой представител, в седем дневен срок от поканата, на посочения от Възложителя адрес. В случай на неявяване или непостигане на споразумение, рекламацията се удостоверява от независима организация за контрол.

Чл.19. Рекламацията се счита за предявена от момента на получаването на уведомителното писмо от Изпълнителя.

Чл.20. Рекламираните по качество изделия се подменят с качествени такива в срок от 45 дни от датата на предявяване на Рекламацията, за сметка на Изпълнителя. При неизпълнение на това задължение от страна на Изпълнителя, Възложителят счита количеството за недоставено и Изпълнителят дължи възстановяване на стойността на рекламираната стока, както и неустойка в размер на 5% от стойността на същата.

Чл.21. При рекламации, рекламираната стока се държи на отговорно пазене на територията, където е възникнало рекламационното събитие, до уреждане на рекламацията, след което, при поискване от Изпълнителя, ако не бъде договорено друго, дефектната стока се предава на него или на упълномощено от него лице, в подходяща опаковка, в срок от 7 работни дни, като всички разходи по подготовката и предаването на въпросната стока са за сметка на Изпълнителя.

Чл.22. За подменените в условията на Гаранция стоки, тече нов Гаранционен срок. Подмяната на дефектна стока се извършва за сметка на Изпълнителя франко склада на Възложителя.

Чл.23. Когато се установи авария на електрически машини, дължащо се на некачествени електрографитни четки /установено с двустранно подписан протокол/, Изпълнителя се задължава да подмени за своя сметка всички електрографитни четки от този вид в срок до 45 дни от подписване на протокола. И да поеме разходите по възстановяването на авариралите електрически машини, като стойността им е определена в протокол за авария, подписан и от Изпълнителя в срок до 45 дни от подписването му.

Чл. 24. В случай, че в рамките на гаранционния срок се окажат предмет на рекламация $\geq 5\%$ от доставените количества за определен вид електрографитни четки, Възложителя има право да рекламира цялото доставено количество от този вид електрографитни четки и в този случай, се счита, че доставката не е коректна и Изпълнителя дължи на Възложителя стойността на цялото доставено количество от рекламираните електрографитни четки, както и санкциите посочени в раздел XII.

XI. ГАРАНЦИЯ ЗА ИЗПЪЛНЕНИЕ

Чл.25. (1) Гаранцията за изпълнение на договора е под формата на банкова гаранция или парична сума (депозит) по посочена от Възложителя сметка по преценка на Изпълнителя и е в размер на 3 744,00 (три хиляди седемстотин четиридесет и четири) лева, което представлява 5% от стойността на договора, със срок на валидност 30 /тридесет/ дни след изтичане на срока на договора.

(2) Разходите по обслужването на Гаранцията за изпълнение на договора се поемат от Изпълнителя.

(3) В случай, че гаранцията за изпълнение е под формата на депозит (парична сума), преведена по сметка на Възложителя, Възложителят се задължава да възстанови на Изпълнителя сумата на гаранцията, намалена със сумите, усвоени по реда на чл.25 (4) до един месец след изтичане на срока на изпълнение на договора.

(4) Възложителят има право да усвои изцяло или част от Гаранцията за изпълнение на договор при неточно изпълнение на задължения по договора от страна на Изпълнителя, в

това число при едностранно прекратяване (разваляне) на договора от Възложителя, поради виновно неизпълнение на задължения на Изпълнителя по договора.

(5) При едностранно прекратяване (разваляне) на договора от Възложителя поради виновно неизпълнение на задължения на Изпълнителя по договора, сумата от Гаранцията за изпълнение на договор се усвоява изцяло като обезщетение за прекратяване на договора.

(6) Възложителят има право да усвои такава част от гаранцията, която покрива отговорността на Изпълнителя за неизпълнението, включително размера на начислените неустойки и обезщетения.

(7) Когато гаранцията за изпълнение е банкова гаранция, цялата или част от нея се усвоява чрез декларация до съответната банка, че Изпълнителят е в нарушение на договора, без да е необходимо посочване на конкретни обстоятелства или представяне на доказателства. Възложителят уведомява писмено Изпълнителя за намерението си да пристъпи към усвояване на гаранцията или част от нея.

(8) В случай, че Банката, издава Гаранцията за изпълнение на договора, се обяви в несъстоятелност, или изпадне в неплатежоспособност/свръхзадължияност, или ѝ се отнеме лиценза, или откаже да заплати предявената от Възложителя сума в 3-дневен срок, Възложителят има право да поиска, а Изпълнителят се задължава да предостави, в срок до 5 работни дни от направеното искане, съответната заместваща гаранция от друга банкова институция.

XII. САНКЦИИ и НЕУСТОЙКИ

Чл.26. (1) При закъснение на изпълнението на задълженията по договора, Изпълнителят дължи неустойка в размер на 0,2% на ден от стойността на неизпълнението, но не повече от 10% от стойността на неизпълнението или произведените от това щети, вреди и пропуснати ползи, ако са по-големи.

(2) При пълно неизпълнение на доставката по договора, Изпълнителят дължи на Възложителя неустойка в размер на 10% от стойността на договора.

Чл.27. Възложителят има право да приспада начислената по предходните клаузи неустойки от Гаранцията за изпълнение на договор или от всяка друга сума дължима на Изпълнителя по договора.

XIII. СПОРОВЕ

Чл.28. Всеки спор между страните, породен от настоящия договор, или отнасящ се до него, ще бъде разрешаван доброволно по пътя на преговори, взаимни консултации и обмен на мнения, като постигнатото съгласие между страните ще бъде оформено в писмено споразумение.

Чл.29. В случай, че не бъде постигнато съгласие по чл.28 всички спорове, породени от настоящия договор, или отнасящи се до него, могат да бъдат разрешавани чрез медиация.

Чл.30. В случай, че не бъде постигнато съгласие по чл.29 всички спорове, породени от настоящия договор, или отнасящи се до него, ще бъдат решавани по съдебен ред. Медиацията по чл.29 не е задължителен способ, преди отнасяне на спора за решаване по съдебен ред.

XIV. СЪОБЩЕНИЯ

Чл.31. (1) Всички съобщения между страните, свързани с изпълнението на договора са валидни, ако са направени в писмена форма и са подписани от представители на **ВЪЗЛОЖИТЕЛ и ИЗПЪЛНИТЕЛ.**

(2) За дата на съобщението се смята:

- датата на предаването – при предаване на ръка на съобщението;
- датата, посочена на обратната разписка – при изпращане по пощата;
- датата на приемането – при изпращане по факс.

(3) За валидни адреси за приемане на съобщения, свързани с изпълнението на настоящия договор, и предаване на документи по чл.5. (2) от Договора се смятат:

ЗА ВЪЗЛОЖИТЕЛ:

„БДЖ - Пътнически превози“ ЕООД
 гр. София
 ул. „Иван Вазов“ № 3
 Дирекция „ПЖПС“
 отдел „Ремонт ТПС“
 ипж. Елена Христова
 моб. тел: 0889 066493
 факс 02 890 73 33

ЗА ИЗПЪЛНИТЕЛ:

„Риолит“ ЕООД
 гр. София 1231
 ж.к. „Свобода“, бл.18, вх.Д, ан.88
 тел. 02/898 19 85, моб. тел. 0888 395348
 факс 02/898 26 73

(4) При промяна на адреса съответната страна е длъжна да уведоми другата в 3 (три) дневен срок от промяната.

XV. ФОРСМАЖОР

Чл.32. Страните не носят отговорност за пълно или частично неиспълнение на задълженията по договора, ако то се дължи на „непреодолима сила“ (форсмажор).

Чл.33. Страната, която е изпаднала в невъзможност да изпълни задълженията си поради настъпило форсмажорно обстоятелство, е длъжна в 5-дневен срок да уведоми писмено другата страна за възникването му, както и за предполагаемия период на действие и прекратяване на форсмажорното обстоятелство като представя съответните официални документите издадени от компетентните органи, удостоверяващи наличието на форсмажор.

XVI. ЗАКЛЮЧИТЕЛНИ РАЗПОРЕДБИ

Чл.41. Изменения в настоящия договор не се допускат, освен в случаите на чл. 116, ал. 2 от ЗОП.

Чл.42. При настъпване на форсмажорни обстоятелства срокът на действие на настоящия договор се удължава с тяхното времетраене.

Чл.44. Договорът може да бъде прекратен:

- по взаимно писмено съгласие на страните;
- с 30 (тридесет) дневно писмено предизвестие, отправено от едната страна до другата страна;
- по реда на чл.87 от ЗЗД;
- по реда на чл. 118, ал.1 от ЗОП;

Чл.43. За исуредени в този договор въпроси ще се прилагат разпоредбите на рамковото споразумение № 143/24.06.2016 г. и действащото законодателство на Република България.

Настоящия договор се състои от 6 (шест) страници и се състави, подписа и подпечатана в два еднообразни екземпляра, по един за всяка от страните.

Приложение:

1. Приложение №1 – Спецификация за доставка на електрографитни четки за ТД на ТПС серия 40”
2. Приложение № 2 - „Декларация за техническите изисквания за изработка и доставка на електрографитни четки за ТПС на БДЖ ЕАД” и чертеж № 344176578781, на производителя „Електрокарбон” АД, Словакия.
3. Приложение № 3 – Ценово предложение на Изпълнителя

ВЪЗЛОЖИТЕЛ:

Пламен Нешаров

Управител на „БДЖ-Пътнически превози“ ЕООД

Бойко Стоилов 12.09.17г.
 Директор ПЖПС
 ПЛАНОВО ОБСЛУЖЕНИЕ № 2022 / 20.07.17г.

**ИЗПЪЛНИТЕЛ:**

Емилія Темелакнева

Управител на „Риолит“



Подписите в договора и приложенията са заличени на основание чл.2 от ЗЗДЛ.

Приложение № 1
Към Договор № 192 / 19.09.2017 г.

СПЕЦИФИКАЦИЯ ЗА ДОСТАВКА НА ЕЛЕКТРОГРАФИТНИ ЧЕТКИ
ЗА ТД на ТПС, СЕРИЯ 40

№ Обособена позиция	Сери я ТПС	Предназначение на четки електрографитна	Четка електрографитни Размери, мм	Чертежен номер на производител и „Електрокар бон“ АД, Словакия	Марка	Колоче ство	Първа партида	Втора партида	Трета партида	Четвърта партида
4	40	Тягов двигател	2(11x32x50)	344176578781	бр.	16 000	2 000	5 000	5 000	4 000

I. Срок и място на доставка

I.1. Срок на доставка:

- първа партида - в срок до 20 дни след сключване на договора
- втора партида - в срок до 45 дни след доставка на първа партида
- трета партида - в срок до 45 дни след доставката на втора партида
- четвърта партида - в срок до 45 дни след доставката на трета партида

I.2. Място на доставки - Локомотивно дено София, район Подуяне. ул. „Майчина слава“ №2

ВЪЗЛОЖИТЕЛ:

Пламен Пешаров

Управител на „Б/



ИЗПЪЛНИТЕЛ:

Емилия Темелакнева

Управител на „Риолит“ ЕООД



Бойко Стоилов 12.09.17г

Директор ППС

Локомотивно № 2022/10.09.17г.

**Декларация за техническите изисквания за изработка и доставка на
электрографитни четки за ТПС на БДЖ ЕАД” в чертеж № 344176578781,
на производителя „Електрокарбон” АД, Словакия**

Приложение №1.1.
към Рамково споразумение № 143/24.06.2016 г.

Декларация за техническите изисквания за изработка и доставка на
електрографитни четки за ТПС на БДЖ ЕАД и чертежи №№
3441768033637, 3441768034723, 3441746632431, 344176578781, 3441741059791,
344146809341, 3441765785811, 3441767687813, 344174068798, 3441767637825,
3441765787913, 3441767633412, 3441762435715, 344146763672, 344176763662,
344176763761, 3441762433626, 3441762433627, 3441764035814, 344174663253,
344146803554, 344176703677, 3441762432613, 3441468036724, 344146241571,
3441767632424, 344146243482, 344176243141, 3441768031518
на производителя „Електрокарбон“ АД, Словакия



ELEKTROKARBON

Č i e n H T C h o l d i n g

ELEKTROKARBON a.s.

Tovarnícka 412

SK - 955 22 Topoľčany

<http://www.elektrokarbon.sk>

Tel: 00421/038/ 5354 412

Fax: 00421/038/ 5322 351

E-mail: apalus@elektrokarbon.sk



ДЕКЛАРАЦИЯ

за техническите изисквания за изработка и доставка
на електрографитни четки за ТПС на БДЖ ЕАД,
валяни за производство през 2016 – 2018 г.

Завод „ЕЛЕКТРОКАРБОН“ АД, адрес: Товарнишка ул. 412, 955 22, г. Топоľчани, Словакия декларира, че произвежда електрографитни четки, които отговарят на:

§ 1. Стандарти

Качеството на електрографитните четки, използваните обозначения и термини, методите за изпитания и приемане, отговарят на изискванията и препоръките на следните стандарти:

(1) Международни:

- IEC 60136-80 – “Размери на четки и четкодържателни за електрически машини.”
- IAS EN 60276:1996 – “Определения и нomenclатура на въгленови четки, четкодържателни, колектори и пръстени.”
- IEC 60413-72 – “Процедура за изпитване за определяне на физическите качества на материал за четки за електрически машини”.
- IEC 60773-83 – “Метод и апаратура за измерване на експлоатационните характеристики на четки.”

(2) Словацки - заводски норми PN -118 670, PN -118 624, PN -680, PN -118 466, PN -118 406, PN -118 657, PN -118 410, PN -118 676, PN -118 640 чрез който се следят качеството и характеристиката на материала за изготвяне на четките.

§ 2. Материал.

(1) Материалът за четките е с еднородна структура.

(2) Четките нямат шупки, пукнатини, разслоявания, издутини, стрълички, включвания и други дефекти, които да оказват неблагоприятно въздействие на работата им в процеса на експлоатация.

(3) „Електрокарбон“ АД потвърждава с протоколи за извършени изпитания, съгласно IEC 60413-72 физическите качества на материала за проваляемост на четките: твърдост, чупливост, якост на огъване, специфично електрическо съпротивление и пенелно съдържание.

§ 3. Геометрични размери, повърхнина и закрепване на изводите.

- (1) Повърхнините на четките се обработват чрез шлифване.
- (2) Отклоненията от основните геометрични размери на четките t , a и l се изработват в съответствие с т.5 на IEC 60136-83. "Електрокарбон" АД представя заверени чертежи на четките с нанесени всички основни геометрични размери и отклонения.
- (3) Ръбовете на четките се скосяват по начин, препоръчан в т.7.1. IEC 60136-83 и в съответствие с изискванията на запитателя.
- (4) Изводите се прикрепени към тялото на четката надеждно. Дълбочината на закрепване на изводите в тялото (tp) не превишава 35% от височината на четката (t).
- (5) "Електрокарбон" АД потвърждава с протоколи от изпитания силата на изтръгване на извода на четката, по начин препоръчан в IEC 60413-72.

§ 4. Експлоатационни характеристики.

- (1) "Електрокарбон" потвърждава с протоколи от изпитания следните експлоатационни показатели на четките:

-ста на напрежение, коефициенти на триене и износване, определени по методиката, посочена в IEC 60773-83;

-преходно съпротивление между четката и извода, определени по методиката, посочена в IEC 60136-83 - Приложение C;

- (2) "Електрокарбон" гарантира, че в условията на реална експлоатация на електрическите машини четките няма да се пуват, да се трият и да замърсяват ваналите между колекторните пластини и да замърсяват колектора.

§ 5. Маркировка и опаковка

- (1) На всяка четка в горната част се намира отчетливо следното съдържание:
 - знак на завода-производител;
 - означение на марката на материала;
 - релефна линия за безопасната височинна за износване на четката (ut);
 - седмична и годишна на производство
- (2) маркировката се намира по начин, гарантиращ нейната трайност за целия период на експлоатация.

§ 6. Гаранционен срок - 3 години от датата на получаване на четките.

Тотомляни, 12.01.2016 г.

Милан Мралик

Търговски директор и
член на управителния
„ЕЛЕКТРОКАРБОН“ АД

„ЕЛЕКТРОКАРБОН“ АД
Бул. Пискарево 412
958 00 Пловдив
ICU 01012430
BIC: BULB280419201

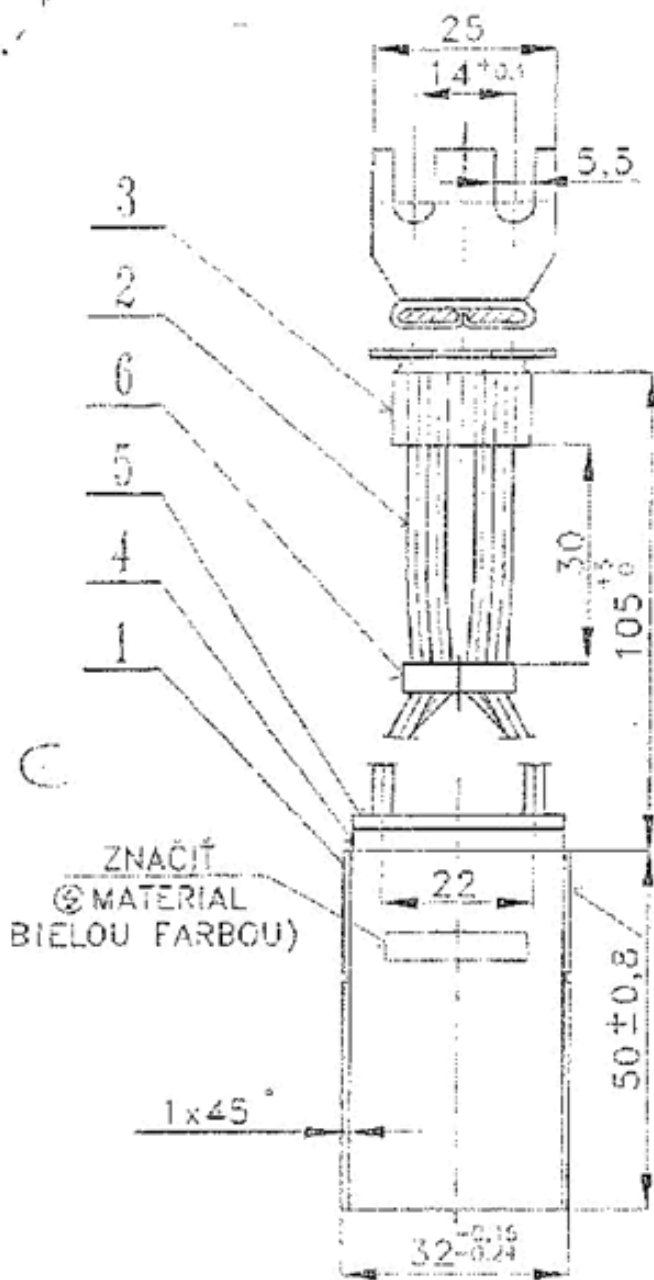

“Б.В.К. - Партнер”
 СЕРТИФИКАЦИЯ
 “Департамент”
 С.С.С.Р.

№ 16/2018

16

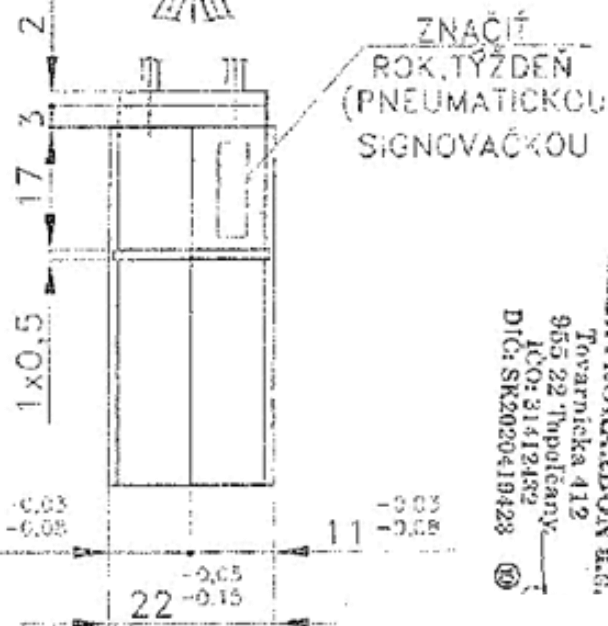
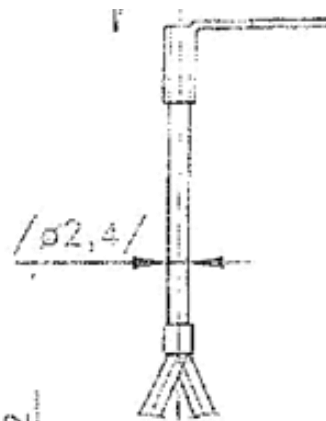

ELEKTROKARBON a.s.
 Tovarnícka 412
 955 22 Trnávka
 IČO: 31412482
 DIČ: SK20200419428

VYROBIŤ PODLA PN 110 002

Валидно за производ през 2016-2018 г.

Телефон: 16 91 2016

POZ.	SÚČASŤ	KM.	ROZMER	MATERIAL	ČÍSLO POLOTOVARU	DOPL. PODM.Č.	NM.	POZ.ČARKA
6	SFOVA	1	RA-02	Mg. PL.	3 4 4 1 1 8 0 1 2 0 0 2			
5	PODLOŽKA	1	RH-210	SKLOJENÉ	3 4 4 1 1 8 0 1 1 2 1 0			
4	PODLOŽKA	1	RA-82	EPDM-GUMA	3 4 4 1 1 8 0 1 2 0 8 2			
3	OKO	1	R-608	Mg. P.	3 4 4 1 1 8 0 1 9 1 5 5			
2	LAVKA	4	24 001	Cu. OKY	3 4 1 4 1 0 2 2 1 0 1 8	STN 3 7134		
1	POLOTOVAR	2		FG 657		PN 118 657		

MIERKA	KRESLI	MC. GRMAN	PROJEKT					
1:1	PRESKOŠAL							
	SCHMALL	MS. PAULŠ						

	METALIZOVANÉ ROZMERY NO 2705-2 0420V	H. ER.Š. POZ. JAK. 35 3417650878127 03. G. V. 080840
	UHLÍKOVÁ KEFA	
3 1 4 1 7 6 5 7 8 7 8 1		



"РИОЛИТ" БООД



Intertek

София 1231, жк. „Свобода“, бл. 18, вх. Д, ап. 88
Тел.: (+359 2) 898 19 85
Факс: (+359 2) 898 26 73

www.riolit.net
e-mail: riolit_etem@abv.bg

Превод от словански език

Означение
материал
(бял цвят)

Означение
Шаржа
(пневматична маркировка)

Означение
година, седмица
(пневматична маркировка)

Подпис /не се чете/
Печат на „Електрокарбон“

Валидно за производство
през 2016-2018г.
Топончани 18.01.2016г.

Изработен съгласно PN 110002

6	Дръзка	1	RA-02	Mr. PL.	3	4	3	1	1	8	9	1	2	0	0	2			
5	Подложка	1	RN-210	Ск.текст.	3	4	3	1	1	8	9	1	1	2	1	0			
4	Подложка	1	RA-S2	EPDM-гума	3	4	4	1	1	8	9	1	2	0	8	2			
3	Кабелна обвивка	1	R-608	Mr. PL.	3	4	3	1	1	8	9	1	9	9	6	5			
2	Въжеци	4	2,5mm ²	Си. тел	3	4	1	4	1	3	2	2	1	0	1	8	STN 347124		
1	Тило на четката	2		FG 657													PN 118 657		
№	Елемент	№	Размер	Материал	№ на заготовката											Отговаря на норма	№	Забелеска	
м/ш/об	Чертал	инж.Гурман		12-06												Дата	Подпис	Инициал	
1:1	Проверил																		
	Одобрил	инж.Павлов																	
ЕЛЕКТРОКАРБОН				Неготорни размери ISO 2768-m											Зав. №	Чертеж			
ВЪЖЕЦОВА ЧЕТКА				Неизползвано											Номер на изделието				
															3 4 4 1 7 6 5 7 8 7 8 1				

Подписаната Диана Кирилова Иванова удостоверявам верността на превод от мен превод от словански на български език на приложения документ – чертеж. Преводът се състои от 1 страница.

Преводен:

Диана Кирилова Иванова



Ценово предложение на Изпълнителя



РИОЛИТ ЕООД



София 1231, жк. „Свобода“, бл. 18, вх. Д, ап. 88
Тел.: (+359 2) 898 19 85
Факс: (+359 2) 898 26 73

www.riolit.net
e-mail: riolit_etem@abv.bg

ДО
„БДЖ – ПЪТНИЧЕСКИ ПРЕВОЗИ“ ЕООД
ГР. СОФИЯ 1080
УЛ. "ИВАН ВАЗОВ" № 3

Изх. № 3186-л/03.08.2017г.

Приложение № 5

Към Ваша покана за участие с Изх. № 03-10-105/24.07.17г.

ЦЕНОВО ПРЕДЛОЖЕНИЕ

за обособена позиция №4 – „Електрографитна четка за тягов двигател/ТД/ за ТПС серия 40, с размери 2(11x32x50) мм”

УВАЖАЕМИ ГОСПОДИН УПРАВИТЕЛ,

Представяме нашата ценова оферта за участие във вътрешен конкурентен избор с предмет: „Доставка на 16 000 броя електрографитни четки за ТД, на ТПС серия 40, с размер 2(11x32x50) мм, обособена позиция № 4 от рамково споразумение № 143/24.06.2016 г., за втората и третата година от действието му”

„РИОЛИТ“ ЕООД, ЕИК 130851399,
адрес по регистрация: София 1231, ж.к. „Свобода“, бл. 18, вх. Д, ет. 6, ап. 88

като предлагаме да изпълним поръчката съгласно поканата за участие, при следната цена:

1. Единична цена - 4,68 лв./брой без ДДС
2. Обща стойност за 16 000 броя - 74880,00 лв. без ДДС

Цената се разбира DDP- Локомотивно депо София, район Подуяне, ул. „Майчина слава” №2, съгласно “INCOTERMS 2010” /включително опаковка, маркировка, транспорт, застраховка, мито/ в български лева без ДДС.

С уважение,

Емилия Темелакиева
Управител на „Риолит“ ЕООД



