

**ДОГОВОР
ЗА ДОСТАВКА ЧРЕЗ ПОКУПКА НА СТОКИ**

№.....11.....

/за обособени позиции №№ 1, 13 и 26/

Днес, 24.01...... 2017 г. в гр. София между:

„БДЖ - ПЪТНИЧЕСКИ ПРЕВОЗИ” ЕООД, със седалище и адрес на управление: гр. София 1080, община Столична, район „Средец”, ул.„Иван Вазов” № 3, вписано в Търговския регистър при Агенция по вписванията, ЕИК № 175405647, ИН по ДДС № BG 175405647, представлявано от Димитър Станоев Костадинов - Управител, наричан по-долу за краткост **„ВЪЗЛОЖИТЕЛ”**,

и

„РИОЛИТ” ЕООД, със седалище и адрес на управление: гр. София 1231, ж.к. „Свобода”, бл.18, вх.Д, ап.88, вписано в Търговския регистър при Агенция по вписванията, ЕИК № 130851399, ИН по ДДС № BG 130851399, представлявано от Емилия Ангелова Темелакиева - Управител, наричано по-долу за краткост **„ИЗПЪЛНИТЕЛ”**,

на основание чл. 183 във връзка с чл. 108, т.1 от Закона за обществените поръчки, въз основа на действащо рамково споразумение № 143/24.06.2016 г. и влязло в сила Решение № 27/20.12.2016 г. на Управителя на “БДЖ - Пътнически превози” ЕООД за класиране и определяне на изпълнител след проведен вътрешно конкурентен избор, се сключи настоящият договор за следното:

I. ПРЕДМЕТ НА ДОГОВОРА

Чл.1

(1) Изпълнителят се задължава да достави на Възложителя, а Възложителят да получи и заплати, при посочените в настоящия договор условия, електрографитни четки по видове, количества и цени, съгласно двустранно подписана спецификация; Приложение №1, за обособени позиции №№ 1, 13 и 26, представляваща неразделна част от настоящия договор.

(2) Електрографитните четки, предмет на настоящия договор, се произвеждат и доставят по разработени от производителя „Електрокарбон” АД, Словакия, Декларация за техническите изисквания за изработка и доставка на електрографитни четки за ТПС на БДЖ ЕАД” и чертежи №№ 3441768033637, 3441762435715, 344146241571, приложение №1.1. към рамково споразумение № 143/24.06.2016 г. и представляващи приложение №2 към настоящия договор за първата година.

II. СРОК НА ДОГОВОРА

Чл.2. Настоящият договор се сключва за срок от 3 /три/ месеца считано от датата на сключването му.

III. ЦЕНА

Чл. 3 (1) Цените на електрографитните четки, доставяни по настоящия договор са съгласно Приложение № 1.

(2) Цените се разбират DDP- София – Локомотивно депо София, гр. София/за позиция №1/, DDP- Горна Оряховица – Локомотивно депо Горна Оряховица, гр. Горна Оряховица/за позиция № 13/ и DDP- Пловдив – Локомотивно депо Пловдив, гр. Пловдив/за позиция № 26/, съгласно “INCOTERMS 2010” /включително опаковка, маркировка, транспорт, застраховка, мито/ в български лева без ДДС.

Чл.4 Общата стойност на договора възлиза на 4013,32 лв./четири хиляди тринадесет лева и тридесет и две стотинки/ без ДДС.

IV. НАЧИН НА ПЛАЩАНЕ

Чл. 5. (1) Плащането се извършва, в лева, по банков път в срок до 30 /тридесет/ дни след доставка на партидата в склада на Възложителя и представяне на двустранно подписан приемателно-предавателен протокол, сертификат за качество и оригинална фактура.

(2) Условия за извършване на плащането е предоставянето от страна на Изпълнителя на Възложителя /на адрес: гр. София, ул."Иван Вазов" №3, "БДЖ - Пътнически превози" ЕООД, в 5 /пет/ дневен срок от извършване на доставката на следните документи:

- приемателно-предавателен протокол за предадения вид и брой електрографитни четки в склада на Възложителя, оригинал;

- оригинална фактура, издадена на името на "БДЖ – Пътнически превози" ЕООД – с адрес - 1080 София, ул. "Иван Вазов" № 3, с МОЛ: Димитър Костадинов. Фактурата, освен задължителните реквизити да съдържа следните данни: № на договора за доставка, предмет на договора;

- сертификат за качество на доставените електрографитни четки, с отразени всички параметри на електрографитните четки, подлежащи на приемане и измерване, издаден от производителя, в оригинал.

(3) При непредставяне в срок и на посочения адрес, цитираните документи, срокът за плащане на доставката се удължава с толкова дни, с колкото е закъсняло представянето на документите.

(4) Възложителят заплаща единствено заявените и получени от него електрографитни четки с платежно нареждане по банков път по сметка на Изпълнителя.

(5) Всяко плащане ще се извършва посредством банков превод по сметка на Изпълнителя в банка СЖЕкспресбанк, банков код ВИС: ТТВВВГ22, сметка за извършване на преводи по стойността на доставката, IBAN: BG 13 ТТВВ 9400 1521 0395 95.

V. КАЧЕСТВО

Чл.6. (1) Електрографитните четки, предмет на настоящия договор, трябва да отговарят по качество на декларацията за техническите изисквания и чертежи приложение към сключеното рамково споразумение № 143/24.06.2016 г. и представляващи приложение № 2 към настоящия договор за първата година.

(2) Изпълнителят се задължава да представи сертификат за качество от завода-производител за всяка доставена партида електрографитни четки. Партида без сертификат за качество не се приема.

VI. ПАРТИДИ, СРОК И МЯСТО НА ДОСТАВКА. ПРИЕМАНЕ И ПРЕДАВАНЕ

Чл.7. Електрографитните четки се доставят на една партида, и количества по партидата, съгласно спецификация - Приложение №1 от настоящия договора, в срок до 45 дни от сключване на договора, като обособена позиция № 1 се доставят в Локомотивно депо София, район Подуяне, ул. „Майчина слава” №2, обособена позиция № 13 се доставят в Локомотивно депо Горна Оряховица, ул. „Съединение” №2 и обособена позиция № 26 се доставят в Локомотивно депо Пловдив, ул. „Сергей Румянцев” №1.

Чл.8. Приемането и предаването на електрографитните четки, по вид и количество, се извършва в склада на Възложителя (на посочено място за доставката за конкретната обособена позиция), за което се изготвя Приемателно-предавателен протокол, подписан от представител на Възложителя и представител на Изпълнителя.

VII. МАРКИРОВКА, ОПАКОВКА И ТРАНСПОРТ

Чл.9. (1) На всяка електрографитна четка трябва да бъде отчетливо нанесена маркировката чрез отпечатване, гравирание, пресуване или по друг начин, осигуряващ нейната якост и трайност за целия срок на съхранение и експлоатиране.

(2) Маркировката трябва да съдържа:

- знак на завода-производител;
- означение на марката на материала;

- релефна линия, показваща безопасната височина на износване на четката;
- седмица и година на производство на четката /или седмица и последните две цифри на годината/.

Чл.10. (1) Опаковка на електрографитните четки:

- опаковката трябва да предпазва четките от повреди и попадане на влага при транспортирането и съхранението;
- четките трябва да бъдат опаковани в кутии, като броят четки в една кутия не трябва да надвишава 200;
- всяка кутия трябва да съдържа четки само от една марка, с еднакви размери;

(2) На всяка опаковка трябва да бъде залепен етикет със следните данни:

- наименование и знак на предприятието-производител;
- марка на четките;
- размери на четките;
- брой на четките;
- дата на производството;
- печат на техническия контрол.

VIII. ПРАВА И ЗАДЪЛЖЕНИЯ НА СТРАНИТЕ

Чл.11. ВЪЗЛОЖИТЕЛЯТ има право:

(1) Да получи от Изпълнителя при посочените в настоящия договор условия, електрографитни четки за ТПС на Възложителя.

(2) Да изисква от Изпълнителя да изпълнява в срок и без отклонения съответните доставки по договора, съгласно Декларация за техническите изисквания и чертежи на производителя, приложени към договора.

(3) Да извършва проверка във всеки момент от изпълнението на договора относно качество, количества, стадии на изпълнение, технически параметри, без това да пречи на оперативната дейност на Изпълнителя.

(4) Да задържи или усвои съответна част от гаранцията за изпълнение при неизпълнение от страна на Изпълнителя на клаузи от договора и да получи неустойка в размера, определен в договора.

(5) Да прави рекламации при установяване на некачествена доставка по договора, която не е в съответствие с Декларацията за техническите изисквания и чертежи приложени към договора.

Чл.12. ВЪЗЛОЖИТЕЛЯТ е длъжен:

(1) Да заплати на Изпълнителя възнаграждение в размер, при условия и в срокове посочени в договора.

(2) Възложителят се задължава да не разпространява под каквато и да е форма всяка предоставена му от Изпълнителя информация, имаща характер на търговска тайна и изрично упомената от Изпълнителя като такава в представената от него оферта.

Чл.13. ИЗПЪЛНИТЕЛЯТ има право:

(1) Да получи уговореното възнаграждение при условията и в сроковете, посочени в договора.

(2) Да изиска от Възложителя необходимото съдействие за осъществяване на работата по договора, включително предоставяне на нужната информация и документи за изпълнение на договора.

Чл.14. ИЗПЪЛНИТЕЛЯТ е длъжен:

(1) Да изпълни поръчката качествено в съответствие с Декларацията за техническите изисквания и чертежи приложени към договора.

(2) Да доставя електрографитни четки, на партиди, в срокове и място на доставка посочени в договора.

(3) Да не предоставя документи и информация на трети лица относно изпълнението на поръчката, както и да не използва информация, станала му известна при изпълнение на задълженията му по настоящия договор.

IX. ГАРАНЦИОНЕН СРОК

Чл.15. Гаранционният срок на електрографитните четки – 3 /три/ години от датата на доставка, съгласно раздел IX, чл.17 от рамково споразумение № 143/24.06.2016 г.

X. РЕКЛАМАЦИИ

Чл.16. Рекламации във връзка с количествени несъответствия и видими дефекти на електрографитните четки могат да бъдат предявени в момента на получаването им, преди подписването на приемателно-предавателен протокол, като на плащане подлежат само електрографитните четки, вписани като приети в протокола.

Чл.17. Рекламации за качество, скрити дефекти и недостатъци се предявяват до един месец след изтичане на Гаранционния срок, при условие, че дефекта е възникнал и констатиран в рамките на същия.

Чл.18. Рекламациите по чл.17. се удостоверяват с протокол между представители на страните, за чието разглеждане и съставяне Изпълнителят е длъжен да се яви или да изпрати свой представител, в седем дневен срок от поканата, на посочения от Възложителя адрес. В случай на неявяване или непостигане на споразумение, рекламацията се удостоверява от независима организация за контрол.

Чл.19. Рекламацията се счита за предявена от момента на получаването на уведомителното писмо от Изпълнителя.

Чл.20. Рекламираните по качество изделия се подменят с качествени такива в срок от 45 дни от датата на предявяване на Рекламацията, за сметка на Изпълнителя. При неизпълнение на това задължение от страна на Изпълнителя, Възложителят счита количеството за недоставено и Изпълнителят дължи възстановяване на стойността на рекламираната стока, както и неустойка в размер на 5% от стойността на същата.

Чл.21. При рекламации, рекламираната стока се държи на отговорно пазене на територията, където е възникнало рекламационното събитие, до уреждане на рекламацията, след което, при поискване от Изпълнителя, ако не бъде договорено друго, дефектната стока се предава на него или на упълномощено от него лице, в подходяща опаковка, в срок от 7 работни дни, като всички разходи по подготовката и предаването на въпросната стока са за сметка на Изпълнителя.

Чл.22. За подменените в условията на Гаранция стоки, тече нов Гаранционен срок. Подмяната на дефектна стока се извършва за сметка на Изпълнителя франко склада на Възложителя.

Чл.23. Когато се установи авария на електрически машини, дължащо се на некачествени електрографитни четки /установено с двустранно подписан протокол/, Изпълнителя се задължава да подмени за своя сметка всички електрографитни четки от този вид в срок до 45 дни от подписване на протокола. И да поеме разходите по възстановяването на авариралите електрически машини, като стойността им е определена в протокол за авария, подписан и от Изпълнителя в срок до 45 дни от подписването му.

Чл. 24. В случай, че в рамките на гаранционния срок се окажат предмет на рекламация $\geq 5\%$ от доставените количества за определен вид електрографитни четки, Възложителя има право да рекламира цялото доставено количество от този вид електрографитни четки и в този случай, се счита, че доставката не е коректна и Изпълнителя дължи на Възложителя стойността на цялото доставено количество от рекламираните електрографитни четки, както и санкциите посочени в раздел XII.

XI. ГАРАНЦИЯ ЗА ИЗПЪЛНЕНИЕ

Чл.25. (1) Гаранцията за изпълнение на договора е под формата на банкова гаранция или парична сума (депозит) по посочена от Възложителя сметка по преценка на Изпълнителя и е в размер на 200,67 лева (двеста лева и шестдесет и седем стотинки), което представлява 5% от стойността на договора, със срок на валидност 30 /тридесет/ дни след изтичане на срока на договора.

(2) Разходите по обслужването на Гаранцията за изпълнение на договора се поемат от Изпълнителя.

(3) В случай, че гаранцията за изпълнение е под формата на депозит (парична сума), преведена по сметка на Възложителя, Възложителят се задължава да възстанови на

Изпълнителя сумата на гаранцията, намалена със сумите, усвоени по реда на чл.25 (4) до един месец след изтичане на срока на изпълнение на договора.

(4) Възложителят има право да усвои изцяло или част от Гаранцията за изпълнение на договор при неточно изпълнение на задължения по договора от страна на Изпълнителя, в това число при едностранно прекратяване (разваляне) на договора от Възложителя, поради виновно неизпълнение на задължения на Изпълнителя по договора.

(5) При едностранно прекратяване (разваляне) на договора от Възложителя поради виновно неизпълнение на задължения на Изпълнителя по договора, сумата от Гаранцията за изпълнение на договор се усвоява изцяло като обезщетение за прекратяване на договора.

(6) Възложителят има право да усвои такава част от гаранцията, която покрива отговорността на Изпълнителя за неизпълнението, включително размера на начислените неустойки и обезщетения.

(7) Когато гаранцията за изпълнение е банкова гаранция, цялата или част от нея се усвоява чрез декларация до съответната банка, че Изпълнителят е в нарушение на договора, без да е необходимо посочване на конкретни обстоятелства или представяне на доказателства. Възложителя уведомява писмено Изпълнителя за намерението си да пристъпи към усвояване на гаранцията или част от нея

(8) В случай, че Банката, издала Гаранцията за изпълнение на договора, се обяви в несъстоятелност, или изпадне в неплатежоспособност/свръхзадължнялост, или ѝ се отнеме лиценз, или откаже да заплати предявената от Възложителя сума в 3-дневен срок, Възложителят има право да поиска, а Изпълнителят се задължава да предостави, в срок до 5 работни дни от направеното искане, съответната заместваща гаранция от друга банкова институция.

XII. САНКЦИИ и НЕУСТОЙКИ

Чл.26. (1) При закъснение на изпълнението на задълженията по договора, Изпълнителят дължи неустойка в размер на 0,2% на ден от стойността на неизпълнението, но не повече от 10% от стойността на неизпълнението или произлезлите от това щети, вреди и пропуснати ползи, ако са по – големи.

(2) При пълно неизпълнение на доставката по договора, Изпълнителят дължи на Възложителя неустойка в размер на 10% от стойността на договора.

Чл.27. Възложителят има право да приспада начислената по предходните клаузи неустойки от Гаранцията за изпълнение на договор или от всяка друга сума дължима на Изпълнителя по договора.

XIII. СПОРОВЕ

Чл.28. Всеки спор между страните, породен от настоящия договор, или отнасящ се до него, ще бъде разрешаван доброволно по пътя на преговори, взаимни консултации и обмен на мнения, като постигнатото съгласие между страните ще бъде оформено в писмено споразумение.

Чл.29. В случай, че не бъде постигнато съгласие по чл.28 всички спорове, породени от настоящия договор, или отнасящи се до него, могат да бъдат разрешавани чрез медиация.

Чл.30. В случай, че не бъде постигнато съгласие по чл.29 всички спорове, породени от настоящия договор, или отнасящи се до него, ще бъдат решавани по съдебен ред. Медиацията по чл.29 не е задължителен способ, преди отнасяне на спора за решаване по съдебен ред.

XIV. СЪОБЩЕНИЯ

Чл.31. (1) Всички съобщения между страните, свързани с изпълнението на договора са валидни, ако са направени в писмена форма и са подписани от представители на **ВЪЗЛОЖИТЕЛ** и **ИЗПЪЛНИТЕЛ**.

(2) За дата на съобщението се смята:

- датата на предаването – при предаване на ръка на съобщението;
- датата, посочена на обратната разписка – при изпращане по пощата;
- датата на приемането – при изпращане по факс.

(3) За валидни адреси за приемане на съобщения, свързани с изпълнението на настоящия договор, и предаване на документи по чл.5. (2) от Договора се смятат:

ЗА ВЪЗЛОЖИТЕЛ:

„БДЖ - Пътнически превози” ЕООД
гр. София
ул. „Иван Вазов” № 3
Дирекция „ПЖПС”
отдел „Техническо обезпечаване на ПЖПС”
инж. Елена Христова
моб. тел: 0889 066493
факс 02 890 73 33

ЗА ИЗПЪЛНИТЕЛ:

„Риолит” ЕООД
гр. София 1231
ж.к. „Свобода”, бл.18, вх.Д, ап.88
тел. 02/898 19 85, моб. тел. 0888 395348
факс 02/898 26 73

(4) При промяна на адреса съответната страна е длъжна да уведоми другата в 3 (три) дневен срок от промяната.

XV. ФОРСМАЖОР

Чл.32. Страните не носят отговорност за пълно или частично неизпълнение на задълженията по договора, ако то се дължи на „непреодолима сила” (форсмажор).

Чл.33. Страната, която е изпаднала в невъзможност да изпълни задълженията си поради настъпило форсмажорно обстоятелство, е длъжна в 5-дневен срок да уведоми писмено другата страна за възникването му, както и за предполагаемия период на действие и прекратяване на форсмажорното обстоятелство като представя съответните официални документите издадени от компетентните органи, удостоверяващи наличието на форсмажор.

XVI. ЗАКЛЮЧИТЕЛНИ РАЗПОРЕДБИ

Чл.41. Изменения в настоящия договор не се допускат, освен в случаите на чл. 116 ал. 1 от ЗОП.

Чл.42. При настъпване на форсмажорни обстоятелства срокът на действие на настоящия договор се удължава с тяхното времетраене.

Чл.43. За неуредени в този договор въпроси ще се прилага действащото законодателство на Република България.

Чл.44. Договорът може да бъде прекратен:

- по взаимно писмено съгласие на страните;

- с 30 /тридесет/ дневно писмено предизвестие, отправено от едната страна до другата страна;

- по реда на чл.87 от ЗЗД;

- по реда на чл. 118, ал.1 от ЗОП;

Настоящия договор се състои от 6 (шест) страници и се състави, подписа и подпечата в два еднообразни екземпляра, по един за всяка от страните.

Приложение:

1. Приложение №1 – Спецификация за доставка на електрографитни четки за ТПС на „БДЖ – Пътнически превози” ЕООД за едногодишен период”

2. Приложение № 2 - Декларация за техническите изисквания за изработка и доставка на електрографитни четки за ТПС на БДЖ ЕАД и чертежи №№ 3441768033637, 3441762435715, 344146241571, на производителя „Електрокарбон” АД, Словакия.

ВЪЗЛОЖИТЕЛ:

Димитър Костадинов
Управител на „БДЖ-Пътнически превози” ЕООД



ИЗПЪЛНИТЕЛ:

Емилия Темелакиева
Управител на „Риолит” ЕООД

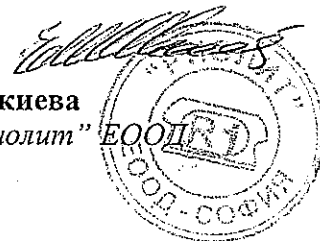

СПЕЦИФИКАЦИЯ ЗА ДОСТАВКА НА ЕЛЕКТРОГРАФИТНИ ЧЕТКИ ЗА ТПС НА
 БДЖ - ПЪТНИЧЕСКИ ПРЕВОЗИ ЗА ЕДНОГОДИШЕН ПЕРИОД

№ Обособена внпизон	Серия ТПС	Предназначение на четка електрографитна	Четка электрографитна Размери, мм	Чертежен номер на производителя "Електрокарбон" АД, Словакия	Мярка	Количество	Ед. цена в лв. без ДДС	Обща с-ст в лв. без ДДС
1	40, 61	Двигател компресор и двиг. Вентилатор (СМ)	10x20x28	3441768033637.	бр.	2500	1,37	3425,00
13	07	Въздушен компресор	16x25x32	3441762435715.	бр.	152	3,56	541,12
26	75,77	Ел. двигател тип GWVZ85110 Умформер	7x12x16	344146241571.	бр.	40	1,18	47,20

Общо: 4013,32

Димитър Костадинов
 Управител на „БДЖ - Пътнически превози“ ЕООД



Емилия Темелакнева
 Управител на „Риолит“ ЕООД

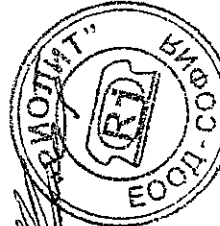

Приложение № 2
Към Договор № 11 / 24.01.2017 г.

**Декларация за техническите изисквания за изработка
и доставка на електрографитни четки за ТПС на БДЖ ЕАД
и чертежи №№ 3441768033637, 3441762435715, 344146241571,
на производителя „Електрокарбон” АД, Словакия.**



ELEKTROKARBON

Č l e n H T C h o l d i n g

ELEKTROKARBON a.s.

Tovarnícka 412

SK -955 22 Topoľčany

<http://www.elektrokarbon.sk>

Tel.: 00421/038/ 5354 412

Fax: 00421/038/ 5322 361

E-mail : apalus@elektrokarbon.sk

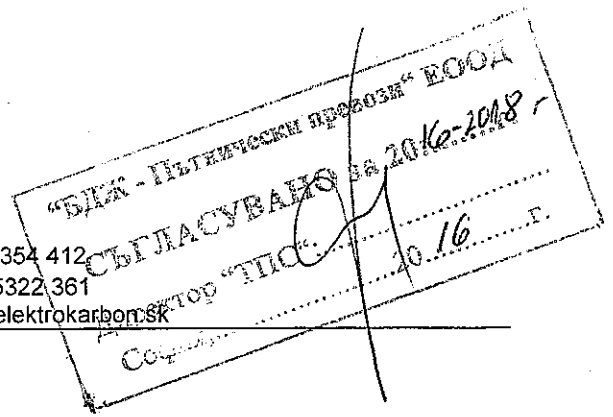

ДЕКЛАРАЦИЯ

за техническите изисквания за изработка и доставка
на електрографитни четки за ТПС на БДЖ ЕАД,
вайдни за производство през 2016 – 2018 г.

Завод „ЕЛЕКТРОКАРБОН“ АД, адрес: Товарницка ул. 412, 955 22, г. Топоľчани, Словакия декларира, че произвежда електрографитни четки, които отговарят на:

§ 1. Стандарти

Качеството на електрографитните четки, използваните обозначения и термини, методите за изпитания и приемане, отговарят на изискванията и препоръките на следните стандарти:

(1) Международни:

- IEC 60136-80 – “Размери на четки и четкодържатели за електрически машини.”
- БДС EN 60276:1996 – “Определения и номенклатура на въгленови четки, четкодържатели, колектори и пръстени.”
- IEC 60413-72 – “Процедура за изпитване за определяне на физическите качества на материал за четки за електрически машини”.
- IEC 60773-83 – “Метод и апаратура за измерване на експлоатационните характеристики на четки.”

(2) Словацки - заводски норми PN -118 670, PN -118 624, PN -680, PN -118 466, PN -118 406, PN -118 657, PN -118 410, PN -118 676, PN -118 640 чрез който се следи качеството и характеристиката на материала за изготвяне на четките.

§ 2. Материал.

(1) Материалът за четките е с еднородна структура.

(2) Четките нямат шупли, пукнатини, разслоявания, издутини, странични включения и други дефекти, които да оказват неблагоприятно въздействие на работата им в процеса на експлоатация.

(3) “Електрокарбон” АД потвърждава с протоколи за извършени изпитания, съгласно IEC 60413-72 физическите качества на материала за производство на четките: твърдост, плътност, якост на огъване, специфично електрическо съпротивление и пепелно съдържание.

§ 3. Геометрични размери, повърхнина и закрепване на изводите.

- (1) Повърхнините на четките се обработват чрез шлифоване.
- (2) Отклоненията от основните геометрични размери на четките t , a и r се изработват в съответствие с т.5 на IЕС 60136-83. "Електрокарбон" АД представя заверени чертежи на четките с нанесени всички основни геометрични размери и отклонения.
- (3) Ръбовете на четките се скосяват по начин, препоръчан в т.7.1. IЕС 60136-83 и в съответствие с изискванията на заявителя.
- (4) Изводите се прикрепени към тялото на четката надежно. Дълбочината на закрепване на изводите в тялото (rm) не превишава 35% от височината на четката (r).
- (5) "Електрокарбон" АД потвърждава с протоколи от изпитания силата на изтръгване на извода на четката, по начин препоръчан в IЕС 60413-72.

§ 4. Експлоатационни характеристики.

- (1) "Електрокарбон" потвърждава с протоколи от изпитания следните експлоатационни показатели на четките:

- пад на напрежение, коефициент на триене и износване, определени по методиката, посочена в IЕС 60773-83;
- преходно съпротивление между четката и извода, определени по методиката, посочена в IЕС 60136-83 - Приложение С;

- (2) "Електрокарбон" гарантира, че в условията на реална експлоатация на електрическите машини четките няма да се пукат, да се трошат и да замърсяват каналите между колекторните пластини и да зацапват колектора.

§ 5. Маркировка и опаковка

- (1) На всяка четка в горната част се нанася отчетливо следното съдържание:
 - знак на завода-производител;
 - означение на марката на материала;
 - релефна линия за безопасната височина на износване на четката (rm);
 - седмица и година на производството
- (2) маркировката се нанася по начин, гарантиращ нейната трайност за целия период на експлоатация.

§ 6. Гаранционен срок - 3 години от датата на получаване на четките.

Тополчани, 12.01.2016 г.

Милош Мразик

Търговски директор и
член на управителния съвет
„ЕЛЕКТРОКАРБОН“ АД

ELEKTROKARBON a.s.
Izvarnicka 412
955 22 Topolčany
ICO: 31412432
DIČ: SK2020419423 ©

"БДЖ - Пътнически превози" ЕООД.
 СЪГЛАСУВАНО за 2016-2018.
 Директор "ТПС"
 София, 20 16 г.

ZNAČIŤ
 ⊕ MATERIAL
 (BIELOU FARBOU)

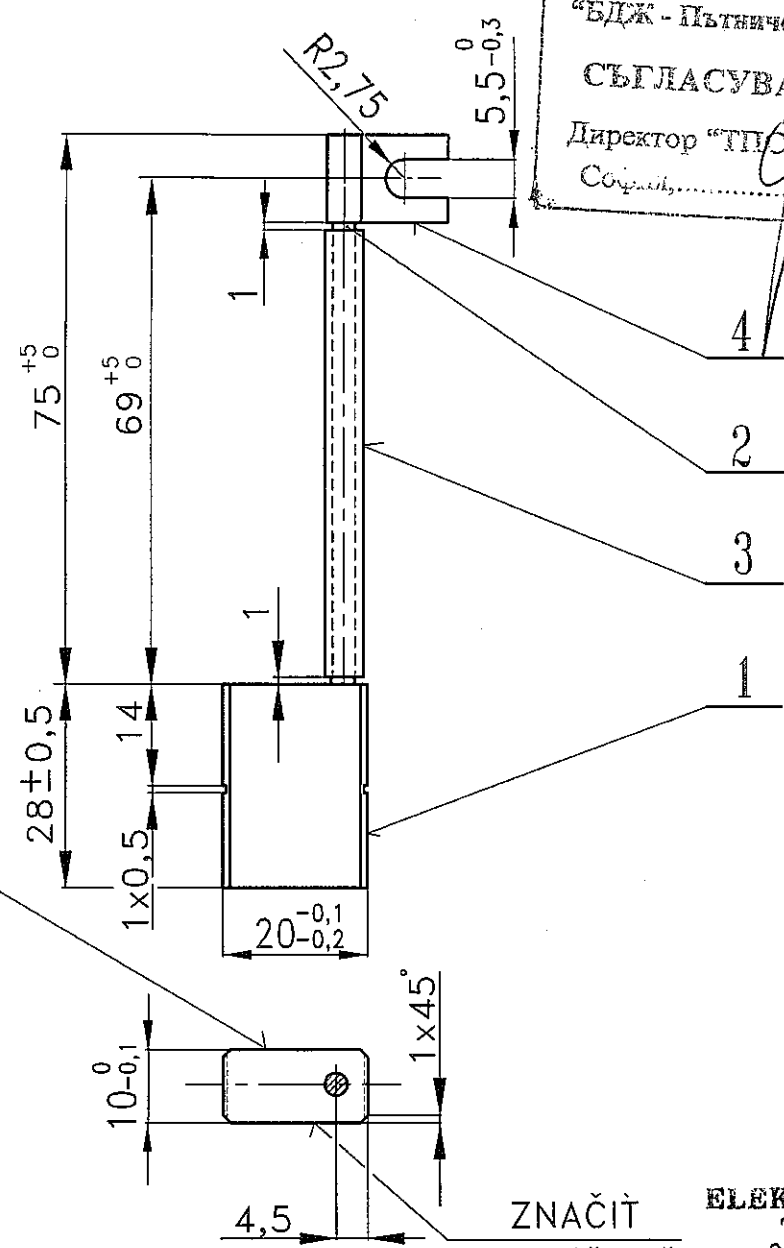

ZNAČIŤ
 ROK, TÝŽDEŇ
 (PNEUMAT. SIGN.)

ELEKTROKARBON a.s.
 Tovarnícka 412
 955 22 Topolčany
 IČO: 31412432
 DIČ: SK2020419423
 Validno за производство
 през 2016-2018 г.
 Тополчани, 18.01.2016 г.

VYROBIŤ PODLA PN 110002
 - NAHRÁDZA VÝKRES Z 8/01

4	OKO	1	RN 15	Ms. PI.	3	4	4	1	1	8	9	1	9	4	4	5		
3	IZOLÁCIA	1	ø4	SILIKON	3	4	3	4	1	5	3	6	1	1	8	2	STN 346554	
2	LANKO	1	4 mm ²	Cu DRÔT	3	4	1	4	1	3	2	2	1	0	1	9	STN 347124	
1	POLOTOVAR	1		EG 680													PN 118680	
POZ.	SÚČASŤ	KS	ROZMER	MATERIÁL	ČÍSLO POLOTOVARU											ZODP.NORME	HM.	POZNÁMKA
MIERKA	KRESLIL	ING. GRMAN	17.3.14	ZMENA												DÁTUM	PODPIS	INDEX
1:1	PRESKÚŠAL																	
	SCHVÁLIL	ING. PALUŠ																
		NETOLEROVANÉ ROZMERY ISO 2768-m			INTER.Č.	PŮV.VÝKRES:												
NÁZOV				ČÍSLO VÝROBKU														
UHLÍKOVÁ KEFA				3441768033637														

Handwritten signature

Handwritten mark

Handwritten mark



"РИОЛИТ" ЕООД



София 1231, жк. „Свобода“, бл. 18, вх. Д, ап. 88
 Тел.: (+359 2) 898 19 85
 Факс: (+359 2) 898 26 73

www.riolit.net
 e-mail: riolit_etem@abv.bg

Превод от словашки език

Означение
 материал
 (бял цвят)

Означение
 година, седмица
 (пневматична
 маркировка)

Подпис /не се чете/
 Печат на „Електрокарбон“

Валидно за производство
 през 2016-2018г.
 Тополчани 18.01.2016г.

Изработен съгласно PN 110002
 Замества чертеж Z 8/01

4	Кабелна обувка	1	RN 15	Mr. PL.	3	4	4	1	1	8	9	1	9	4	4	5		
3	Изолация	1	Ø 4	силикон	3	4	3	4	1	5	3	6	1	1	8	2	STN 346554	
2	Въженце	1	4mm ²	Си. тел	3	4	1	4	1	3	6	0	1	0	1	9	STN 347124	
1	Тяло на четката	1		EG 680													PN 118 680	
поз	Елемент	бр.	Размер	Материал	№ на заготовката						Отговаря на норма			№	Забележка			
машаб	Чертал	инж.Гурман		17.3.14	Измене							Дата	Подпис	Индекс				
1:1	Проверил																	
	Одобрил	инж.Палуш																
ЕЛЕКТРОКАРБОН				Неголерирани размери ISO 2768-m		Зав. №	Чертеж											
Наименование				ВЪГЛЕНОВА ЧЕТКА			Номер на изделието											
						3 4 4 1 7 6 8 0 3 3 6 3 7												

Подписаната Диана Кирилова Иванова удостоверявам верността на извършения от мен превод от словашки на български език на приложения документ – чертеж. Преводът се състои от 1 страница.

Преводач:

Диана Кирилова Иванова

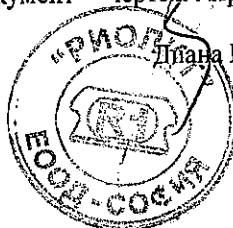

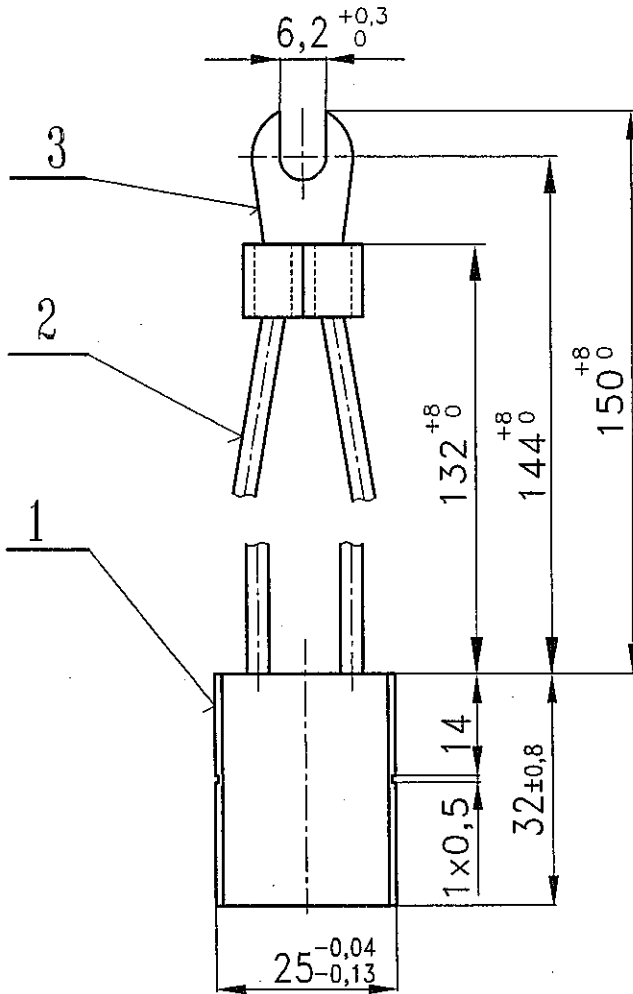

“БДЖ - Пътнически превозни” ЕООД
 СЪГЛАСУВАНО на 2016/2018.
 Директор “ТПС”
 София, 20.16 г.

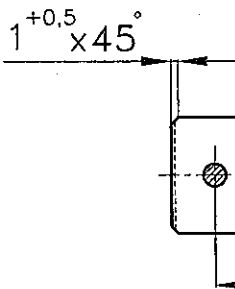
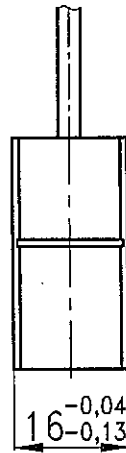

ELEKTROKARBON a.s.
 Tovarnička 412
 955 22 Topoľčany
 IČO: 31412432
 DIČ: SK2020419423

Валидно за производство
 през 2016-2018 г.
 Тополчани, 18.01.2016 г.

- NAHRÁDZA VÝKRES Z 6/05

3	OKO	1	RN-69	Ms. PL.	3	4	4	1	1	8	9	1	9	7	6	6
2	LANKO	2	4 mm ²	Cu DRÖT	3	4	1	4	1	3	6	0	1	0	1	9
1	POLOTOVAR	1		EG 624												PN 118624
POZ.	SÚČASŤ	KS	ROZMER	MATERIÁL	ČÍSLO POLOTOVARU				ZODP. NORME	HM.	POZNÁMKA					
MIERKA	KRESLIL	ING. GRMAN	17.3.14	ZMENA	DÁTUM				PODPIS	INDEX						
1:1	PRESKÚŠAL															
	SCHVÁLIL	ING. PALUŠ														
ELEKTROKARBON		NETOLEROVANÉ ROZMERY ISO 2768-m			INTER.Č.	PŮV. VÝKRES:										
		NÁZOV			ČÍSLO VÝROBKU											
		UHLÍKOVÁ KEFA			3441762435715											



"РИОЛИТ" ЕООД



София 1231, жк. „Свобода“, бл. 18, вх. Д, ап. 88
 Тел.: (+359 2) 898 19 85
 Факс: (+359 2) 898 26 73

www.riolit.net
 e-mail: riolit_etem@abv.bg

Превод от словашки език

Означение

година, седмица
 (пневматична маркировка)

Означение

материал
 (бял цвят)

Подпис /не се чете/
 Печат на „Електрокарбон“

Валидно за производство
 през 2016-2018г.
 Тополчани 18.01.2016г.

Замества чертеж Z 6/05

3	Кабелна обувка	1	RN-69	Mg. PL.	3	4	4	1	1	8	9	1	9	7	6	6			
2	Въженце	2	4m ²	Су. тел	3	4	1	4	1	3	6	0	1	0	1	9	STN 347124		
1	Тяло на четката	1		EG 624													PN 118 624		
поз	Елемент	бр.	Размер	Материал	№ на заготовката						Отговаря на норма		№	Забележка					
машаб	Чертал	инж.Гурман		17.3.14	Измене							Дата	Подпис	Индекс					
1:1	Проверил																		
	Одобрил	инж.Палуш																	
ЕЛЕКТРОКАРБОН				Нетолерирани размери ISO 2768-m		Зав. №	Чертеж												
Наименование				ВЪГЛЕНОВА ЧЕТКА			Номер на изделието												
						3 4 4 1 7 6 2 4 3 5 7 1 5													

Подписаната Диана Кирилова Иванова удостоверявам верността на извършения от мен превод от словашки на български език на приложения документ – чертеж . Преводът се състои от 1 страница.

Преводач:

Диана Кирилова Иванова



“БДЖ - Пълнителски пръски” ЕООД
 СЪГЛАСУВАНО за 2016/2018
 Директор “ТПС”
 София, 2016 г.

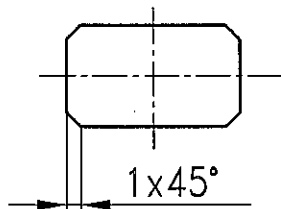
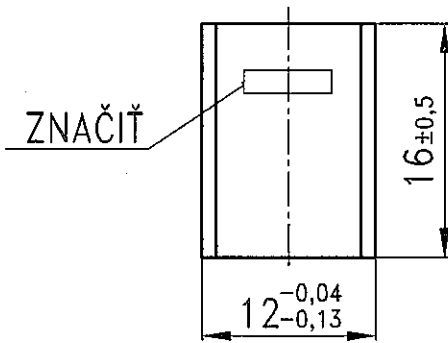

ELEKTROKARBON a.s.
 Tovarnícka 412
 955 22 Topoľčany
 IČO: 31412432
 DIČ: SK2020419423

Валидно за производство
 през 2016-2018 г.
 Тополчани, 18.01.2016 г.

POLOTOVAR		1	EG 624		PN 118624			
POZ.	SÚČASŤ	KS	ROZMER	MATERIÁL	ČÍSLO POLOTOVARU	ZODP. NORME	HM.	POZNÁMKA
MIERKA 2:1	KRESLIL	ING. GRMAN	9.6.14	ZMENA		DÁTUM	PODPIS	INDEX
	PRESKÚŠAL							
	SCHVÁLIL	ING. PALUŠ						
 ELEKTROKARBON		NETOLEROVANÉ ROZMERY ISO 2768-m			INTER.Č.	PŮV. VÝKRES:		
NÁZOV				ČÍSLO VÝROBKU				
UHLÍKOVÁ KEFA				344146241571				



"РИОЛИТ" ЕООД



София 1231, жк. „Свобода“, бл. 18, вх. Д, ап. 88
 Тел.: (+359 2) 898 19 85
 Факс: (+359 2) 898 26 73

www.riolit.net
 e-mail: riolit_etem@abv.bg

Превод от словашки език

Подпис /не се чете/
 Печат на „Електрокарбон“

Валидно за производство
 през 2016-2018г.
 Тополчани 18.01.2016г.

1	Тяло на четката	1	EG 624					PN 118 624											
поз	Елемент	бр.	Размер	Материал	№ на заготовката				Отговаря на норма		№	Забелжка							
машаб	Чергал	инж.Гурман	9.6.14	Измене					Дата	Полпис	Индекс								
1:1	Проверил																		
	Одобрил	инж.Палуш																	
ЕЛЕКТРОКАРБОН		Нетолерирани размери ISO 2768-m			Зав. №	Чертеж													
		Наименование				Номер на изделието													
		ВЪГЛЕНОВА ЧЕТКА				3	4	4	1	4	6	2	4	1	5	7	1		

Подписаната Диана Кирилова Иванова удостоверявам верността на извършения от мен превод от словашки на български език на приложения документ – чертеж . Преводът се състои от 1 страница.

Преводач:



Диана Кирилова Иванова