

ДОГОВОР
ЗА ДОСТАВКА ЧРЕЗ ПОКУПКА НА СТОКИ
№ 167.....

Днес, 13.09:.....2019г. в гр. София между:

“БДЖ-ПЪТНИЧЕСКИ ПРЕВОЗИ” ЕООД, със седалище и адрес на управление: гр. София 1080, община Столична, район “Средец”, ул.“Иван Вазов” № 3, вписано в Търговския регистър при Агенцията по вписванията с ЕИК № 175405647, ИН по ДДС № BG 175405647, представлявано от **ниж.Христо Игнатов Иванов** – Управител, наричано по-долу за краткост “ВЪЗЛОЖИТЕЛ”,

и

„ЕРИДАНТРАНС” ООД, със седалище и адрес на управление: гр.София, община Столична, район Подуяне, ул.Градниарска №1, вписано в търговския регистър при Агенция по вписванията с ЕИК № 130427048 , ИН по ДДС № BG 130427048, представлявано от **Митко Василев Димитров** – Управител, наричан по-нататък за краткост “ИЗПЪЛНИТЕЛ”

на основание чл. 183 във връзка с чл. 108, т.1 от Закона за обществените поръчки, и влезли в сила - Решение № 16/14.06.2019 год. на Управителя на “БДЖ-Пътнически превози” ЕООД за откриване на процедура публично състезание по реда на ЗОП, и Решение № 16/26.07.2019 год. на Управителя на “БДЖ - Пътнически превози” ЕООД, за класиране и определяне на изпълнителя на обществена поръчка, се сключи настоящият Договор при следните условия:

I. ПРЕДМЕТ НА ДОГОВОРА

1.1. Изпълнителят се задължава да достави на Възложителя, а Възложителят да получи и заплати, при посочените в настоящия договор условия, 76 броя нови столове за командните кабинни на всички серии локомотиви обезпечавачи необходимостите на всички локомотивни депа в дружеството, за едногодишен период.

1.2. Доставяните нови столове за командните кабинни на всички серии локомотиви, предмет на настоящия договор, трябва да отговарят на Технически изисквания за доставка на столове за командните кабинни на локомотиви собственост на „БДЖ-Пътнически превози” ЕООД, представляващи Приложение №1 от настоящия договор.

II. СРОК НА ДОГОВОРА

Договорът влиза в сила от датата на подписването му и е със срок на действие за 4 (четири) месеца или до изчерпване на стойността на договора, в зависимост от това кое обстоятелството настъпи първо.

III. ЦЕНА

3.1. Цената на нови столове за командните кабинни на всички серии локомотиви, доставяни по настоящия договор е съгласно Ценовото предложение на Изпълнителя, Приложение №3 от настоящия договор, както следва:

1) нови столове за командните кабинки на всички серии локомотиви, ед. цена – 1014.00 /хиляда и четиринадесет/ лв./бр. без ДДС, и обща стойност за 76 броя – 77 064.00 /седемдесет и седем хиляди и шестдесет и четири/ лв. без ДДС;

3.2. Цените се разбират DDP – склад на Локомотивно депо София, гр. София, ул. „Заводска” №1, съгласно “INCOTERMS 2010” /включително опаковка, маркировка, транспорт, застраховка, мито / в български лева без ДДС.

3.3. Общата стойност на договора възлиза на 77 064.00 /седемдесет и седем хиляди и шестдесет и четири/ лв. без ДДС.

IV. УСЛОВИЯ И СРОК НА ПЛАЩАНЕ

А) Вариант 1: Оферта с авансово плащане:

4.1. Възложителят извършва авансово плащане, в размер на 50% от стойността на договора, посочен в чл.3.3. на раздел III в срок от 15 /петнадесет/ календарни дни от сключване на договора, при условие, че в срок от 5 /пет/ календарни дни от датата на подписване на договора бъдат представени:

- проформа фактура за авансово плащане;
- гаранция обезпечаваша 100 % сумата на авансовото плащане;

4.2. Възложителят извършва окончателно плащане, в размер на 50% от стойността на договора в срок не повече от 30 /тридесет/ календарни дни след приемането на доставката на нови столове за командните кабинки на всички серии локомотиви.

4.3.Условие за извършване на плащането:

4.3.1. За извършване на авансово плащане от 50% от стойността на договора, Изпълнителят се задължава да представи на адрес: гр. София, ул. „Иван Вазов” №3, “БДЖ - Пътнически превози” ЕООД;

-проформа фактура, издадена на името на “БДЖ - Пътнически превози” ЕООД- с адрес: 1080 София, ул. „Иван Вазов” №3 с МОЛ – инж. Христо Иванов. Фактурата освен задължителните реквизити съдържа следните данни: № на договора, предмет на договора и размер на авансовото плащане в %;

-гаранция обезпечаваша 100% сумата на авансовото плащане;

4.3.2. За извършване на окончателно плащане, в размер на 50% от стойността на договора, Изпълнителят се задължава след извършването на доставката да представи на адрес: гр. София, ул. „Иван Вазов” №3, “БДЖ - Пътнически превози” ЕООД;

-оригинална фактура, издадена на името на “БДЖ - Пътнически превози” ЕООД- с адрес: 1080 София, ул. „Иван Вазов” №3 с МОЛ – инж. Христо Иванов. Фактурата освен задължителните реквизити съдържа следните данни: № на договора, предмет на договора и размер на окончателното плащане в %;

- приемо-предавателен протокол за извършена доставка, подписан от оправомощени представители на двете страни, оригинал;

- препоръки за начина за употреба,;

- технически описания;

- инструкции и схеми за монтаж и експлоатация;

- гаранционни карти.

V. СРОК НА ИЗПЪЛНЕНИЕ И МЯСТО НА ДОСТАВКА

5.1. Нови столове за командните кабинки на всички серии локомотиви се доставят на една партида, по вид и количество, съгласно Технически изисквания на Възложителя – Приложение №1 от настоящия договор, в срок до 60 (шестдесет) календарни дни/, от датата на сключване на договора.

5.2. Място на доставка: Локомотивно депо София, гр. София, ул. „Заводска” №1.

5.3. За дата на доставката се счита датата на подписване на приемо - предавателен протокол от оправомощени представители на двете страни.

VI. ПРАВА И ЗАДЪЛЖЕНИЯ НА СТРАНИТЕ

6.1. Възложителят има право:

6.1.1. Да получи от Изпълнителя, при посочените в настоящия договор условия, нови столове за командните кабинни на всички серии локомотиви, предмет на настоящия договор.

6.1.2. Да изисква от Изпълнителя да изпълнява в срок и без отклонения съответните доставки съгласно Технически изисквания за доставка на Възложителя, Приложение №1 от настоящия договор.

6.1.3. Да задържи или усвои съответна част от гаранцията за изпълнение при неиспълнение от страна на Изпълнителя на клаузи от договора и да получи неустойка в размера, определен в настоящия договор.

6.1.4. Да прави рекламации при установяване на некачествени доставки, които не са в съответствие с Технически изисквания за доставка на Възложителя, Приложения №1 от настоящия договор.

6.1.5. Да изисква от Изпълнителя да сключи и да му представи копие на договор за подизпълнение с посочените в офертата му подизпълнители или на допълнително споразумение за замяна на посочен в офертата подизпълнител.

6.2. Възложителят е длъжен:

6.2.1. Да заплати на Изпълнителя възнаграждение в размер, при условия и в срокове съгласно настоящия договор.

6.2.2. Възложителят се задължава да не разпространява под каквато и да е форма всяка предоставена му от Изпълнителя информация, имаща характер на търговска тайна и изрично упомената от Изпълнителя като такава в представената от него оферта.

6.3. Изпълнителят има право:

6.3.1. Да получи уговореното възнаграждение при условията и в сроковете, посочени в настоящия договор.

6.3.2. Да изисква от Възложителя необходимото съдействие за осъществяване на работата по договора, включително предоставяне на нужната информация и документи за изпълнение на договора.

6.4. Изпълнителят е длъжен:

6.4.1. Да изпълни поръчката качествено в съответствие с Техническите изисквания за доставка на Възложителя - Приложения №1 от настоящия договор.

6.4.2. Да не предоставя документи и информация на трети лица относно изпълнението на поръчката, както и да не използва информация, станала му известна при изпълнение на задълженията му по настоящия договор.

6.4.3. Да предостави на Възложителя в срок до 3 дни от сключването на договор за подизпълнение или на допълнително споразумение за замяна на посочен в офертата подизпълнител, копие на договора или на допълнителното споразумение, заедно с доказателства, че са изпълнени условията по чл.66, ал.2 и 11 от ЗОП.

VII. КАЧЕСТВО

7.1. Доставяните нови столове за командните кабинни на всички серии локомотиви, предмет на настоящия договор, трябва да отговарят по качество на Техническите изисквания за доставка на Възложителя - Приложения №1 от настоящия договор.

7.2. Изпълнителят се задължава да предостави на Възложителя - препоръки за начина за употреба, технически описания, инструкции и схеми за монтаж и експлоатация, гаранционни карти.

7.3. Столове за командните кабинни на всички серии локомотиви без посочените документи в т.7.2. не се приемат.

VIII. ОПАКОВКА И ТРАНСПОРТИРАНЕ

8.1. Столовете се доставят в стандартната опаковка на производителя, обичайна за този вид продукти, запазваща целостта им и изключваща евентуални повреди при транспортирането и съхранението им, с обозначение марката на производителя и наименование на продукта.

8.2. Столовете се доставят с пълен комплект детайли за тях: аксесоари, включително монтажни елементи и консумативи необходими за сглобяването им, съгласно изискванията на производителя.

IX. ПРЕДАВАНЕ И ПРИЕМАНЕ

9.1. На предаване и приемане подлежат само столове за командните кабинни, които са в съответствие по вид и количество на доставка, съгласно настоящия договор и са придружени със препоръки за начина за употреба, технически описания, инструкции и схеми за монтаж и експлоатация, гаранционни карти.

9.2. Предаването и приемането по вид и количество се извършва в склада на Възложителя, на адрес: Локомотивно депо София, гр. София, ул. „Заводска“ №1 и се удостоверява с двустранно подписан приемо-предавателен протокол от оправомощени представители на двете страни.

9.3. Изпълнителят уведомява писмено Възложителя, на посочения адрес за кореспонденция, 5 /пет/ дни преди пристигане на стоката в складовете на Възложителя/ в рамките на срока на доставка/, като уведомлението съдържа:

- очаквана дата на доставка;
- наименование и количество на стоката;
- номер на договора.

X. ГАРАНЦИОНЕН СРОК

10.1 Гаранционен срок - 24 /двадесет и четири/ месеца от датата на доставка.

XI. РЕКЛАМАЦИИ

11.1. Рекламации по вид и количеството се правят в момента на получаване на столове за командните кабинни в склада на Възложителя. За приетите столове за командните кабинни се изготвя приемо-предавателен протокол. На плащане подлежат само столове за командните кабинни, включени в приемо-предавателния протокол.

11.2. Рекламации по видими дефекти се предявяват до 1 /един/ месец след изтичане на гаранционния срок, при условие, че дефекта е открит в гаранционния срок.

11.3. Рекламации за качество, скрити дефекти и недостатъци се предявяват до 1 /един/ месец след изтичане на гаранционния срок, при условие, че дефекта е открит в гаранционния срок.

11.4. Рекламациите по чл.11.2. и чл.11.3. се удостоверяват с протокол между представители на страните, за чисто разглеждане и съставяне Изпълнителят е длъжен да се яви или да изпрати свой представител, в 10 /десет/ дневен срок от поканата, на посочения от Възложителя адрес. В случай на несъгласие или непостигане на споразумение, рекламацията се удостоверява от независима организация за контрол.

11.5. Рекламираните по качество столове за командните кабинни се подменят с качествени такива в срок от 45 дни от датата на предявяване на Рекламацията, за сметка на

Изпълнителя. При неизпълнение на това задължение от страна на Изпълнителя, Възложителят счита количеството за недоставено и Изпълнителят дължи възстановяване на стойността на рекламираната стока, както и санкциите, съгласно раздел XIII – санкции/неустойки.

11.6. При рекламации, рекламираната стока се държи на отговорно пазене на територията, където е възникнало рекламационното събитие, до урещдане на рекламацията, след което, при поискване от Изпълнителя, ако не бъде договорено друго, дефектната стока се предава на него или на упълномощено от него лице, в подходяща опаковка, в срок от 7 /седем/ работни дни, като всички разходи по подготовката и предаването на върснатата стока са за сметка на Изпълнителя.

11.7. За подменените в условията на гаранция стоки, тече нов гаранционен срок равен на договорения в раздел X от настоящия договор. Подмяната на дефектна стока се извършва за сметка на Изпълнителя франко склада на Възложителя.

XII. ГАРАНЦИЯ ЗА ИЗПЪЛНЕНИЕ

12.1. Гаранцията за изпълнение на договора е в размер на 3853.20 /три хиляди осемстотин петдесет и три лева и двадесет стотинки/ лв., което представлява 5 % от общата стойност на договора без ДДС, дължима на „БДЖ – Пътнически превози“ ЕООД, със срок на валидност 30 /тридесет/ дни след изтичане на срока на договор и се представя в една от следните форми:

- безусловна и неотменяема банкова гаранция, в оригинал, или;
- застраховка, която обезпечава изпълнението чрез покритие на отговорността на изпълнителя, в оригинал, или;
- парична сума /депозит/, внесена по банковата сметка на Възложителя: „БДЖ - Пътнически превози“ ЕООД - „Банка: ЦКБ АД, IBAN: BG04 CECB 9790 33G1 3736 03, BIC: CECB BGSF..

12.2. Когато участникът е чуждестранно физическо или юридическо лице и гаранцията за изпълнение на договора е учредена в чуждестранна банка и чужда валута, е необходимо стойността ѝ да отговаря на левовата равностойност, изчислена по официалния курс на БНБ в деня на учредяването ѝ. Същата да бъде с официален превод на български език.

12.3. Гаранцията за изпълнение се усвоява от Възложителя:

1. При закъснение на доставката;
2. При неизпълнение на задължението за доставка – частично или изцяло;
3. При изпълнение на задължението за доставка с некачествена стока, която не е заменена с качествена в сроковете по този договор;

12.4. Когато гаранцията за изпълнение е банкова гаранция или застраховка, тя се усвоява от Възложителя, чрез писмено уведомление до съответната банка или застраховател, че Изпълнителят не е изпълнил договора, без да е необходимо посочване на конкретни обстоятелства или представяне на доказателства.

12.5. При усвояване на гаранция, която е под формата на внесен депозит, Възложителят писмено уведомява за решението си и за размера на усвоената част от гаранцията на Изпълнителя.

12.6. Възложителят има право да усвои такава част от гаранцията, която покрива отговорността на Изпълнителя за неизпълнението, включително размера на начислените неустойки и обезщетения.

12.7. Възложителят има право да усвои сумата от гаранцията, без това да го лишава от правото да търси обезщетение за претърпени вреди, които са в по-голям размер.

12.8. Гаранцията за изпълнение не се освобождава от Възложителя, ако в процеса на изпълнение на договора е възникнал спор между страните относно неизпълнение на задълженията на Изпълнителя и въпросът е отнесен за решаване пред съд. При решаване на

спора в полза на Възложителя той може да пристъпи към усвояване на гаранцията за изпълнение.

12.9. В случай, че гаранцията за изпълнение е под формата на депозит (шрична сума), преведена по сметка на Възложителя, същият се задължава да възстанови на Изпълнителя сумата на гаранцията, намалена със сумите, усвоени по реда на чл.12.5 до 30 /тридесет/ дни след изтичане на срока на договора.

XIII. САНКЦИИ/ НЕУСТОЙКИ

13.1. При неизпълнение на задълженията по настоящия договор, закъснения, частични доставки или изпълнение с некачествена стока, Изпълнителят дължи неустойка в размер на 0,5% на ден от стойността на неизпълнението, но не повече от 10% от стойността на договора или произлезлите от това щети, вреди и пропуснати ползи, ако са по – големи.

13.2. При пълно неизпълнение на доставката по договора, Изпълнителят дължи на Възложителя неустойка в размер на 10% от стойността на договора.

13.3. Възложителят има право да приспада начислената по предходната клауза неустойка от Гаранцията за изпълнение на договора учредена в негова полза, или от всяка друга сума дължима на Изпълнителя по този договор.

13.4. При закъснение на плащането Възложителят дължи обезщетение на Изпълнителя в размер на законната лихва върху забавената сума за всеки ден закъснение, но не повече от 10 % от стойността на договора.

XIV. СПОРОВЕ

14.1. Всеки спор между страните, породен от този договор или отнасящ се до него, ще бъде разрешаван доброволно по пътя на преговори, взаимни консултации и обмен на мнения, като постигнатото съгласие между страните ще бъде оформено в писмено споразумение.

14.2. В случай, че не бъде постигнато съгласие по чл.14.1, всички спорове, породени от този договор, или отнасящи се до него, ще бъдат решавани по съдебен ред, като се прилага действащото българско материално и процесуално право.

XV. ФОРСМАЖОР

15.1. Страните не носят отговорност за пълно или частично неизпълнение на задълженията по договора, ако то се дължи на „непреодолима сила“ (форсмажор).

15.2. Страната, която е изпаднала в невъзможност да изпълни задълженията си поради настъпило форсмажорно обстоятелство, е длъжна в 5 /пет/ дневен срок да уведоми писмено другата страна за възникването му, както и за предполагаемия период на действие и прекратяване на форсмажорното обстоятелство като представя съответните официални документи издадени от компетентните органи, удостоверяващи наличието на форсмажор.

XVI. СЪОБЩЕНИЯ

16.1. Всички съобщения между страните, свързани с изпълнението на настоящия Договор са валидни, ако са направени в писмена форма и са подписани от упълномощени представители на **ВЪЗЛОЖИТЕЛ** и **ИЗПЪЛНИТЕЛ**.

16.2. За дата на съобщението се смята:

- датата на предаването – при предаване на ръка на съобщението;
- датата, посочена на обратната разписка – при изпращане по пощата;
- датата на приемането – при изпращане по факс.

16.3. За валидни адреси за приемане на съобщения, свързани с изпълнението на настоящия Договор и предаване на документи по раздел IV, чл.4.2. от Договора се смятат:

ЗА ВЪЗЛОЖИТЕЛ:

1080 гр. София
ул. "Иван Вазов" № 3
„БДЖ-Пътнически превози" ЕООД
Дирекция "Оперативна дейност"
Отдел "Експлоатация ПЖПС"
Тел: 0898584848

ЗА ИЗПЪЛНИТЕЛ:

1510 гр.София
район Подуяне
ул.Градинарска №1
тел.02/9366693
факс. 02/9366513

16.4. При промяна на адреса съответната страна е длъжна да уведоми другата писмено в тридневен срок от промяната. В случай, че страна не изпълни това задължение, то всички съобщения изпратени на адреса, посочен в чл.16.3 ще се считат за редовно получени.

XVII. ОБЩИ ПОЛОЖЕНИЯ. ПРЕКРАТЯВАНЕ НА ДОГОВОРА.

17.1. Изменения в настоящия договор не се допускат, освен в случаите на чл. 116, ал. 1 от ЗОП.

17.2. При настъпване на форсмажорни обстоятелства срокът на действие на настоящия договор се удължава с тяхното времетраене.

17.3. Настоящият договор се прекратява:

- 1) с изтичане на срока, за който е сключен;
- 2) по взаимно съгласие между страните, изразено в писмена форма;
- 3) при виновно неизпълнение на задълженията на една от страните по Договора - с 10-дневно писмено предизвестие от изправната до неизправната страна;
- 4) при констатирани нередности и/или конфликт на интереси - с изпращане на едностранно писмено предизвестие от Възложителя до Изпълнителя;
- 5) с окончателното му изпълнение;
- 6) по реда на чл.118, ал.1 от ЗОП;

17.4. Възложителят може да прекрати Договора без предизвестие, когато Изпълнителят:

- 1) забави изпълнението на някое от задълженията си с повече от пет работни дни;
- 2) не отстрани в разумен срок, определен от Възложителя, констатирани нередности;
- 3) използва подизпълнител, без да е декларирал това в офертата си или използва подизпълнител, различен от посочения в офертата му;
- 4) бъде обявен в несъстоятелност или когато е в производство по ликвидация.
- 5) в други предвидени от закона случаи.
- 6) когато са настъпили съществени промени във финансирането на обществената поръчка – предмет на Договора, извън правомощията на Възложителя, които той не е могъл или не е бил длъжен да предвиди или да предотврати – с писмено уведомление веднага след настъпване на обстоятелствата.

17.5. Възложителят може да прекрати Договора едностранно с 10-дневно писмено предизвестие, без дължими неустойки и обезщетения и без необходимост от допълнителна обосновка. Прекратяването става след уреждане на финансовите взаимоотношения между страните за извършените от страна на Изпълнителя и пристигли от Възложителя дейности по изпълнение на Договора.

17.6. При преобразуване на Изпълнителя в съответствие със законодателството на държавата, в която е установен, Възложителят сключва договор за продължаване на договора за обществена поръчка с правоприменик. Договор за продължаване на договора за обществена поръчка се сключва само с правоприменик, за когото не са налице обстоятелствата по чл.112, ал.1, т.2 от ЗОП и изискванията относно критериите за подбор. С договора с правоприменика не може да се правят промени в договора за обществената поръчка. Когато при преобразуването дружеството на първоначалния Изпълнител не се

изречение второ, договърът за обществената поръчка се прекратява по право, като Изпълнителят, съответно правоприменикът дължи обезщетение по общия исков ред.

17.7. За всички неуредени в този договор въпроси се прилагат разпоредбите на действащото в Република България законодателство.

Настоящият договор се състои от 8 (осем) страници и се състави, подписа и подпечатана в два еднообразни екземпляра, по един за всяка от страните.

Приложение:

Приложение №1 – Технически изисквания за доставка на столове за командните кабинни на локомотиви собственост на "БДЖ-Пътнически превози" ЕООД;

Приложение № 2 – Техническо предложение на Изпълнителя;

Приложение № 3 – Ценово предложение на Изпълнителя.

ВЪЗЛОЖИТЕЛ

инж. Христо Игнатов Иванов
Управител на
"БДЖ-Пътнически превози" ЕООД



ИЗПЪЛНИТЕЛ:
Митко Василев Димитров
Управител на
„ЕРИДАНТРАНС“ ООД

Заличени лични данни на основание Регламент 2016/679



Приложение № 1
към дог. № 167/1309/19г.

“БДЖ – ПЪТНИЧЕСКИ ПРЕВОЗИ” ЕООД ЦЕНТРАЛНО УПРАВЛЕНИЕ

ул. “Иван Вазов” № 3, София 1000, България
тел.: (+359 2) 987 88 69
bdz_passengers@bdz.bg
www.bdz.bg



ОДОБРЯВАМ

ИНЖ. ХРИСТО ^ИИВАНОВ
УПРАВИТЕЛ НА „БДЖ-ПП“ ЕООД

ТЕХНИЧЕСКИ ИЗИСКВАНИЯ

за доставка на 76 броя нови столове за командните кабинни на локомотивни собственост на
„БДЖ – Пътнически превози“ ЕООД

I. Изисквания към продукта

Локомотивите собственост на „БДЖ – Пътнически превози“ ЕООД, конструктивно са предвидени за обслужване с локомотивна бригада в състав:

- Машинист, локомотивен;
- Помощни- машинист, локомотивен.

Разположението на тези две работни места в кабината трябва да удовлетворяват изискванията посочени в Приложение D и F на UIC 651 от Юли 2002 г.

Интерфейс на работното място на локомотивната бригада:

Локомотивната бригада в своята работа наблюдава и оперира с уреди, разположени в различни зони на ергономичност като същевременно по време на движение наблюдава чистотата на железния път, сигналите на осигурителната техника и сигналите, заповедите подавани от други длъжностни участващи в движението на влака, както и следи целостта на влака по време движението му.

1. Стол (основа и седалка)

Поради специфичните изисквания за достъп до агрегати намиращи се в кабината, за удовлетворяване на изискванията на UIC 651 от Юли 2002 г., е необходимо основата да бъде така изработена, че:

- а) да не излиза от петното на работното място посочено в UIC 651 от Юли 2002 г.;
- б) да позволява регулиране във височина в зависимост от физическите данни на локомотивната бригада;
- в) да притежава достатъчно стабилност и устойчивост против прекатурване;
- г) да позволява бърза евакуация на командната кабина без да пречи на проходните врати;
- д) да притежава достатъчно сцепление с пода без да нанася щети по него;
- е) да позволява въртене на седалката по надлъжна ос без да излиза от петното на работното място;

2. Поради продължителния контакт на тялото на машиниста със седалката е необходимо, материалът с който е тапицирана седалката да позволява нормално потене без да води до запарване. Материалът, който се използва за тапициране на седалката и облегалката да е негорима или да бъде използван негорим плат Клас 95/28/EG-C2.

За постигане на необходимия комфорт и ергономичност съгласно UIC 651 от Юли 2002 г. е необходимо:

а) да притежава механизъм за регулиране на страничния провис на седалката в зависимост от индивидуалното тегло на машинист, локомотивен, без да нарушава изискванията на UIC 651 от Юли 2002 г., по отношение на min и max височина на седалищната плоскост;

б) да притежава механизъм за поглъщане и гасене на колебанията предизвикани от движението на влака, перпендикулярно на седалищната плоскост без да надхвърля посочените параметри в UIC 651 от Юли 2002 г.;

3. Облегалката да бъде така монтирана, че:

а) да позволява регулиране височината, без да надхвърля общата височина от пода $H_{обш}$ = 1050 мм;

б) да проверява регулиране на ъгъла на наклона на равнината на седалката в диапазон 5 – 15 градуса, съгласно Приложение Н на UIC 651 от Юли 2002 г.;

в) да притежава лобални упирения не позволяващи странично изместване на масовия център на тялото на машиниста, локомотивен от оста на свързваща геометричния център на основата и перпендикуляра на седалищната плоскост.

е) да позволява регулиране в зависимост от ъгъла на нейното позициониране до поставяне в хоризонтално положение посока седалка, с цел намален габарит и възможност за свободен достъп до вратите, в които са монтирани електрически измервателни уреди и компоненти, които служат за контрол и запис от машинист, локомотивен.

II. Място на изпълнение на поръчката

Доставката ще се извърши на адрес:

гр. София, улица „Заводска“ № 1, Локомотивно депо София

III. Изисквания за извършване на доставката

1. Доставката се извършва на посочения адрес от възложителя;
2. Всички дейности по доставката са за сметка на изпълнителя /включително на транспортни разходи/

IV. Срок и начин на доставка:

Доставката се извършва еднократно като: Срокът на доставка е не по-дълъг от 60 /шестдесет/ календарни дни от датата на сключване на договора.

V. Изисквания за гаранция

1. Гаранционен срок на столовете – не по-кратък от 24 /двадесет и четири/ месеца считано от датата на доставката.

VI. Изисквания към опаковката и транспортирането

1. Столовете се доставят в стандартната опаковка на производителя, обичайна за този вид продукти, запазваща целостта им и изключваща евентуални повреди при транспортирането и съхранението им, с обозначение марката на производителя и наименование на продукта.

2. Столовете се доставят с пълен комплект детайли за тях: аксесоари, включително монтажни елементи и консумативи необходими за сглобяването им, съгласно изискванията на производителя.

VII. Необходими документи при извършване на доставката

1. Столовете да са придружени с препоръки за начина за употреба, технически описания, инструкции и схема за монтаж и експлоатация, гаранционни карти.

Appendix A - Driving compartments

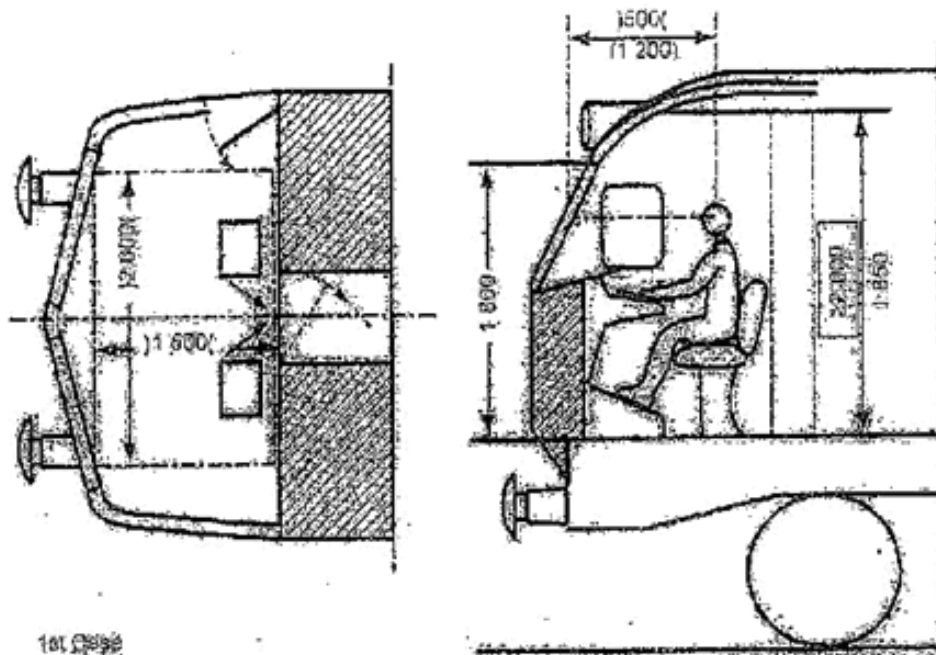

1st Case
1 central exit door

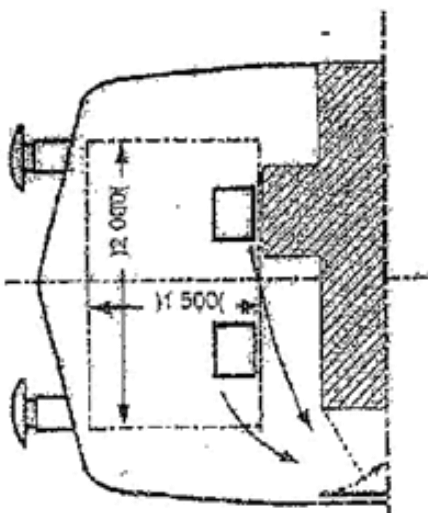

2nd Case
1 side exit door

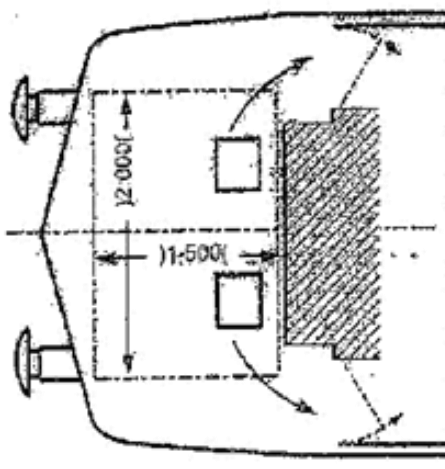

3rd Case
2 side exit doors

recommended dimension
 minimum dimension
 maximum dimension

Remarks The position of the door hinges can be different. The doors may also be of the sliding type.

Appendix D - Positions of the reference surfaces of the eyes and conditions of visibility of signals

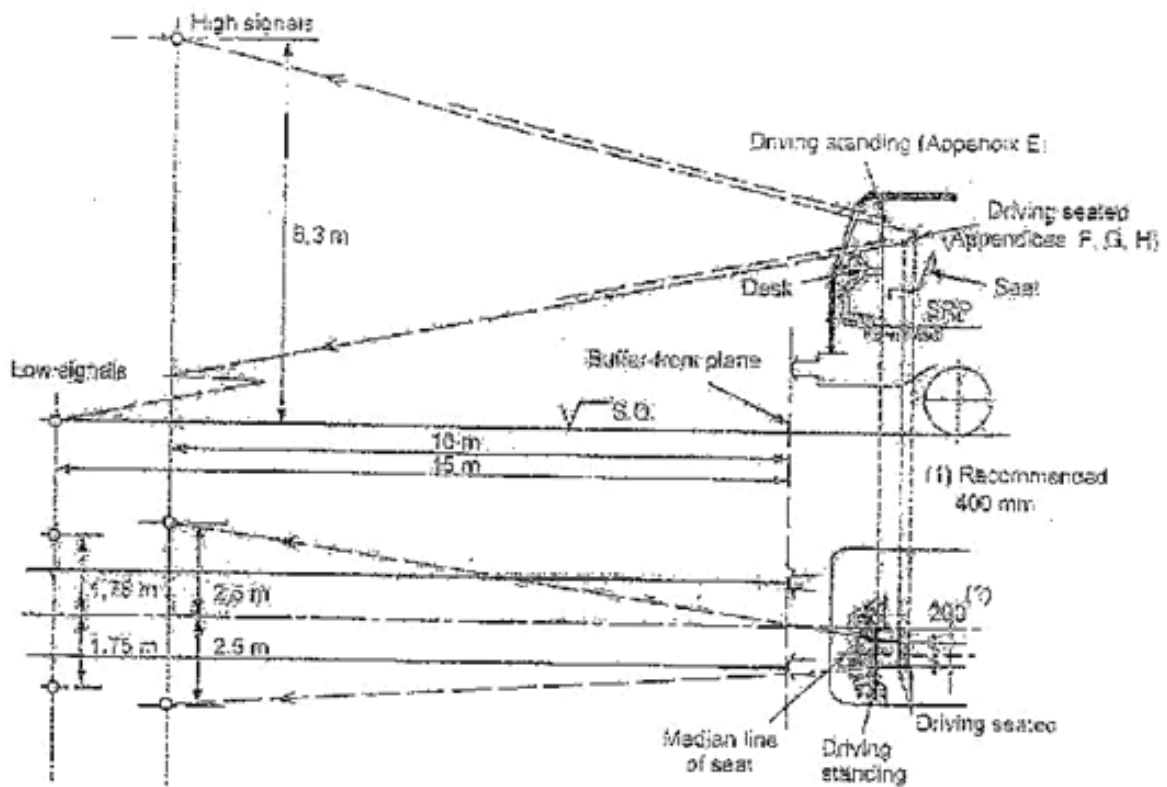

Appendix E - Principal anthropometric measurements of the shortest and tallest driving staff

Dimensions for the shortest and tallest driving staff to be taken into consideration

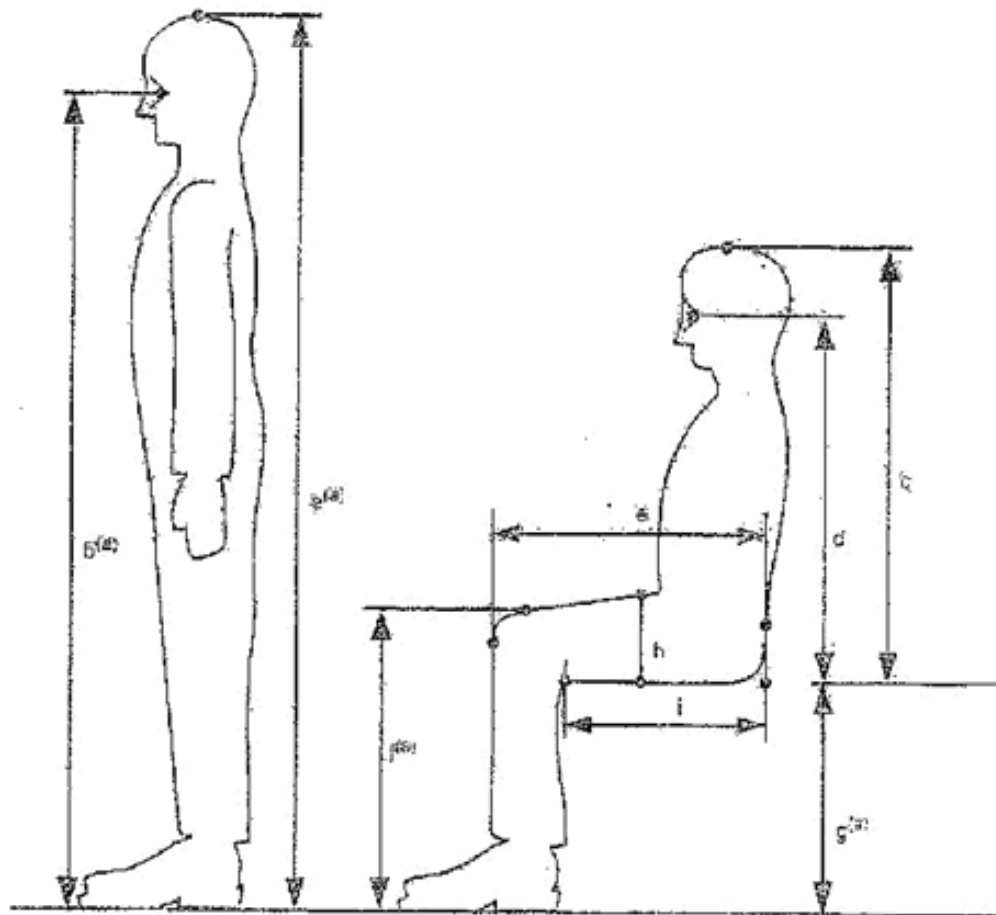

	a	a ^a	a ^b	c	d	e	f ^a	g ^a	h	
MIN.	1 600	1 630	1 530	840	740	555	530	425	120	440
MAX.	1 900	1 930	1 805	980	855	660	635	505	180	520

^a Measurement including footwear (30 mm)

Appendix F - Examples of reference position of the eyes

F.1 - Reference position of the eyes: desk with shelf and rigid foot rest

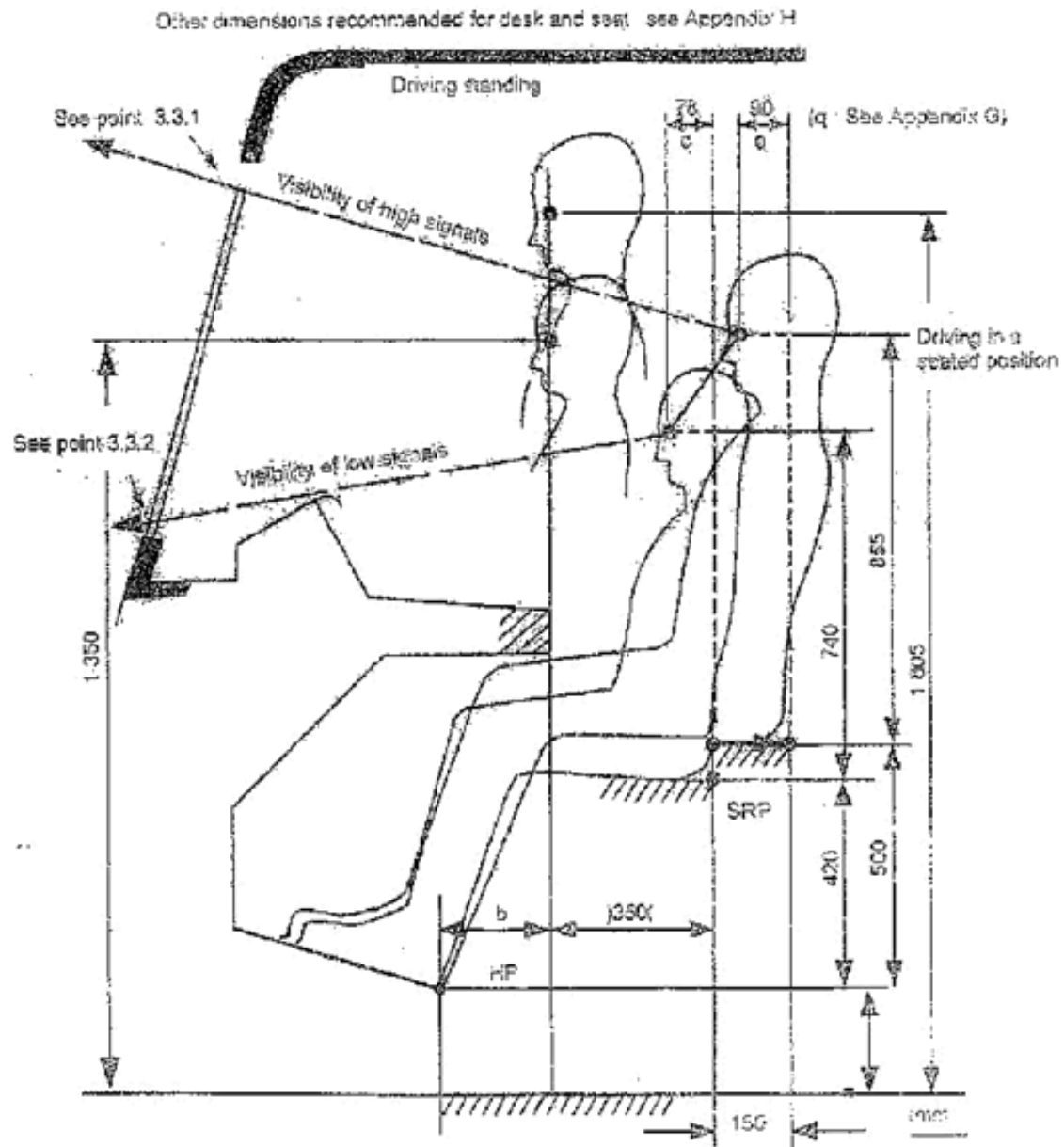

SRP = Seat reference point

HP = Heel point

a - b = Construction dimension
see Appendix H -
page 34

F.2 - Reference position of the eyes: desk with shelf and adjustable foot rest

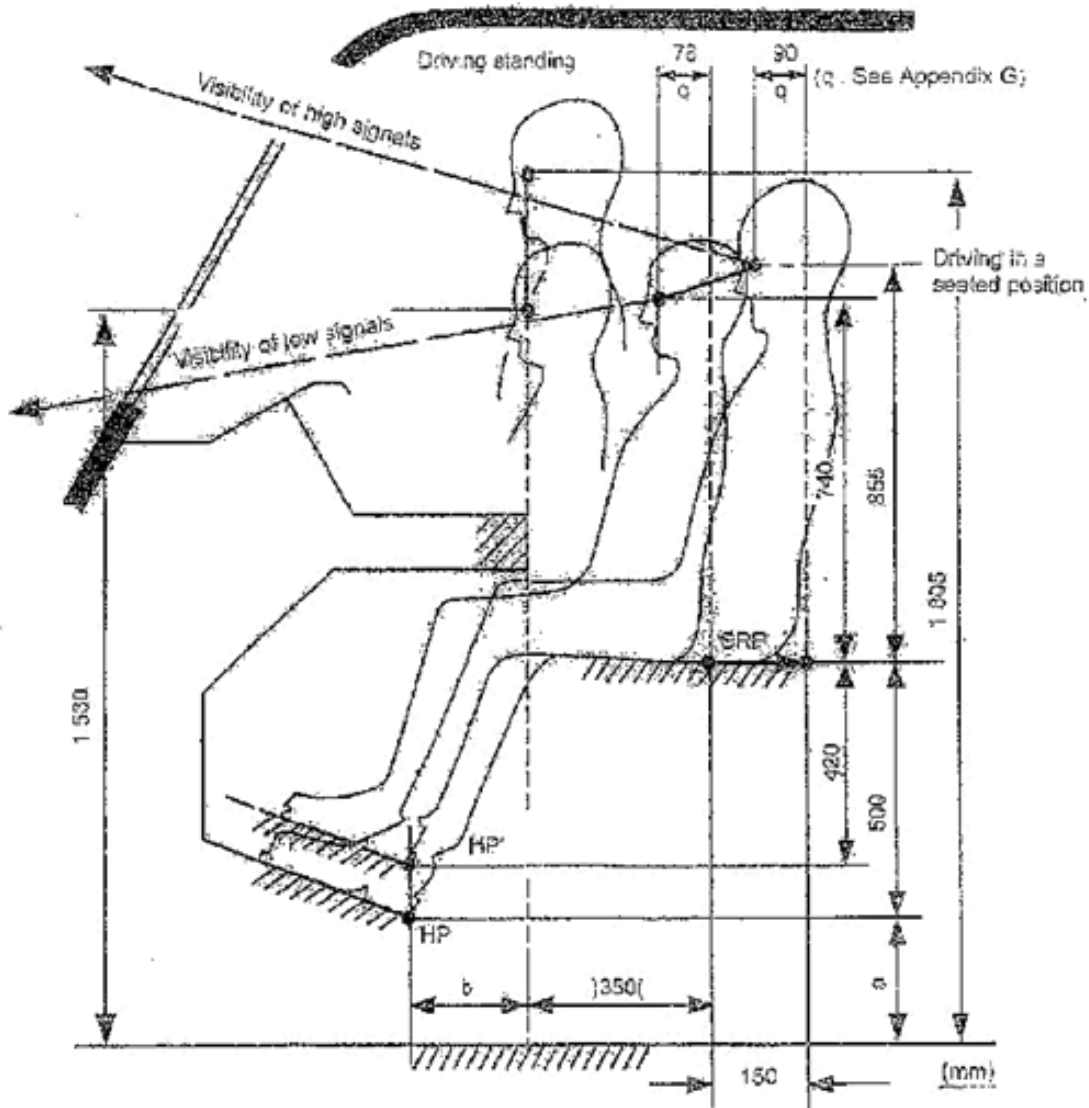

SRP = Seat reference point

HP = Heel point

$a + b =$ Construction dimension
(see Appendix H -
page 34)

F.3 - Reference position of the eyes: desk without shelf and rigid foot rest

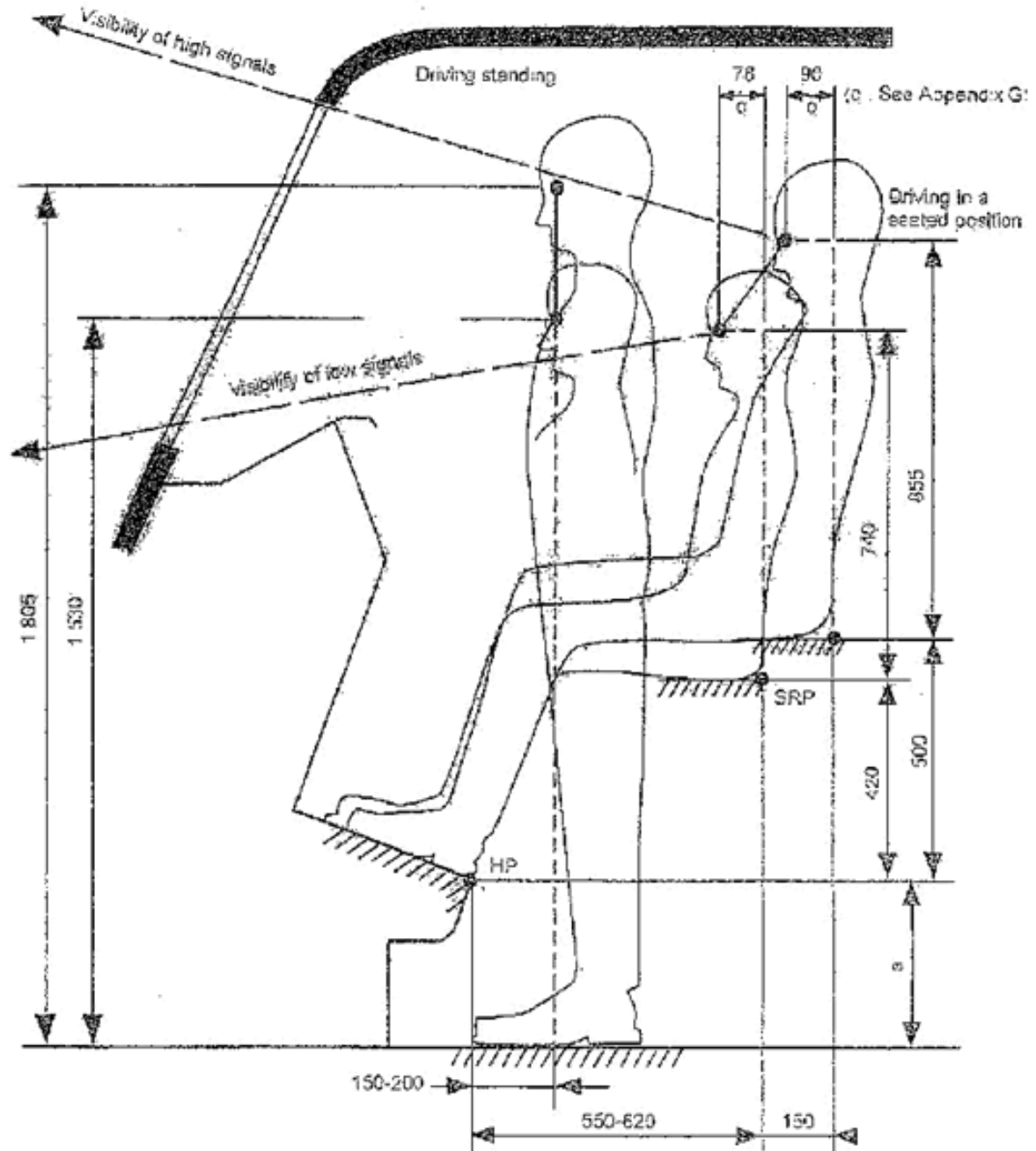

SRP = Seat reference point

HP = Heel point

a + b = Construction dimension (see Appendix H - page 34)

Appendix G - Additional anthropometric dimensions

of the tallest and shortest driving staff to be taken into consideration, with a view to determining the radii of accessibility of the hands and the seated position - see Appendix E - page 29.

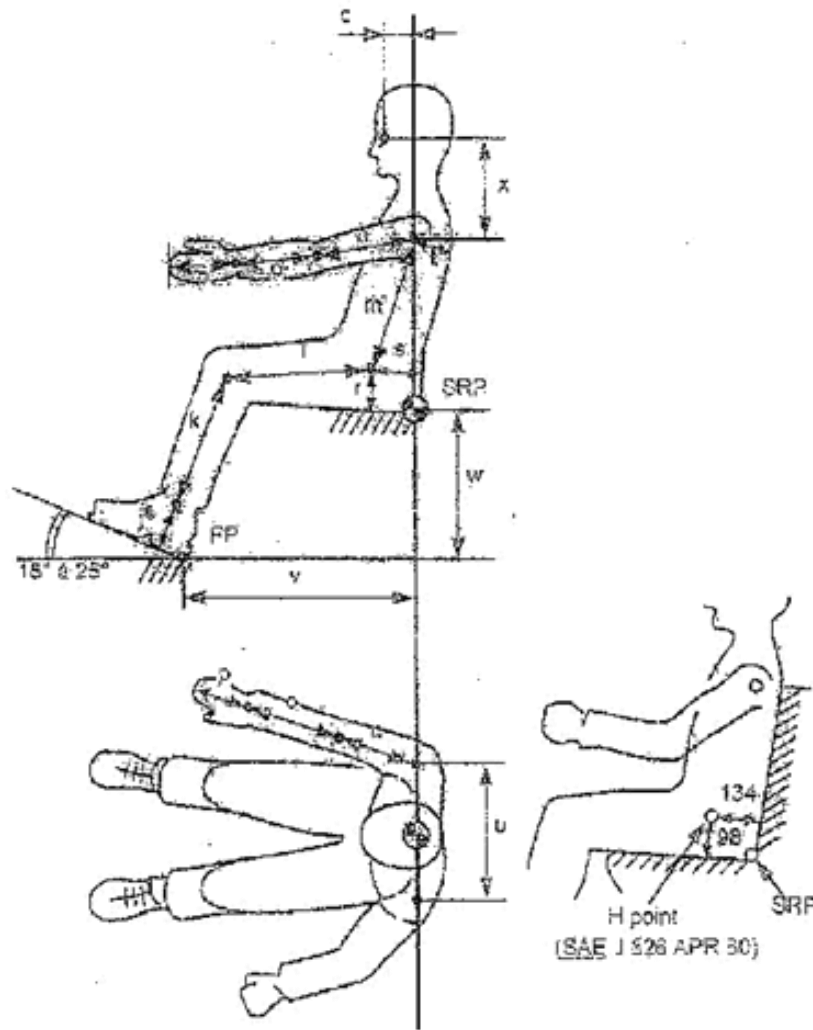

SRP Seat reference point

	a	β	y	l	m	r	c	d	e	f	g	h	i	j	k	x	y ^a	w ^b
MIN.	1 800	110	365	360	425	265	230	175	75	77	108	107	305	240	650 to 820	240	650 to 820	400 to 420
MAX.	1 800	125	455	470	495	310	285	220	90	100	120	130	365	280	680 to 750	280	680 to 750	470 to 500

a - Posture dimensions corresponding to the positions in these Appendices F - page 21, and G - page 24 for other postures these values are not to be taken into account.

Appendix H - Example for the "desk with shelf" arrangement

Recommended dimensions and desk/seat coordination

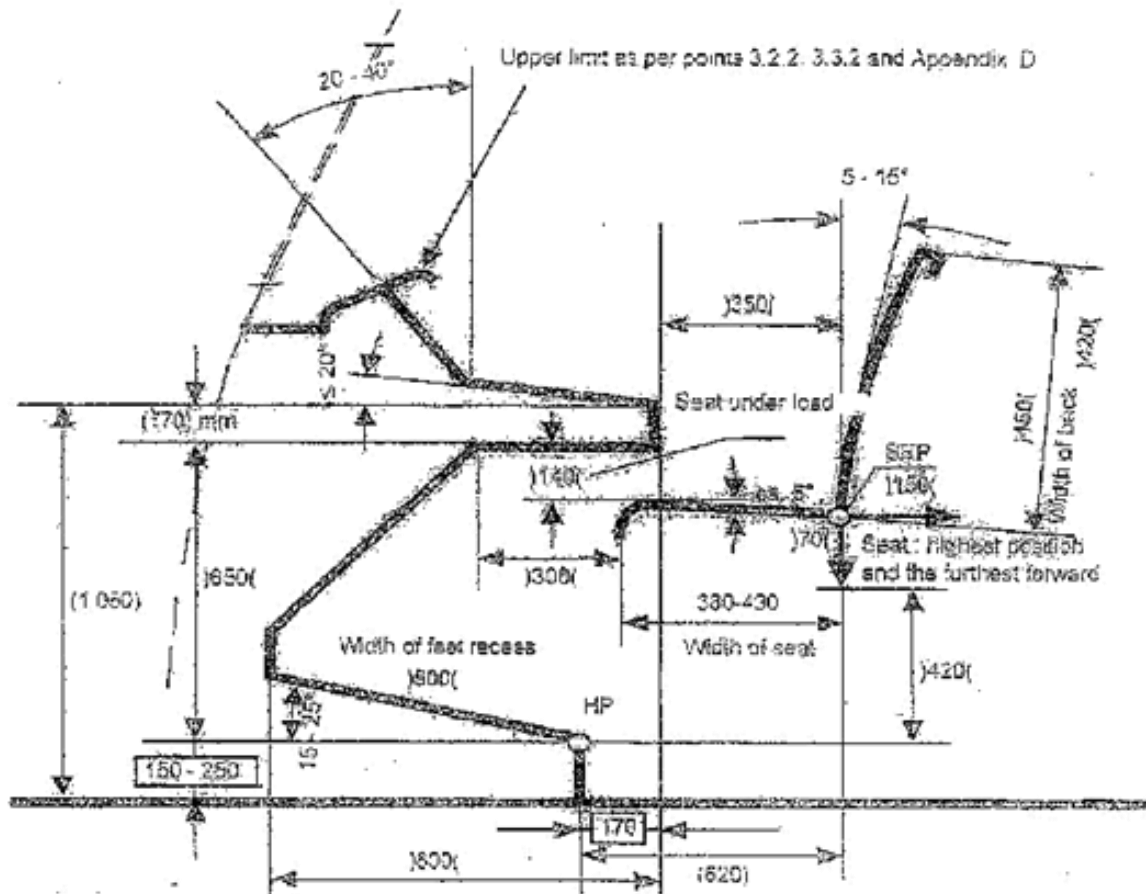

- recommended dimension
- minimum dimension
- maximum dimension
- SRP = Seat reference point
- HP = Hes. point

Appendix I - Diagram of radii of optimum accessibility of the hands (for information purposes)

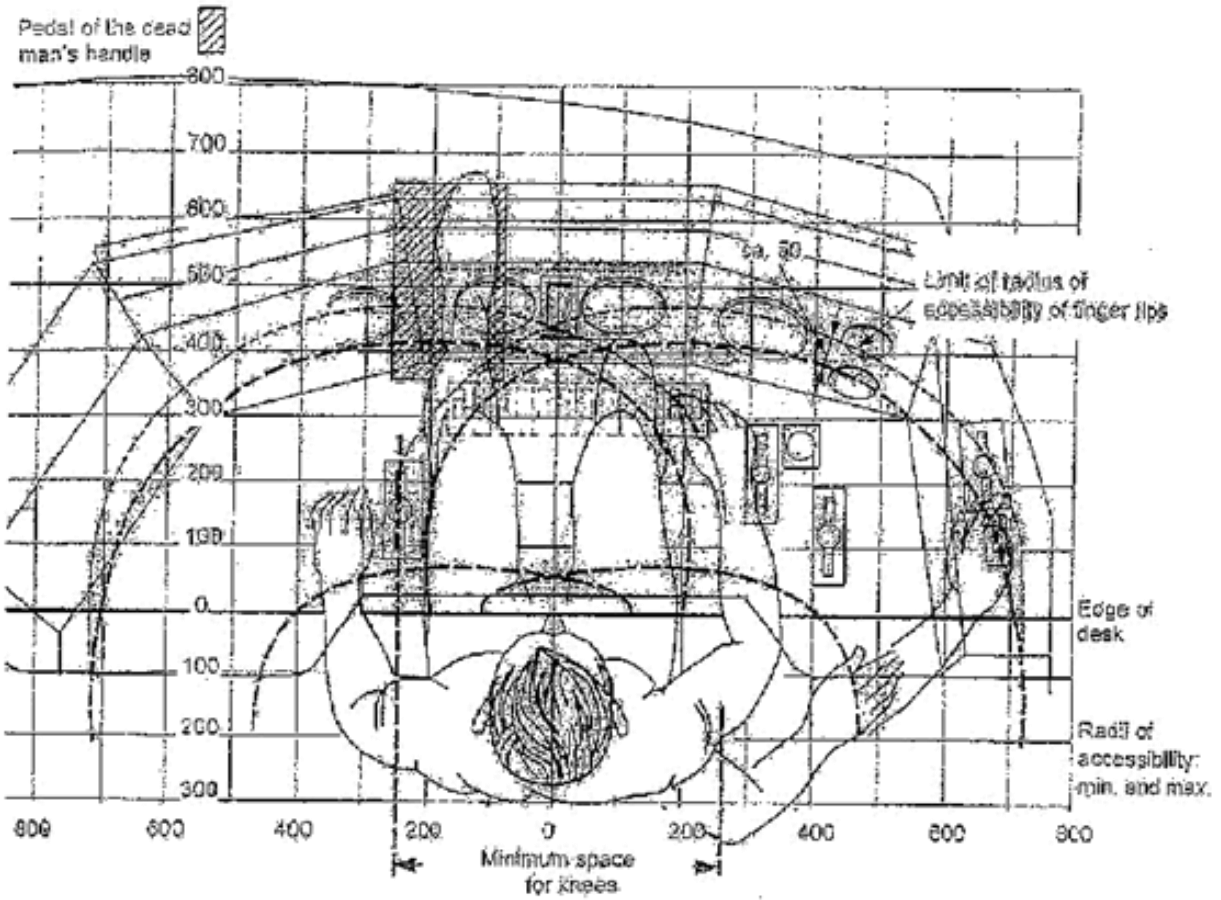

ДО
"БДЖ- ПЪТНИЧЕСКИ ПРЕВОЗИ" ЕООД
УЛ."ИВАН ВАЗОВ" № 3
1080 ГР. СОФИЯ

ТЕХНИЧЕСКО ПРЕДЛОЖЕНИЕ

за „Доставка на нови столове за командните кабинни на всички серии локомотивни обезпечавачи необходимостите на всички локомотивни депа в дружеството”, за едногодишен период.

От „ЕРИДАНТРАНС”ООД (наименование на участника), с ЕИК 130428047, регистрирано в Търговски регистър при АВ на Р България, регистрация по ДДС : BG 130427048, със седалище и адрес на управление гр.София, район Подуене, ул.Градинарска №1, адрес за кореспонденция: гр.София, район Подуене, ул.Градинарска №1, телефон за контакт 0888318033, факс 02/9366513, представлявано от Митко Василев Димитров (трите имена) в качеството на управител (длъжност, или друго качество, съгласно чл. 40, ал. 2 от ППЗОП)

УВАЖАЕМИ ГОСПОДИН УПРАВИТЕЛ,

Представяме нашето техническо предложение за изпълнение на обществена поръчка с предмет: „Доставка на нови столове за командните кабинни на всички серии локомотивни обезпечавачи необходимостите на всички локомотивни депа в дружеството”, за едногодишен период, както следва:

1. Декларирам(е), че сме запознати с обявлението за обществената поръчка и документацията за участие в обявената от Вас процедура и изискванията на Закона за обществените поръчки и Правилника за прилагането му.

2. Декларирам(е), че предлаганите от нас нови столове за командните кабинни на всички серии локомотиви, отговарят на Техническите изисквания на Възложителя от документацията за участие.

3. Предлагаме да изпълним поръчката, съгласно изискванията на Възложителя, при следните условия:

3.1. Партиди, срок на изпълнение и място на доставка:

3.1.1. Партиди: на една партида, с количество, съгласно Техническите изисквания на Възложителя, приложени към документацията за участие в обществената поръчка.

3.1.2. Срок на изпълнение: в срок до 60 (шестдесет) календарни дни /не по-дълъг от 60 (шестдесет) календарни дни/ от датата на сключване на договора.

3.1.3. Място на доставка: гр. София, Локомотивно депо София, ул. „Заводска” №1.

3.2. Гаранционен срок: 24 /двадесет и четири/ месеца /не по-кратък от 24 месеца/ от датата на доставка.

3.3. Опаковка и транспортиране: Запознати сме с Техническите изисквания на Възложителя, визирани в документацията за участие в обществената поръчка и декларирам(е), че ще изпълним следното:

3.3.1. Столовете ще бъдат доставяни в стандартната опаковка на производителя, обичайна за този вид продукти, запазваща целостта им и изключваща всякакви повреди



при транспортирането и съхранението им, с обозначение марката на производителя и наименование на продукта.

3.3.2. Столовете ще бъдат доставяни с пълен комплект детайли за тях: аксесоари, включително монтажни елементи и консумативи необходими за сглобяването им, съгласно изискванията на производителя.

4. Декларираме, че при изготвяне на офертата са спазени задълженията, свързани с данъци и осигуровки, омазване на околната среда, закрила на заетостта и условията на труд.

5. В случай че бъда(ем) избран(и) за изпълнител на обществената поръчка се задължавам(е) да представя(им) при сключване на договора гаранция за изпълнението му съгласно условията на документацията, както и документите съгласно изискванията на чл. 112 от ЗОП.

Прилагаме:

Друга информация и/или документи по преценка на участника относими към предмета на обществената поръчка.

**Забележка: Участникът изброява хронологично документите, които прилага, като посочва – вид на документа и брой страници.:*

1. Чертеж с превод на български език – 2стр.
2. Сертификат ISO/TS 22163:2017 на производителя с превод на български език – 2стр.
3. Сертификат ISO 9001:2015 на производителя с превод на български език – 2стр.
4. Строк на валидност на офертата – 1стр.



Дата 04 / 07 / 2019 г.

Подпис:

Печат

(Митко Димитров)

(управител на „ЕРИЦАНТРАНС“ ООД)

Упълномощен да подпише предложението от името на:

.....
/изписва се името на участника/

.....
/изписва се името на упълномощеното лице и длъжността/

Заличени лични данни на основание Регламент 2016/679

Приложение № 3
към Лог. № 167/13.09.19г.

Приложение № 3.
/Образец /

ДО
"БДЖ- ПЪТНИЧЕСКИ ПРЕВОЗИ" ЕООД
УЛ."ИВАН ВАЗОВ" № 3
1080 ГР. СОФИЯ

ЦЕНОВО ПРЕДЛОЖЕНИЕ

за „Доставка на нови столове за командните кабинни на всички серии локомотиви обезпечаващи необходимостите на всички локомотивни депа в дружеството”, за едногодишен период.

УВАЖАЕМИ ГОСПОДИН УПРАВИТЕЛ,

Представяме нашето ценово предложение за участие в обявената от Вас, процедура публично състезание по реда на ЗОП за възлагане на обществена поръчка с предмет: „Доставка на нови столове за командните кабинни на всички серии локомотиви обезпечаващи необходимостите на всички локомотивни депа в дружеството”, за едногодишен период,

„ЕРИДАНТРАНС”ООД
/името се името на участника/
130427048
/ЕИК/

Гр.София, район Людуене, ул.Градинарска №1
/адрес по регистрация/

като предлагаме да изпълним поръчката, съгласно документацията за участие, при следните цени:

1.Единична цена - 1014 (словом хиляда и четиринадесет) лв./брой без ДДС

2.Обща стойност за 76 броя - 77064(словом седемдесет и седем хиляди и шестдесет и четири) лв. без ДДС

Декларираме, че предложените цени се разбират DDP - Локомотивно депо София, гр. София, ул. „Заводска” №1, съгласно “INCOTERMS 2010” /включително опаковка, маркировка, транспорт, застраховка, мито / в български лева без ДДС.

Забележка:

Цените трябва да се представят/посочват с точност до втория знак след десетичната запетая.

3.Условия и срок наплащане:

А) Вариант 1: Оферта с авансово плащане:

3.1.Възложителят извършва авансово плащане, в размер на 50% от стойността по т.2 от настоящото ценово предложение в срок от 15 /петнадесет/ календарни дни от сключване на договора, при условие, че в срок от 5 /пет/ календарни дни от датата на подписване на договора бъдат представени:

- проформа фактура за авансово плащане;
- гаранция обезпечаваща 100 % сумата на авансовото плащане;



3.2. Възложителят извършва окончателно плащане, в размер на 50% от стойността на договора в срок не повече от 30 /тридесет/ календарни дни след приемането на доставката на нови столове за командните кабинни на всички серии локомотиви.

3.3. Условие за извършване на плащането:

3.3.1. За извършване на авансово плащане от 50% от стойността на договора, Изпълнителят се задължава да представи на адрес: гр. София, ул. "Иван Вазов" №3, "БДЖ - Пътнически превози" ЕООД;

-проформа фактура, издадена на името на "БДЖ - Пътнически превози" ЕООД- с адрес: 1080 София, ул. "Иван Вазов" №3 с МОЛ – инж. Христо Иванов. Фактурата освен задължителните реквизити съдържа следните данни: № на договора, предмет на договора и размер на авансовото плащане в %;

-гаранция обезпечаваща 100% сумата на авансовото плащане;

3.3.2. За извършване на окончателна плащане, в размер на 50% от стойността на договора, Изпълнителят се задължава след извършването на доставката да представи на адрес: гр. София, ул. "Иван Вазов" №3, "БДЖ - Пътнически превози" ЕООД;

-оригинална фактура, издадена на името на "БДЖ - Пътнически превози" ЕООД- с адрес: 1080 София, ул. "Иван Вазов" №3 с МОЛ – инж. Христо Иванов. Фактурата освен задължителните реквизити съдържа следните данни: № на договора, предмет на договора и размер на окончателното плащане в %;

- приемо-предавателен протокол за извършена доставка, подписан от оправомощени представители на двете страни, оригинал;

- препоръки за начина за употреба;

- технически описания;

- инструкции и схеми за монтаж и експлоатация;

- гаранционни карти.

Б) Вариант 2: Оферта с отложено плащане:

3.4. Плащането ще се извърши в лева, по банков път в срок до 30 /тридесет/ дни/ след доставка на партидата в склада на Възложителя и представяне на приемо-предавателен протокол за извършената доставка, оригинална фактура, препоръки за начина за употреба, технически описания, инструкции и схеми за монтаж и експлоатация, гаранционни карти.

3.5. Условия за извършване на плащането е представянето от страна на Изпълнителя на Възложителя на адрес: гр. София, ул. "Иван Вазов" №3, "БДЖ - Пътнически превози" ЕООД, Дирекция "Оперативна дейност", в пет дневен срок от извършване на доставката на следните документи:

- приемо-предавателен протокол за извършена доставка, подписан от оправомощени представители на двете страни, оригинал;

- оригинална фактура, издадена на името на "БДЖ - Пътнически превози" ЕООД, с адрес: 1080 София, ул. "Иван Вазов" №3 с МОЛ – инж. Христо Иванов, съдържаща № и предмет на договора;

- препоръки за начина за употреба;

- технически описания;

- инструкции и схеми за монтаж и експлоатация;

- гаранционни карти.

*Забележка: Участникът предлага един от двата варианта на плащане, като в договора ще бъде включен текста на оферирания начин на плащане. Текстът на отпадналия вариант за плащане да бъде задраскан или изтрил от ценовото предложение.

4. В случай, че ни бъде възложено изпълнението на обществената поръчка плащането следва да бъдат извършвани по банкова сметка, а именно:

БАНКА: Банковата сметка е заличена на основание чл.72 от
BIC код: ДОПК, във връзка с чл.42, ал.5 от ЗОП



Дата 04 /07 / 2019г.

Подпис:

Печат
Митко Димитров,
(управител на «ЕРИДАНТРАНС» ООД)



Упълномощен да подпише предложението от името на:

.....

физически се името на участника

.....

физически се името на утъланомощеното лице и длъжността

Заличени лични данни на основание Регламент 2016/679