

## ДОГОВОР

№ 18.....15.....02..2019 г.

за обособени позиции №№ 3, 5 и 6

Днес, 15.....02..... 2019 г. в гр. София между:

**БДЖ – ПЪТНИЧЕСКИ ПРЕВОЗИ** ЕООД, със седалище и адрес на управление: гр. София, община Столична, район “Средец”, ул. “Иван Вазов” № 3, вписано в Търговския регистър при Агенцията по вписванията с ЕИК № 175405647, ИН по ДДС № BG 175405647, представлявано от Управителя – инж. Христо Игнатов Иванов, наричан по-долу за краткост **“ВЪЗЛОЖИТЕЛ”**

и

**“ТРАНСИМПЕКС ТРЕЙДИНГ”** ООД , със седалище и адрес на управление: гр. София 1404, община Столична, район Триадина, ж.к. МАНАСТИРСКИ ЛИВАДИ-Б № 004А, вписано в търговския регистър при Агенция по вписванията с ЕИК № 175020758, ИН по ДДС № BG 175020758, представлявано от Добромир Радоев Чапазов – Управител/Изпълнителен директор, наричан по-нататък за краткост **“ИЗПЪЛНИТЕЛ”**

на основание чл. 183 във връзка с чл. 108, т.1 от Закона за обществените поръчки, и влезли в сила - Решение № 31/02.11. 2018 год. на Управителя на “БДЖ-Пътнически превози” ЕООД за откриване на открита процедура по реда на ЗОП, и Решение № 1/16.01.2019 год. на Управителя на “БДЖ - Пътнически превози” ЕООД, за класиране и определяне на изпълнител на обществена поръчка, се сключи настоящият Договор при следните условия:

### I. ПРЕДМЕТ НА ДОГОВОРА

1.1. Изпълнителят се задължава да достави на Възложителя, а Възложителят да получи и заплати, при посочените в настоящия договор условия, необработени бандажи от валцувана нелегирана стомана за ТПС, както следва:

**Обособена позиция №3** – „Доставка на 258 бр. необработени бандажи с размери ф1055 x ф890x143 мм от валцувана нелегирана стомана за локомотиви серия 07 и 61”;

**Обособена позиция №5** – „Доставка на 40 бр. необработени бандажи с размери ф1005 x ф840x143 мм от валцувана стомана за локомотиви серия 55”;

**Обособена позиция №6** – „Доставка на 32 бр. необработени бандажи с размери ф905 x ф740x128 мм от валцувана нелегирана стомана за локомотиви серия 75”;

### II. СРОК НА ДОГОВОРА

2. Срокт на договора е 3 /три/ месеца за обособени позиции № № 3, 5, 6 или до изчерпване на стойността и количествата, предмет на договора в зависимост от обстоятелството, което ще настъпи по-рано.

### III. ЦЕНИ

3.1. Цените на необработени бандажи от валцувана нелегирана стомана за ТПС, доставяни по настоящия договор са съгласно ценовото/ите предложение/ния на Изпълнителя, Приложение № 4.1. до № 4.3. от настоящия договор, на обща стойност по обособени позиции, както следва:

1) Обособена позиция № 3 – необработени бандажи за локомотиви серия 07 и 61 с размери ф1055xф890x143 мм. от валцувана нелегирана стомана, 258 бр. - на обща стойност

291 669,00 лв. (словом: двеста деветдесет и една хиляди, шестстотин шестдесет и девет лева) без ДДС;

2) Обособена позиция № 5 – необработени бандажи за локомотиви серия 55 с размери ф1005хф840х143 мм., 40 бр. - на обща стойност 43 016,00лв. (словом: четиридесет и три хиляди и шестнадесет лева) без ДДС;

3) Обособена позиция № 6 – необработени бандажи за локомотиви серия 75 с размери ф905хф740х128 мм., 32 бр - на обща стойност 29 120,00 лв. (словом: двадесет и девет хиляди сто и двадесет лева) без ДДС;

3.3.1. Цените се разбира DDP- склад на Възложителя, Локомотивно депо София, район Подуяне, ул. „Майчина слава” №2, съгласно “INCOTERMS 2010” /включително опаковка, маркировка, транспорт, застраховка, мито/ в български лева без ДДС.

3.2.Общата стойност на договора възлиза на 363 805.00 лв. (словом: триста шестдесет и три хиляди осемстотин и пет) лева без ДДС.

#### IV. УСЛОВИЯ И СРОК НА ПЛАЩАНЕ

4.1. Плащането ще се извърши по банков път в срок до 30 /тридесет/ дни след доставка на всяка партида в склада на Възложителя и представяне на двустранно подписан приемателно-предавателен протокол, сертификат за качество и оригинална фактура.

4.2.Условия за извършване на плащането е предоставянето от страна на Изпълнителя на Възложителя /на адрес: гр. София, ул. "Иван Вазов" №3, "БДЖ - Пътнически превози" ЕООД, в пет дневен срок от извършване на доставката на следните документи:

- приемателно-предавателен протокол /оригинал/, оформен при предаване на изделията/необработени бандажи, надлежно подписан от представители на Изпълнителя и Възложителя;

- оригинална фактура, издадена на "БДЖ-Пътнически превози" ЕООД, с адрес: 1080 София, ул."Иван Вазов" № 3 и с МОЛ: инж. Христо Игнатюв Иванов, която освен задължителните реквизити да съдържа: № и предмет на договора и обособена позиция №....;

- сертификат за качество /оригинал/ издаден от производителя, за потвърждаване на съответствието на качествата на необработените бандажи с предписаните норми и изисквания в „Технически условия за доставка на необработени бандажи от валцувана нелегирана стомана за колооси на тягов подвижен състав (ТПС)", в съответствие с изискванията на UIC 810 -1 и UIC 810 – 2, съгласно ППП\_ПЛС 810-1/12, и „Технически изисквания и техническа спецификация" на Възложителя, Приложение №1 и Приложение №2 към договора.

4.3. При непредставяне в срок и на посочения адрес на горецитираните документи, срокът за плащане на доставката се удължава с толкова дни, с колкото е закъсняло представянето на документите.

4.4. Всяко плащане ще се извършва посредством банков превод по сметка на

Изп  
УО

Банковата сметка е заличена на основание чл.72 от ДОПК

#### V. ПРАВА И ЗАДЪЛЖЕНИЯ НА СТРАНИТЕ

5.1. ВЪЗЛОЖИТЕЛЯТ има право:

5.1.1. Да изисква от ИЗПЪЛНИТЕЛЯ да изпълнява качествено и в срок без отклонения доставката съгласно „Технически условия за доставка на необработени бандажи от валцувана нелегирана стомана за колооси на тягов подвижен състав (ТПС)", в съответствие с изискванията на UIC 810 -1 и UIC 810 – 2, съгласно ППП\_ПЛС 810-1/12, и с „Технически изисквания" и „Техническа спецификация" на Възложителя, Приложение №1 и Приложение №2 към договора.

5.1.2. Да извършва проверка във всеки момент от изпълнението на договора относно качество, количества, технически параметри, без това да пречи на оперативната дейност на ИЗПЪЛНИТЕЛЯ.

5.1.3. Да задържи или усвои съответна част от гаранцията за изпълнение при неизпълнение от страна на ИЗПЪЛНИТЕЛЯ на клаузи от договора и да получи неустойка в размера определен в настоящия договор.

5.1.4. Да прави рекламации при установяване на некачествени доставки, които не са в съответствие с „Технически условия за доставка на необработени бандажи от валцувана нелегирана стомана за колооси на тягов подвижен състав (ТПС)“, в съответствие с изискванията на UIC 810 -1 и UIC 810 – 2, съгласно ППЦ\_ПДС 810-1/12, и с „Технически изисквания“ и „Техническа спецификация“ на Възложителя, Приложение №1 и Приложение №2 към договора.

5.1.5. Да изисква от ИЗПЪЛНИТЕЛЯ да сключи и да му представи договори за подизпълнение с посочените в офертата му подизпълнители.

5.2. ВЪЗЛОЖИТЕЛЯТ е длъжен:

5.2.1. Да заплати на ИЗПЪЛНИТЕЛЯ възнаграждение в размер, при условия и в срокове съгласно настоящия договор.

5.2.2. ВЪЗЛОЖИТЕЛЯТ се задължава да не разпространява под каквато и да е форма всяка предоставена му от ИЗПЪЛНИТЕЛЯ информация, имаща характер на търговска тайна и изрично упомената от ИЗПЪЛНИТЕЛЯ като такава в представената от него оферта.

5.3. ИЗПЪЛНИТЕЛЯТ има право:

5.3.1. Да получи уговореното възнаграждение при условията и в сроковете, посочени в настоящия договор.

5.3.2. Да иска от ВЪЗЛОЖИТЕЛЯ необходимото съдействие за осъществяване на работата по договора, включително предоставяне на нужната информация и документи за изпълнение на договора.

5.4. ИЗПЪЛНИТЕЛЯТ е длъжен:

5.4.1. Да изпълни поръчката качествено в съответствие с предложеното в офертата му, включително техническото предложение в съответствие с техническите изисквания на Възложителя и чертежите, приложени към договора.

5.4.2. Да не предоставя документи и информация на трети лица относно изпълнението на поръчката, както и да не използва информация, станала му известна при изпълнение на задълженията му по настоящия договор.

5.4.3. Да предостави на Възложителя в срок до 3 дни от сключването на договор за подизпълнение или на допълнително споразумение за замяна на посочен в офертата подизпълнител, копие на договора или на допълнителното споразумение, заедно с доказателства, че са изпълнени условията по чл.66, ал.2 и 11 от ЗОП.

*\*/Клаузата се прилага в случай, че Изпълнителя е посочил в офертата си, че ще ползва подизпълнители/*

5.4.4. Да осигури достъп на упълномощените технически лица на “БДЖ-Пътнически превози” ЕООД, в завода – производител, за приемането по качество на необработените бандажи.

## **VI. КАЧЕСТВО**

6.1. Необработените бандажи от валцувана нелегирана стомана за ТПС на “БДЖ – Пътнически превози” ЕООД трябва да отговарят на предписанията на „Технически условия за доставка на необработени бандажи от валцувана нелегирана стомана за колооси на тягов подвижен състав (ТПС)“, в съответствие с изискванията на UIC 810 -1 и UIC 810 – 2, съгласно ППЦ\_ПДС 810-1/12, и на „Технически изисквания“ и „Техническа спецификация“ на Възложителя, Приложение №1 и Приложение №2 и на Техническите предложения на Изпълнителя - Приложения №5.1 до № 5.3 към договора.

6.2. Изпълнителят се задължава да представи за всяка партида доставени необработени бандажи за ТПС собственост на “БДЖ – Пътнически превози” ЕООД сертификат за произход, сертификат за качество и чертежи. Партида без горесцитираните документи не се приема.

## **VII. ПАРТИДИ, СРОК И МЯСТО НА ДОСТАВКА**

7.1. Доставката на необработени бандажи от валцувана нелегирана стомана за ТПС се извършва, съгласно „Технически изисквания“ - Приложение №1, „Техническа спецификация“ – Приложение №2 и Технически предложения на Изпълнителя - Приложение от №5.1. до 5.3., неразделна част от настоящия договор, както следва:

### За позиции №№ 3, 5 и 6 на 1 /една/ партида със срок на доставка:

- обособена позиция № 3 - в срок до 60 дни от датата на сключване на договора- 258 броя необработени бандажи с размери - ф1055 x ф890x143 мм. от валцувана нелегирана стомана за локомотиви серия 07 и 61;

- обособена позиция № 5 – в срок до 60 дни от датата на сключване на договора- 40 броя необработени бандажи с размери - ф1005 x ф840x143 мм. от валцувана нелегирана стомана за локомотиви серия 55;

- обособена позиция № 6 - в срок до 60 дни от датата на сключване на договора- 32 броя необработени бандажи с размери - ф905 x ф740x128 мм. от валцувана нелегирана стомана за локомотиви серия 75;

7.2. Място на доставка: гр. София, Локомотивно депо София, район Подуяне, ул.„Майчина слава“ № 2.

7.3. За дата на доставка на партидата се счита датата на доставка на стоката в склада на Възложител и подписване на присмателно-предавателен протокол без възражение от представители на Възложителя и Изпълнителя.

## **VIII. ТРАНСПОРТИРАНЕ, ОПАКОВКА И МАРКИРОВКА**

8.1. Необработени бандажи за ТПС собственост на "БДЖ – Пътнически превози" ЕООД се доставят на адрес: гр. София, Локомотивно депо София, район Подуяне, ул.„Майчина слава“ № 2, съгласно „Технически изисквания и техническа спецификация“ – Приложение №2 към договора.

### 8.2. За позиции №№ 3, 5 и 6

Маркировката на бандажите ще се извършва на топло, съгласно т.4.5 на **UIC 810 - по външната челна повърхнина** на бандажите.

Бандажите ще бъдат доставени в подходяща, обичайна за този вид стоки опаковка, гарантираща и запазваща целостта и функционалните им качества при транспортиране и съхранение. Бандажите ще бъдат доставени на европалети, като опаковката ще бъде включена в цената.

## **IX. ПРИЕМАЩЕ И ПРЕДАВАНЕ**

9.1. Необработените бандажи ще бъдат присмани по качество в завода – производител от упълномощени технически лица на "БДЖ-Пътнически превози" ЕООД, като всички разходи, свързани с командироването на приемниците са за сметка на Възложителя.

9.2. Изпълнителят се задължава да уведоми писмено Възложителя за своята готовност да експедира необработените бандажи 15 /петнадесет / дни преди датата на експедицията, а възложителя в 5 /пет/ дневен срок уведомява писмено Изпълнителя за своите представители, които ще извършат проверка на качеството преди експедицията.

9.3. Приемането на необработени бандажи за ТПС собственост на "БДЖ – Пътнически превози" ЕООД от представителите на Възложителя не освобождава Изпълнителя от отговорност през гаранционния период.

## **X. ГАРАНЦИОНЕН СРОК**

10.1. Гаранционният срок на необработените бандажи е 5 години за всеки производствен дефект, неоткрит по време на контролните проверки. Гаранционният срок започва да тече от датата на монтаж на бандажите на колелата на колосата на съответния

локомотив, но не повече от 5 години от датата на доставката, съгласно изискванията на **УС 810-1/12**.

10.2. **Гарантиран минимален пробег** на необработени бандажи от валцувана нелегирана стомана за ТПС - 140 000 км. в експлоатация.

## **XI. РЕКЛАМАЦИИ**

11.1. Рекламации за количество се предявяват от Възложителя в срок от един месец след получаването на необработените бандажи.

11.2. В приемо-предавателният протокол се записват реално приети количества необработени бандажи. Рекламации за видими дефекти се правят от Възложителя в деня на получаване на необработените бандажи при подписване на приемо-предавателния протокол.

11.3. Рекламации за качество, скрити дефекти и недостатъци се правят в рамките на Гаранционния срок, удължен с един месец, при условие, че дефекта е открит в гаранционния срок, с протокол подписан между Изпълнителя и Възложителя или от независима организация за контрол на качеството.

11.3.1. Рекламацията по точка 11.3 се удостоверява с Протокол между упълномощени представители на страните, за чието съставяне Изпълнителя е длъжен да се яви или да изпрати свой представител, на посочения от Възложителя адрес, в срок от 72 часа от получаване на покана за това. В случай на неявяване или непостигане на споразумение, рекламацията се удостоверява от независима организация за контрол на качеството.

11.3.2. Рекламацията се счита за предявена от момента на получаването от Изпълнителя на изпратеното от Възложителя съобщение, за рекламационното събитие.

11.4. Рекламацията се урежда чрез замяна или възстановяване на стойността на липсващите или дефектни необработени бандажи в срок от един месец, считано от датата на нейното предявяване.

11.5. За подменените в условията на Гаранция необработени бандажи, тече нов Гаранционен срок равен на договорения в раздел X. Подмяната на дефектните необработени бандажи се извършва за сметка на Изпълнителя франко склада на Възложителя.

11.6. Ако Изпълнителя не подмени рекламационните необработени бандажи в срок от един месец от датата на предявяване на Рекламацията, Възложителят счита количеството за недоставено и Изпълнителят дължи възстановяване на стойността на рекламационните необработени бандажи, както и санкциите в раздел XIII.

## **XII. ГАРАНЦИЯ ЗА ИЗПЪЛНЕНИЕ НА ДОГОВОРА**

12.1. Гаранцията за изпълнение на договора е в общ размер на **18 190.25** лв. (словом: осемнадесет хиляди сто и деветдесет лева и двадесет и пет стотинки) без ДДС ( за об. поз. № №-3, 5 и 6), което представлява 5 % от общата стойност на договора без ДДС, посочена в т.3.2. от настоящия договор, дължима на "БДЖ – Пътнически превози" ЕООД и се представя в една от следните форми:

- безусловна и неотменяема банкова гаранция, със срок на валидност не по-малък от 30 /тридесет/ дни след изтичане на срока на договора,

или

- парична сума /депозит/, внесена по банковата сметка на **ВЪЗЛОЖИТЕЛЯ: „БДЖ-Пътнически превози“ ЕООД – Банка: „ЦКБ“ АД, гр. София, IBAN: BG04CECB979033GI373603, BIC: CECBBSGF;**

или

- застраховка, в оригинал, със срок на валидност не по-малък от 30 /тридесет/ дни след изтичане на срока на договора.

12.2. Когато участникът е чуждестранно физическо или юридическо лице и гаранцията за изпълнение на договора е учредена в чуждестранна банка и чужда валута, е необходимо

стойността ѝ да отговаря на левовата равностойност, изчислена по официалния курс на БНБ в деня на учредяването ѝ. Същата да бъде с официален превод на български език.

12.3. Гаранцията за изпълнение се усвоява от Възложителя:

1. При закъснение на доставката;
2. При неизпълнение на задължението за доставка – частично или изцяло;
3. При изпълнение на задължението за доставка с некачествена стока, която не е заменена с качествена в сроковете по този договор;

12.4. Когато гаранцията за изпълнение е банкова гаранция или застраховка, тя се усвоява от Възложителя, чрез писмено уведомление до съответната банка или застраховател, че Изпълнителят не е изпълнил договора, без да е необходимо посочване на конкретни обстоятелства или представяне на доказателства.

12.5. При усвояване на гаранция, която е под формата на внесен депозит, Възложителят писмено уведомява за решението си и за размера на усвоената част от гаранцията на Изпълнителя.

12.6. Възложителят има право да усвои такава част от гаранцията, която покрива отговорността на Изпълнителя за неизпълнението, включително размера на начислените неустойки и обезщетения.

12.7. Възложителят има право да усвои сумата от гаранцията, без това да го лишава от правото да търси обезщетение за претърпени вреди, които са в по-голям размер.

12.8. Гаранцията за изпълнение не се освобождава от Възложителя, ако в процеса на изпълнение на договора е възникнал спор между страните относно неизпълнение на задълженията на Изпълнителя и въпросът е отнесен за решаване пред съд. При решаване на спора в полза на Възложителя той може да пристъпи към усвояване на гаранцията за изпълнение.

12.9. В случай, че гаранцията за изпълнение е под формата на депозит (парична сума), преведена по сметка на Възложителя, същият се задължава да възстанови на Изпълнителя сумата на гаранцията, намалена със сумите, усвоени по реда на чл.12.5 до 30 /тридесет/ дни след изтичане на срока на договора.

### **XIII. САНКЦИИ**

13.1. При неизпълнение на задълженията по настоящия договор, закъснения, частични доставки или изпълнение с некачествена стока, Изпълнителят дължи неустойка в размер на 0,5% на ден от стойността на неизпълнението, но не повече от 10% от стойността на договора или произлезлите от това щети, вреди и пропуснати ползи, ако са по – големи.

13.2. При пълно неизпълнение на доставката по договора, Изпълнителят дължи на Възложителя неустойка в размер на 10% от стойността на договора.

13.3. Възложителят има право да приспада начислената по предходната клауза неустойка от Гаранцията за изпълнение на договора учредена в негова полза, или от всяка друга сума дължима на Изпълнителя по този договор.

13.4. При закъснение на плащането Възложителят дължи обезщетение на Изпълнителя в размер на законната лихва върху забавената сума за всеки ден закъснение, но не повече от 10 % от стойността на договора.

### **XIV. СПОРОВЕ**

14.1. Всеки спор между страните, породен от този договор или отнасящ се до него, ще бъде разрешаван доброволно по пътя на преговори, взаимни консултации и обмен на мнения, като постигнатото съгласие между страните ще бъде оформено в писмено споразумение.

14.2. В случай, че не бъде постигнато съгласие по чл.14.1, всички спорове, породени от този договор, или отнасящи се до него, ще бъдат решавани по съдебен ред, като се прилага действащото българско материално и процесуално право.

## **XV. СЪОБЩЕНИЯ**

15.1. Всички съобщения между страните, свързани с изпълнението на настоящия Договор са валидни, ако са направени в писмена форма и са подписани от упълномощени представители на **ВЪЗЛОЖИТЕЛ** и **ИЗПЪЛНИТЕЛ**.

15.2. За дата на съобщението се смята:

- датата на предаването – при предаване на ръка на съобщението;
- датата, посочена на обратната разписка – при изпращане по пощата;
- датата на приемането – при изпращане по факс.

15.3. За валидни адреси за приемане на съобщения, свързани с изпълнението на настоящия Договор и предаване на документи по раздел IV, т.4.2. от Договора се смятат:

### **ЗА ВЪЗЛОЖИТЕЛ:**

1080 гр. София  
ул. "Иван Вазов" № 3  
„БДЖ-Пътнически превози“ ЕООД  
Дирекция "ГЖПС"  
Отдел "Техническо обезпечаване на ГЖПС"  
тел: \_\_\_\_\_  
ишж. \_\_\_\_\_

### **ЗА ИЗПЪЛНИТЕЛ:**

1000, гр. София  
ул. „Добруджа“ №1, ет.4  
„Трансименкс Трейдинг“ ООД  
Т \_\_\_\_\_  
т \_\_\_\_\_  
} \_\_\_\_\_

15.4. При промяна на адреса съответната страна е длъжна да уведоми другата в тридневен срок от промяната. В случай, че страната не изпълни това свое задължение, всички съобщения, изпратени до последния валиден по договора адрес, се считат за получени от адресата.

## **XVI. ФОРСМАЖОР**

16.1. Страните не носят отговорност за пълно или частично неизпълнение на задълженията по договора, ако то се дължи на "непреодолима сила" (форсмажор).

16.2. Страната, която е изпаднала в невъзможност да изпълни задълженията си поради настъпило форсмажорно обстоятелство, е длъжна в 5 /пет/ дневен срок да уведоми писмено другата страна за възникването му, както и за предполагаемия период на действие и прекратяване на форсмажорното обстоятелство като представа съответните официални документи издадени от компетентните органи, удостоверяващи наличието на форсмажор.

## **XVII. ОБЩИ ПОЛОЖЕНИЯ. ПРЕКРАТЯВАНЕ НА ДОГОВОРА.**

17.1. Изменения в настоящия договор не се допускат, освен в случаите на чл. 116, ал. 1 от ЗОП.

17.2. При настъпване на форсмажорни обстоятелства срокът на действие на настоящия договор се удължава с тяхното времетраене.

17.3. Настоящият договор се прекратява:

- 1) с изтичане на срока, за който е сключен;
- 2) по взаимно съгласие между страните, изразено в писмена форма;
- 3) при виновно неизпълнение на задълженията на една от страните по Договора - с 10-дневно писмено предизвестие от изправната до неизправната страна;
- 4) при констатирани нередности и/или конфликт на интереси - с изпращане на едностранно писмено предизвестие от Възложителя до Изпълнителя;
- 5) с окончателното му изпълнение;
- 6) по реда на чл.118, ал.1 от ЗОП;

17.4. Възложителят може да прекрати Договора без предизвестие, когато Изпълнителят:

- 1) забави изпълнението на някое от задълженията си с повече от пет работни дни;
- 2) не отстрани в разумен срок, определен от Възложителя, констатирани нередности;
- 3) използва подизпълнител, без да е декларирал това в офертата си, или ползва подизпълнител, различен от посочения в офертата му;

4) бъде обявен в несъстоятелност или когато е в производство по ликвидация.

5) в други предвидени от закона случаи.

б) когато са настъпили съществени промени във финансирането на обществената поръчка – предмет на Договора, извън правомощията на Възложителя, които той не е могъл или не е бил длъжен да предвиди или да предотврати – с писмено уведомление веднага след настъпване на обстоятелствата.

17.5. Възложителят може да прекрати Договора едностранно с 10-дневно писмено предизвестие, без дължими неустойки и обезщетения и без необходимост от допълнителна обосновка. Прекратяването става след уреждане на финансовите взаимоотношения между страните за извършените от страна на Изпълнителя и приети от Възложителя дейности по изпълнение на Договора.

17.6. При преобразуване на Изпълнителя в съответствие със законодателството на държавата, в която е установен, Възложителят сключва договор за продължаване на договора за обществена поръчка с правоприменик. Договор за продължаване на договора за обществена поръчка се сключва само с правоприменик, за когото не са налице обстоятелствата по чл.67, ал.6 от ЗОП и изискванията относно критериите за подбор. С договора с правоприменика не може да се правят промени в договора за обществената поръчка. Когато при преобразуването дружеството на първоначалния Изпълнител не се прекратява, то отговаря солидарно с новия Изпълнител - правоприменик.

- При преобразуване на Изпълнителя, ако правоприменикът не отговаря на условията по чл.17.6. от договора, изречение второ, договорът за обществената поръчка се прекратява по право, като Изпълнителят, съответно правоприменикът дължи обезщетение по общия изсков ред.

17.7. За всички неуредени в този договор въпроси се прилагат разпоредбите на действащото в Република България законодателство.

Настоящият договор се състои от 8 (осем) страници и се състави, подписа и подпечата в два еднообразни екземпляра, по един за всяка от страните

#### Приложения:

1. Приложение №1- Технически изисквания за доставка на необработени бандажи от валцувана нелегирана стомана за ТПС на „БДЖ-Пътнически превози“ ЕООД, в съответствие с изискванията на UIC 810-1 и UIC 810-2;

2. Приложение №2 - Техническа спецификация за доставка на необработени бандажи от валцувана нелегирана стомана за ТПС;

3. Приложение №3.1 до №3.3 - Одобрени от Възложителя чертежи на изделията, заверени от производителя за производство през 2018 или 2019 г. и Технически условия на завода производител.

4. Приложение №4.1. до №4.3. - Ценово/ви предложение/я на Изпълнителя .

5. Приложение №5.1. до 5.3. - Техническо/ски предложение/я на Изпълнителя.

**Заличени лични данни на основание Регламент 2016/679.**

ВЪЗЛОЖИТЕЛ:  
инж. Христо Иванов  
Управител на  
"БДЖ-Пътнически превози" ЕООД



ИЗПЪЛНИТЕЛ:  
Добромир Радоев Паназов

3

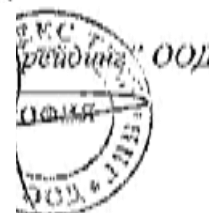





Приложение № 1 към Договор № 18/15.02.20

## “БДЖ – ПЪТНИЧЕСКИ ПРЕВОЗИ” ЕООД ЦЕНТРАЛНО УПРАВЛЕНИЕ

ул. “Тили”  
тел.: (+35)  
bdz\_passe  
www.bdz.bg

Заличени лични данни на основание Регламент 2016/679.



**ОДОБРЯВАМ**



**ПЛАМЕН ПЕШАРОВ**  
УПРАВИТЕЛ НА „БДЖ-ПЧ“ ЕООД

### ТЕХНИЧЕСКИ ИЗИСКВАНИЯ

за

*„Доставка на моноблокови колела и спиращи дискове за електрически моторни влакове, серии 30 и 31, доставка на необработени бандажи от валцувана нелегирана стомана за колооси за ТПС и доставка на профилна стомана за осигурителни пръстени на бандажи“*

**1. Предмет на доставката: Предлаганите за доставка:**

**1.1. Моноблокови колела и спиращи дискове за ЕМВ, серии 30 и 31, да отговарят на всички изисквания по чертежен номер за моноблоковите колела и по каталожен номер за спиращите дисковете, от каталога на производителя на електрическите моторни влакове Сименс, за серии 30 и 31, както и да отговарят на настоящите Технически изисквания и Техническата спецификация на Възложителя;**

**1.2. Необработени бандажи от валцувана нелегирана стомана за колооси за ТПС, да отговарят на всички изисквания на настоящите Технически изисквания и Техническата спецификация за доставка на Възложителя, в съответствие с раздел 2 на UIC 810-1;**

**1.3. Профилна стомана за осигурителни пръстени на бандажи, да отговаря на настоящите Технически изисквания и Техническата спецификация за доставка на Възложителя, в съответствие с т.3 от UIC 810-3.**

**2. Техническа спецификация за доставка на Възложителя:**

### ТЕХНИЧЕСКА СПЕЦИФИКАЦИЯ

за доставка на Възложителя

№ поз	ЕМВ/ Лок. серия	Наименование, размери в мм. на резервната част	Каталожен №/ идентификационен № на Сименс, Германия	Чертежен №	Мярка	Общо за доставка
1	30, 31	Моноблокови колела за колооси ф850	455.0.158.000.38	455.0.158.000.38	бр.	480
2	30, 31	Спиращи дискове ком. леви и десни	A6Z00000970416	0037004923	к-т	240
3	07, 61	Бандажи 1055/890/143			бр.	258
4	40-та	Бандажи 1255/1090/143			бр.	880
5	55	Бандажи 1005/840/143.			бр.	40
6	75	Бандажи 905/740/128			бр.	32
7	77	Бандажи 1005/840/126			бр.	16
8		Профилна стомана за осигурителен пръстен на бандажи			кг.	6 000

**3. Основни документи, съгласно които се произвеждат бандажите и профилната стомана за бандажни осигурителни пръстени:**

**3.1. Бандажите** (Позиции № № от 3 до 7 вкл.) трябва да имат характеристики, да се произвеждат, да се изпитват, да се доставят и да имат гаранции в пълно съответствие с предписанията на UIC 810-1/5-то издание, януари 2003 г. - „Технически условия за доставка на необработени бандажи от валцувана нелегирана стомана за колооси на тягов подвижен състав и вагони“.

3.2. *Профилната стомана за бандажни осигурителни пръстени* (Позиция № 8) трябва да има характеристиките, да се произвежда, да се изпитва, да се доставя и да има гаранция в пълно съответствие с предписания на UIC 810-3 от 01.07.1990 г. „Технически условия за доставка на нелегирана плоска и профилна стомана за осигурителните пръстени на бандажите“

3.3. Основни документи за доставка на бандажите да се считат UIC 810-1/5-то издание, януари 2003 г., и UIC 810-2/4 – то издание от 01.01.1985 г.

3.4. Основни документи за доставка на осигурителните пръстени от профилна стомана за бандаж да се считат UIC 810-3/01.07.1990 г.

#### 4. Материал за бандажите:

4.1. *Бандаж* - Марка на стоманата – В6Т – съгласно т.3.1. и таблица 1- стр.23 на UIC 810-1.

Стомана В6 със следните химичен състав и механични характеристики:

- съдържание на въглерод С, в %	- не повече от 0,65%;
- съдържание на силиций Si, в %	- не повече от 0,50%;
- съдържание на манган Mn, в %	- не повече от 0,90%;
- съдържание на фосфор P, в %	- не повече от 0,040%;
- съдържание на сяра S, в %	- не повече от 0,040%;
- съдържание на хром Cr, в %	- не повече от 0,30%;
- съдържание на мед Cu, в %	- не повече от 0,30%;
- съдържание на хром, молибден, никел (Cr+Mo+Ni) в %	- не повече от 0,60%;
- якост на опън R <sub>m</sub> на бандажите в диапазон	- от 920 до 1050N/mm <sup>2</sup> ;
- относително удължаване A, в %	- не по-малко от 12 %;
- ударна жилавост KU, в J	- не по-малко от 10 J.

4.2. *Осигурителни пръстени* за бандаж – съгласно т.4 от UIC 810-3 (табл.1)

Горещо валцувана профилна стомана марка Fe 360 В, съгласно ISO 630.

5. Вид на термичната обработка на бандажите и осигурителните пръстени за тях

5.1. *Бандаж* – съгласно т.т.3.2 и 5.5. на UIC 810-1 – подобряване (символ Т) – В6Т;

Твърдостта по Бринел измерена и маркирана на външната челна повърхнина на бандаж, трябва да бъде не по-малка от 265 НВ. Плоскостта на измерване на твърдостта се използва в съответствие с фиг. 3 от стр. 15 на UIC 810-1.

5.2. *Осигурителни пръстени за бандаж* - горещо валцувана профилна стомана - Fe 360 В, съгласно т.4 от UIC 810-3.

6. Размери на бандажите и осигурителните пръстени за тях

6.1. *Бандаж* – съгласно т.4.4. на UIC 810-1, при което допуски и отклоненията от формата и размерите, а също така и допуските за обработка в съответствие с UIC 810-2.

№ по ред	Ø D външен	Ø d вътрешен	B широчина
1	1255	1090	143
2	1105	940	143
3	1060	885	143
4	1055	890	143
5	1055	890	138
6	1005	840	143
7	1005	840	128
8	905	740	128

6.2. *Осигурителни пръстени за бандаж*:

- дължина на прътите – 7 000<sup>+200</sup> mm

Допуска се доставка на пръти с дължини : 6000<sup>+200</sup> mm; 3500<sup>+100</sup> mm или кратни на нея.

Кривината на профила във вертикална и хоризонтална равнина не трябва да превишава 0,5 % от дължината.

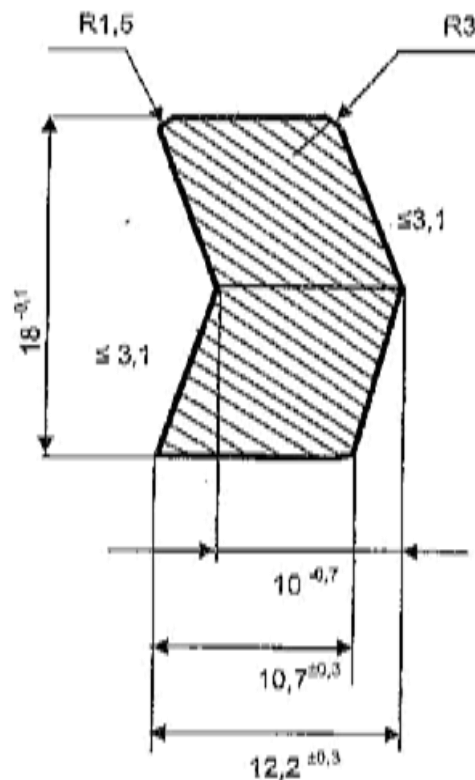

7. Коприви изпитвания на бандажите – съгласно табл.1 и табл.2 на UIC 810-1.

8. Проверка на микроструктурата на бандажите - в съответствие с т.4.2.2.1. и табл.2-стр.24 на UIC 810-1.

#### 9. Химически състав

9.1. *Бандажи* - на всяка плавка, съгласно т.2.1.1. и се потвърждава със сертификата за анализа;

9.2. На всяка партида (доставка) бандажи се прави проверка на макроскопия и макрография в съответствие с т.4.2.2.2. и т.4.2.2.3. и табл. 2 на UIC 810-1.

9.3. Ако няма друга договорена в поръчката методика, ултразвуковият контрол на всяка партида (доставка) бандажи се извършва в съответствие с т.4.2.2.4., съгласно начина, описан в т.6.8.9 – стр.17 на UIC 810-1.

9.4. Отклоненията в твърдостта на бандажите по Бринел в една и съща партида не трябва да надминават 30НВ – т.4.2.3. на UIC 810-1.

9.5. *Осигурителни пръстени* – потвърждение на химическия състав чрез анализ на плавката.

#### 10. Маркировка

10.1.1. Маркировката *на бандажите* трябва да се извършва на топло съгласно т.4.5. на UIC 810-1. 10.1.2. Маркировката се извършва по външната челна повърхнина на бандажите.

За бандажи с размери  $\phi 1255 \times \phi 1090 \times 143$  маркировката да бъде направена по вътрешната челна повърхнина, съгласно фиг.1, лист 4 от ШИ ПЛС 810-1/12.

10.1.3 Бандажите се произвеждат съгласно предписаните методи на т.5.1 и т.5.2 на UIC 810-1.

10.1.4. Няма да се извършват специални проверки извън указаните в т.6 на UIC 810-1, както и в подготовката и вземането на проби извън т.6.7.2. и т. 6.7.3.1.

10.1.5. Не се изисква антикорозионна защита на бандажите след производството им.

10.2.1. *За профилирания стомана* за осигурителен пръстен на бандажи - трайна маркировка, в която задължително да бъдат включени: знак на завода-производител, наименование на изделието, тил, материал, идентификационен номер/ производствен номер, месец и година на производство.

10.2.2. Маркировката трябва да бъде нанесена по начин, гарантиращ нейната трайност за целия период на експлоатация, без да нарушава качествата и функцията на изделието.

10.2.3. За профилната стомана за осигурителен пръстен на бандажи, маркировката да бъде изпълнена по подходящ за този вид стока начин, с възможност за запазването ѝ до влагане в производство.

## 11. Доставка:

11.1. Всяка доставена партида бандажи за ТПС на БДЖ подлежи на приемане от упълномощени представители на БДЖ и тя трябва да се съпровожда от сертификат за произход, сертификат за качество и гаранционно свидетелство. Сертификата за качество трябва да съдържа следните данни:

- номер на договора;
- номер на техническите условия;
- марка на стоманата – В6Т;
- номер на плавката, номер на бандажа, твърдост на бандажа – прилага се;
- химически състав на готовото изделие – прилага се;
- резултати от проверката на механическите качества и ударната жилавост - прилага се;
- резултати от проверката на твърдостта, извършени съгласно ISO 6506 – прилага се;
- резултати от проверката на макроструктурата по метода на дълбоко разяждане – прилага се;
- резултати от проверката на микроструктурата – прилага се;
- резултати от проверката на макроструктурата по серия отпечатък по метода на Бауман – прилага се;
- резултати от ултразвуковия контрол на всички бандажи – прилага се;
- резултати от копрово изпитване (деформация в mm след всеки удар) – прилага се;
- резултати от проверка на външния вид и геометричните параметри на всички бандажи – прилага се.

11.2. Всяка доставена партида профилна стомана за бандажни осигурителни пръстени за ТПС на „БДЖ-ПП“ ЕООД трябва да се придружава от сертификат за произход, сертификат за качество, гаранционно свидетелство. Всеки свои профилна стомана трябва да бъде обозначена с окачена на него метална табелка със следните данни:

- знак на фирмата производител;
- номер на плавката;
- вид на профила.

Всяко останало трябва да бъде в пълно съответствие с изискванията на UIC 810-1, 5-то издание, януари 2003 г. и UIC 810-2/01.01.1985 г.

**Забележка:** *Доставката на необработени бандажи от валцувана нелегирана стомана за колооси за ТПС, собственост на „БДЖ – Пътнически превози“ ЕООД да бъде в съответствие с изискванията на UIC 810-1 и UIC 810-2 и същите заменят издадените технически условия съгласно ПП-ПЛС 810-1/12” от 30.05.2012 г.*

## 12. Качество:

12.1. Производителят задължително извършва изпитания на всички предлагани за доставка моноблокови колела и спиращи дискове за ЕМВ серии 30 и 31, и на необработените бандажи от валцувана нелегирана стомана за ТПС, като прилага необходимите протоколи/сертификати за резултатите от изпитанията, заверени от него при всяка доставка.

12.2. Производителит, за всяка предлагана за доставка профилна стомана за осигурителен пръстен на бандажи, прилага протоколи за химичен анализ и механични качества на материала, заверени от него при всяка доставка.

12.3. Доставката на всяка партида резервни части/материали да бъде придружена от сертификат за качество за доставените в партидата моноблокови колела, спиращи дискове и за необработените бандажи, с изписване на данни от маркировката на всяка резервна част, оформен с оригинален подпис и печат на производителя.

12.4. Доставка на всяка партида всяка партида резервни части/материали да бъде придружена от сертификат за качество на материала.

### 13. Опаковка:

13.1. Всяка доставка на резервни части да бъде с подходяща, обичайна за този вид стоки опаковка, гарантираща и запазваща целостта и функционалните им качества при транспорт и съхранение. Резервните части да бъдат доставени на евро палети. Опаковката да бъде включена в цената.

13.2. Профилната стомана за осигурителен пръстен на балдажи да бъде доставена по подходящ за този вид стока начин, без да се нарушават качествата на материала при транспорта.

14. Срок на доставка: Доставките да се извършват на отделни партии по обособени позиции, както следва:

За позиция 1 - на 2 /две/ партии, както следва:

- 1-ва партида 240 бр. - до 30 дни от датата на подписване на договора;
- 2-ра партида 240 бр. - от 45 до 60 дни от датата на подписване на договора.

За позиция 2 - на 2 /две/ партии, както следва:

- 1-ва партида 120 бр. - до 60 дни от датата на подписване на договора;
- 2-ра партида 120 бр. - от 130 до 150 дни от датата на подписване на договора.

За позиция 4 - на 3 /три/ партии, както следва:

- 1-ва партида 300 бр. - до 60 дни от датата на подписване на договора;
- 2-ра партида 290 бр. - от 130 до 150 дни от датата на подписване на договора;
- 3-ра партида 290 бр. - от 220 до 240 дни от датата на подписване на договора.

За позиции 3, 5, 6, 7, и 8 - на 1 /една/ партида,

- до 60 дни от датата на подписване на договора.

15. Място и адрес на доставка: гр.София, кв.Подуяне, ул."Матитица слава" 2, Локомотивно депо София – район Подуяне.

Настоящите Технически изисквания и Техническа спецификация са изготвени в два оригинални екземпляра, които ще се съхраняват по един в отдел „Обществени поръчки“ и един в дирекция „ПЖПС“ на „БДЖ-Пътнически превози“ ЕООД.

Съгласувано с: 

Заличени лични данни на основание Регламент 2016/679.

Приложение № 2 към Договор № 18/15.02.2014



**"БДЖ – ПЪТНИЧЕСКИ ПРЕВОЗИ" ЕООД  
ЦЕНТРАЛНО УПРАВЛЕНИЕ**



ул. "Иван Вазов" № 3, София 1000, България  
тел: (+359 2) 937 43 35  
факс: (+359 2) 937 88 6

bdz\_passenger@bdz.bg  
www.bdz.bg

**ПП\_ПЛС 801-3/14**  
в сила от 10.04.2014 г.

**УТВЪРЖДАВАМ:**

**Заличени лични данни на основание Регламент 2016/679.**

инж. Димитър Димитров  
Управител на "БДЖ - Пътнически превози" ЕООД

София, 19.04.2014 г.

**ТЕХНИЧЕСКА СПЕЦИФИКАЦИЯ**  
за доставка на профилна стомана за  
бандажни осигурителни пръстени на ТПС на "БДЖ - ПП" ЕООД

**1. Област на приложение**

Настоящата техническа спецификация за доставка се отнася за доставка на профилна стомана за бандажни осигурителни пръстени за тяговия подвижен състав (ТПС) на "БДЖ - ПП" ЕООД - електрически и дизелови локомотиви, ЕМВ и ДМВ.

Спецификацията може да се ползва и за доставка на профилна стомана за бандажни осигурителни пръстени на вагони и друг железопътен състав, след съгласуване със съответните служби в "БДЖ - ПП" ЕООД - ЦУ.

**2. Основни документи**

Профилната стомана за бандажни осигурителни пръстени трябва да има характеристики, да се произвежда, да е изпитана, да се доставя и да има гаранция в пълно съответствие с предписания на UIC 810-3 от 01.07.1990 г. "Технически условия за доставка на нелегирана плоска и профилна стомана за осигурителните пръстени на бандажите".

Допуска се профилната стомана да бъде изготвена и в съответствие с други национални стандарти съгласуващи от Дирекция "ПЖПС" при "БДЖ - ПП" ЕООД, ако изискванията в тях са по-строги или съответствуват на UIC 810-3.

**3. Основно задание**

Поръчката за доставка на профилна стомана за бандажни осигурителни пръстени за ТПС на "БДЖ - ПП" ЕООД съгласно т.3 от UIC 810-3, трябва да съдържа следните изисквания:

**3.1 Материал - съгласно т.4 от UIC 810-3 (табл.1)**

Горещо валцувана профилна стомана марка Fe 360 В съгласно ISO 630.

3.2 Потвърждаване на химическия състав чрез анализ на плавката.

3.3 Изпитване на огъване

3.4 Размери на профила и допустими отклонения в съответствие с фиг. 1

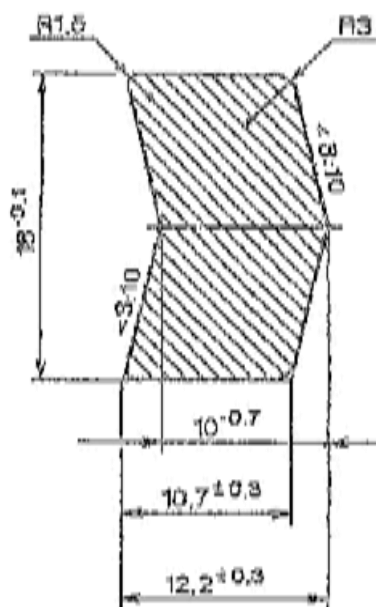

фиг.1

Отклонения във формата, размерите и допуските са допустими след съгласуване с дирекция "ТЖПС" на "БДЖ - ПП" ЕООД.

3.5 Дължина на прътите  $7000^{+300}$  мм.

Допуска се доставка на пръти с дължини:  $6000^{+200}$  мм ;  $3500^{+100}$  мм или кратки на нея.

Кривината на профила във вертикална и хоризонтална равнина не трябва да превишава 0,5 % от дължината.

3.6 Всеки сноп профилна стомана за бандажни осигурителни пръстени трябва да бъде се обозначава с окачена на него метална табелка със следните данни:

- знак на фирмата производител;
- номер на плазката;
- вид на профила.

4. Изисквания към доставката

Всяка доставена партида профилна стомана за бандажни осигурителни пръстени за ТПС на "БДЖ - ПП" ЕООД трябва да се придружава от сертификат за произход, сертификат за качество и гаранционно свидетелство.

Съгласувано с:

**Заличени лични данни на основание Регламент 2016/679.**

инж. Илия Юсифамъков  
Директор дирекция "ТЖПС"  
"БДЖ - ПП" ЕООД

Приложение № 3.1 до № 3.4 към Договор №  
№ 18/15.02.2019г.

Превод от немски език

Превод на текстовете на чертеж 3-MF-003111 – Необработен бивдаж

Последователност на маркировката:

1. No. на плавката
2. Знак на производителя
3. Пореден номер в плавката
4. Двете последни цифри на годината на производство
5. Месец на производство
6. Означение на материала
7. Място за знак на инспектора по качеството
8. Фрезование на дълбочина до 3-4 мм за НВ

Забележки:

1. Знаците са разположени на външната страна на бандажите на дълбочина 3-4 мм.
2. Не е позволено да се променя последователността на знаците.
3. Отклонение от формата съгласно UIC 810-2.
4. В зоната, съседна на маркировката, не се контролира отклонение на закръглянето.
5. В случай на грапавини в позиция А, те могат да бъдат с макс. 5 мм дължина, макс. 3 мм широчина, макс. 1 мм дълбочина.
6. Вид стомана на бандажа: В6Т по UIC 810-1

Поз.	Тип	ØD	Ød	Ширина	Тегло
1	Ø1055/890	1055	890	143	337
2	Ø1055/890	1055	890	138	326
3	Ø1005/840	1005	840	143	320
4	Ø1105/940	1105	940	143	354
5	Ø905/740	905	740	128	260
6	Ø600/480	600	480	126	131

Превод от английски език

Валидно за производство и доставка през 2018-2019 г.

Подпис

Давид Немец

Регионален менаджър продажби

Фирмен печат на Бонатрано Груп а.с.

За вярност на превода:

Добротир Цаназов

Управител на

Трансимтекс Трейдинг ООД

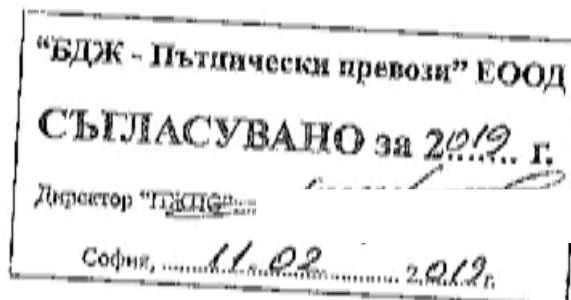



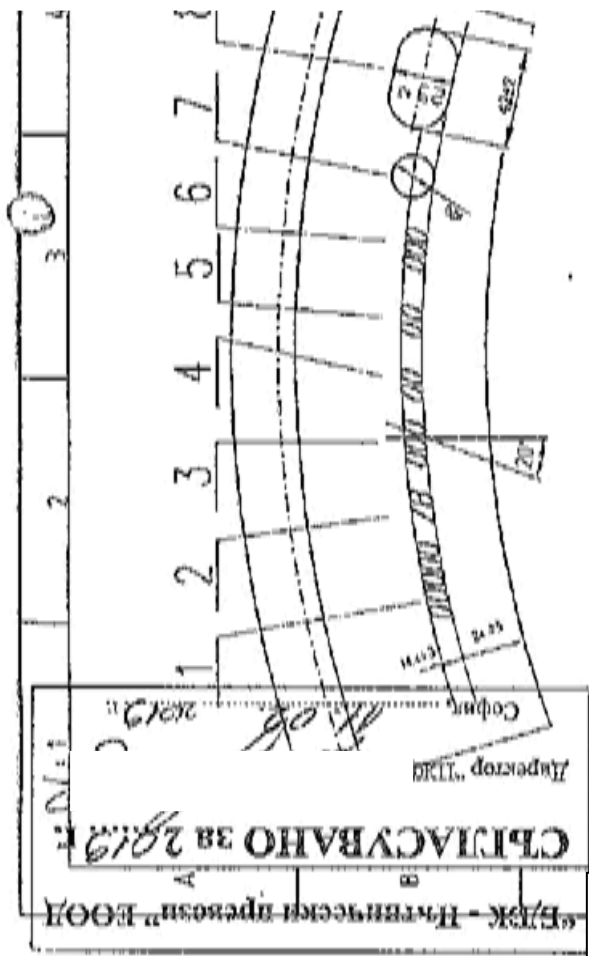

СЫЛАСУВАНО ЗА 2019 Г.

Департамент "ТТД"

FORME ZNAČEK:

1. OSLO LAMB
2. DVAK VYBRIDE
3. POKROVNE ČESLO V TRUBE
4. POKROVNE PRILEPNI NOKVI VROBOT
5. SAMICE VROBOT
6. ROZKLAČAČI NASTAVBU
7. ZAPISK PRO ZABUDBU PŘÍSLUŠNÉ
8. SYSTÉMOVÝ OBR. DO HL.3-4mm PRO JB

DE BEWEGUNG DER ZÄHNE:

1. LOHRENNER
2. ZEITSTELLPOSTEIN
3. ALUFÄHRE NIMMER
4. LINE LEISTE ZWISCHEN DES HERSTELLUNGSSTAGES
5. SCHUTTSCHIRM DER HERSTELLUNG
6. DIE BEZEICHNUNG DES MATERIALS
7. ZUSÄTZLICHE STELLE FÜR DAS ZEICHEN DES ÜBERBAU
8. BESCHREIBUNG DO HL.3-4mm TEF R10 JB

VALID FOR PRODUCTION AND DELIVERY IN 2018-2019

POZNÁMKA:

1. ZABUDBU JEHO VYKONAVY NA MÍSTO STAVBY OBRÁČE DO HL.3-4 mm.
2. ZABUDBU ZABUDBU JEHO VYKONAVY NA MÍSTO STAVBY OBRÁČE DO HL.3-4 mm.
3. ZABUDBU JEHO VYKONAVY NA MÍSTO STAVBY OBRÁČE DO HL.3-4 mm.
4. V MÍSTO STAVBY JE OBRÁČE PRODUKTU KONTOLOŽE.
5. V MÍSTO STAVBY JE VYKONAVY OBRÁČE V MÍSTO "A" SE BÝT MÍSTO MÍSTO MÍSTO, 3 mm ŠÍŘKY
6. ŠÍŘKY OBRÁČE DO HL.3-4 mm.

ANMERKUNGEN:

1. DIE ZÄHNE SIND SICH IM DER ANDEREN STREIFEN DES RÄDERENS BIS TIEFE VON 3-4 mm.
2. ES IST NICHT ERLAUBT DIE ABWEICHUNG DER ZÄHNE ZU ANFERN.
3. ZUFÜHRUNG MACH UC R10-2.
4. AM DER STELLE DER STEIFUNG WIRD DIE BEZEICHNUNG NICHT KONTOLOŽE.
5. SIE BIL IN DER POSITION "A" EIN ORAL VORWÄRT BANG 3R MÍSTO MÍSTO MÍSTO, 3 mm ŠÍŘKY
6. UNTER TEF SEN
7. BESCHREIBUNG DER ANWEISUNG LAUT UC 810-1.

**BONATRANS**  
 BONATRANS GROUP a.s.  
 Brevinská 1234 - 735 94 Břežany  
 IČ: 027458678

**VITKOVICE**  
 VITKOVICE PRAHA  
 3-MF-003111

SUROVÁ OBRUBA  
 RADREHEN

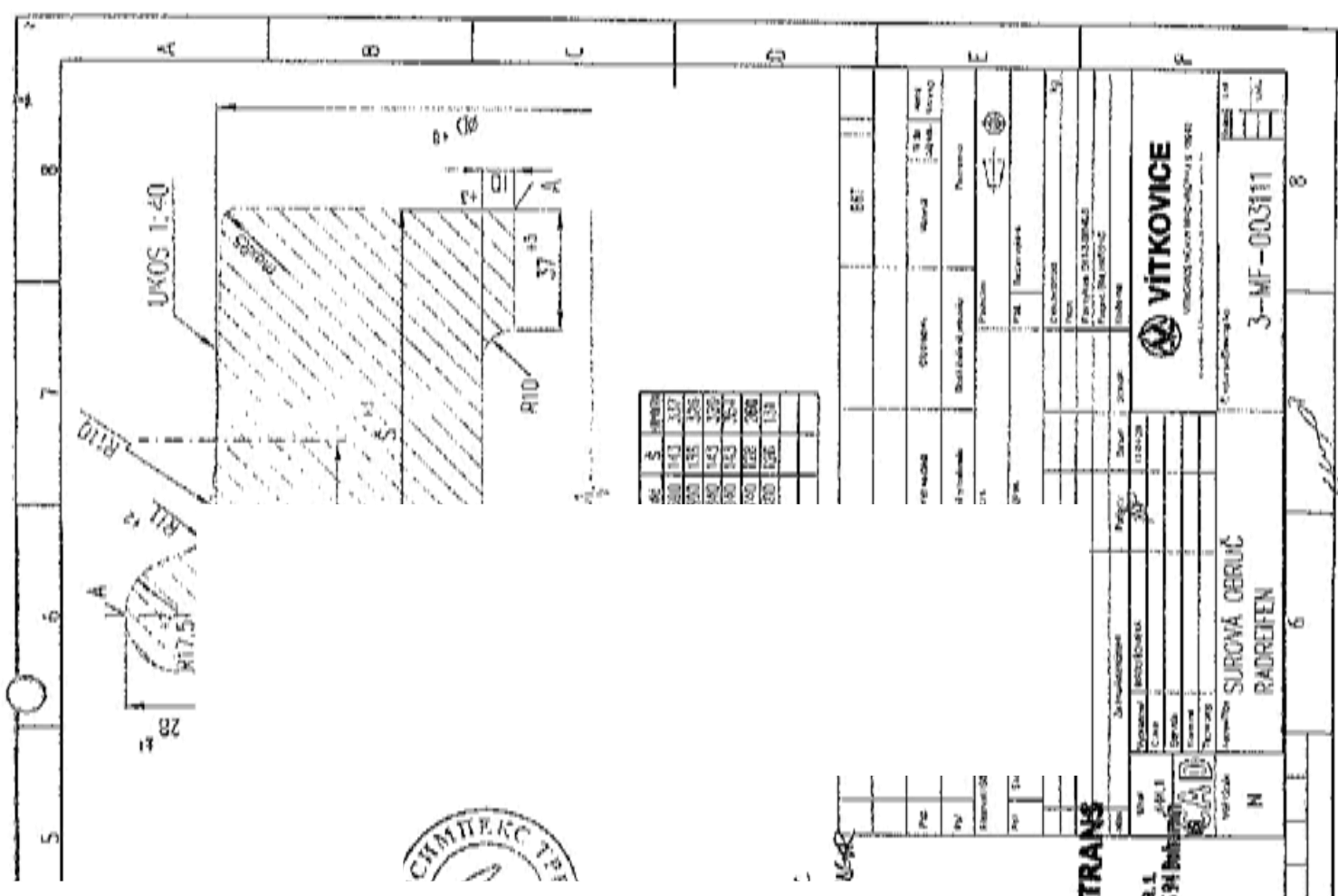

Залічени лічні данні на основаніе Регламент 2016/679

Залічени лічні данні на основаніе Регламент 2016/679.

## Технически условия

за доставка на необработени бандажи от валцувана нелегирана стомана за колооси на тягов подвижен състав (ТПС) на БДЖ Пътнически Превози ЕООД в съответствие с изискванията на UIC 810-1 и UIC 810-2

1. Основни документи:

1.1. Бандажите ще имат характеристики, ще бъдат произведени, изпитвани, доставени и ще имат гаранции в цяло съответствие с предписанията на UIC 810-1, 5-то издание, януари 2003 г. - "Технически условия за доставка на необработени бандажи от валцувана нелегирана стомана за колооси на тягов подвижен състав и вагони".

1.2. Основни документи са UIC 810-1/5-то издание от януари 2003 г., UIC 810-2, 4-то издание от 01.01.1985 г.

2. Производството на необработени бандажи за колооси за подвижния състав на БДЖ - Товарни превози ЕООД ще бъде в съответствие с раздел 2 на UIC 810-1 както следва:

2.1. Марка на стоманата - В6Т - съгласно т. 3.1. и таблица 1 - стр.23 на UIC 810-1.

Стомана В6 с химичен състав и механични характеристики както следва:

- въглерод С в % - не повече от 0,65%
- силиций Si в % - не повече от 0,50%
- манган Mn в % - не повече от 0,90%
- фосфор P в % - не повече от 0,040%
- сяра S в % - не повече от 0,040%
- хром Cr в % - не повече от 0,30%
- мед Cu в % - не повече от 0,30%
- хром+молибден+никел (Cr+Mo+Ni) в % - не повече от 0,60%
- якост на опън -  $R_m = 920-1050 \text{ N/mm}^2$ ;
- относително удължение - А в % - не по-малко от 12%;
- ударна жилавост KU в J - не по-малко от 10 J

2.2. Вид на термичната обработка - съгласно т.т. 3.2. и 5.5. на UIC 810-1 - термично подобряване (символ Т) - В6Т.

Твърдостта по Бригел измерена и маркирана на вътрешната челна повърхнина на бандажа, ще бъде не по-малка от 265 НВ. Площадката за измерване на твърдостта ще се изпълнява в съответствие с фиг. 3 от страница 15 на UIC 810-1.

2.3. Размери на бандажите - съгласно т. 4.4. на UIC 810-1. Допуските и отклоненията от формата и размерите, също и припуските за обработка - съгласно UIC 810-2.



№ по ред	$\varnothing D$	$\varnothing d$	B
1.	1255	1090	143
2.	1105	940	143
3.	1055	890	143
4.	1055	890	138
5.	1060	885	143
6.	1005	840	143
7.	1005	840	128
8.	905	740	128

- 2.4. Копрови изпитания - съгласно таблица 1 и таблица 2 на UIC 810-1.
- 2.5. Микроструктурата на бандажите се изпитва в съответствие с т. 4.2.2.1. и таблица 2, страница 24 на UIC 810-1.
- 2.6. Химически състав на всяка плавка - съгласно т. 4.1. на UIC 810-1 и се потвърждава със сертификат за анализа.
- 2.7. Изпитанията на макроскопия и макрография се правят в съответствие с т.4.2.2.2. и т.4.2.2.3. и таблица 2 на UIC 810-1 на всяка доставка на бандажи.
- 2.8. Ако няма друга договорена в поръчката методика, ултразвуковия контрол на всяка партида бандажи ще се извършва в съответствие с т. 4.2.2.4, по начина, описан в т.6.8.9 - страница 17 на UIC 810-1.
- 2.9. Отклоненията в твърдостта на бандажите по Бринел в една и съща партида няма да надминават 30 HB съгл. т.4.2.3 на UIC 810-1.
- 2.10. Маркировката на бандажите ще се извършва на топло съгласно т.4.5 на UIC 810-1. Маркировката ще се извършва по външната челна повърхнина на бандажите. За бандажи с размери  $\varnothing 1255 \times \varnothing 1090 \times 143$  мм маркировката ще бъде направена по вътрешната челна повърхнина, съгласно фиг. 1, лист 4 от ТП\_ПИС 810-1/12.
- 2.11. Бандажите ще се произвеждат съгласно методите, предписани в т. 5.1. и т. 5.2. на UIC 810-1.
- 2.12. Няма да се извършват специални проверки извън указаните в т. 6 на UIC 810-1. Същото е валидно и за подготовката и вземането на проби извън т. 6.7.2. и т. 6.7.3.1.
- 2.13. Бандажите ще се доставят без антикорозионна защита.
- 2.14. Всяка доставяна партида бандажи ще подлежи на инспекция и приемане от упълномощени представители на БДЖ - ПП ВООД след писмено уведомление от Изпълнителя за неговото производство и писмено потвърждение от Възложителя.
- 2.15. Всяка партида бандажи ще подлежи на приемане на представители на БДЖ и ще бъде съпроводена от сертификат за произход, сертификат за качество и гаранционно свидетелство.

Сертификатът за качество ще съдържа следните данни:

- номер на договора
- номер на техническите условия
- марка на стоманата - В6Т
- номер на плавката, поредния номер на бандажа, твърдост на външната челна повърхнина на бандажа - ще бъде приложен
- химически състав на готовото изделие - ще бъде приложен
- резултати от проверката на механическите качества и ударната жилавост - ще бъде приложен

Заличени лични данни на основание Регламент 2016/679.

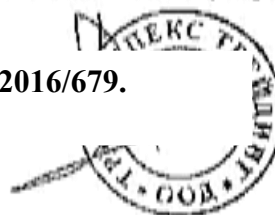

- резултати от проверката на твърдостта, извършени съгласно ISO 6506 - ще бъде приложен
- резултати от проверката на равномерността на твърдостта в напречното сечение - ще бъде приложен
- резултати от проверката на макроструктурата по метода на дълбоко разяждане - ще бъде приложен
- резултати от проверката на микроструктурата - ще бъде приложен
- резултати от проверката на макроструктурата по серния отпечатък по метода на Баумап - ще бъде приложен
- резултати от ултразвуковия контрол на всички бандажи - ще бъде приложен
- резултати от коприво изпитание (деформация в тил след всеки удар) - ще бъде приложен
- резултати от проверката на външния вид на всички бандажи и техните геометричните размери - ще бъде приложен.

Всяки други условия ще бъдат в пълно съответствие с изискванията на UIC 810-1, 5-то издание, януари 2003 г. и UIC 810-2, 4-то издание от 01.01.1985.

Дата: 30.11.2018

Подпис: Давид Немец

Регионален мениджър продажби

Печат

На всяка страница: Валидно за производство и доставка през 2018-2019 г.

Давид Немец

Регионален мениджър продажби

Печат: Бонатранс Груп а.с.

Революция 1234, 735 94 Бохумин

ДДС № CZ27438678

За вярност на *пр*

Добромир Панац

Управляващ



Заличени лични данни на основание Регламент 2016/679.

Превод от немски език

Превод на текстовете на чертеж 3-MF-003111 – Необработен бандаж

Последователност на маркировката:

1. No. на плавката
2. Знак на производителя
3. Пореден номер в плавката
4. Двете последни цифри на годината на производство
5. Месец на производство
6. Означение на материала
7. Място за знак на инспектора по качеството
8. Фрезование на дълбочина до 3-4 мм за НВ

Забележки:

1. Знаците са разположени на външната страна на бандажите на дълбочина 3-4 мм.
2. Не е позволено да се променя последователността на знаците.
3. Отклонение от формата съгласно UIC 810-2.
4. В зоната, съседна на маркировката, не се контролира отклонение на закръглянето.
5. В случай на грапавини в позиция А, те могат да бъдат с макс. 5 мм дължина, макс. 3 мм широчина, макс. 1 мм дълбочина.
6. Вид стомана на бандажа: В6Т по UIC 810-1

Поз.	Тип	ØD	Ød	Ширина	Тегло
1	Ø1055/890	1055	890	143	337
2	Ø1055/890	1055	890	138	326
3	Ø1065/840	1065	840	143	320
4	Ø1105/940	1105	940	143	354
5	Ø905/740	905	740	128	260
6	Ø600/480	600	480	126	131

Превод от английски език

Валидно за производство и доставка през 2018-2019 г.

Подпис

Давид Немен

Регионален мениджър продажби

Фирмен печат на Бонатранс Груп а.с.

За вярност на превода

Добринир Паназ

Управител на

Трансимпелс Еърлайнс



“БДЖ - Пътнически превози” ЕООД  
СЪГЛАСУВАНО за 2019 г.

Заличени лични данни на основание Регламент 2016/679.

София, 11.02.2019 г.



## Технически условия

за доставка на необработени бандажи от валцувана нелегирана стомана за колооси на тягов подвижен състав (ТПС) на БДЖ Пътнически Превози ЕООД в съответствие с изискванията на UIC 810-1 и UIC 810-2

1. Основни документи:
  - 1.1. Бандажите ще имат характеристики, ще бъдат произведени, излитвани, доставени и ще имат гаранции в пълно съответствие с предписанията на UIC 810-1, 5-то издание, - януари 2003 г. - "Технически условия за доставка на необработени бандажи от валцувана нелегирана стомана за колооси на тягов подвижен състав и вагони".
  - 1.2. Основни документи са UIC 810-1/5-то издание от януари 2003 г., UIC 810-2, 4-то издание от 01.01.1985 г.
2. Производството на необработени бандажи за колооси за подвижния състав на БДЖ – Товарни превози ЕООД ще бъде в съответствие с раздел 2 на UIC 810-1 както следва:
  - 2.1. Марка на стоманата - В6Т - съгласно т. 3.1. и таблица 1 - стр.23 на UIC 810-1. Стомана В6 с химичен състав и механични характеристики както следва:
    - въглерод С в % - не повече от 0,65%
    - силиций Si в % - не повече от 0,50%
    - манган Mn в % - не повече от 0,90%
    - фосфор P в % - не повече от 0,040%
    - сяра S в % - не повече от 0,040%
    - хром Cr в % - не повече от 0,30%
    - мед Cu в % - не повече от 0,30%
    - хром+молибден+никел (Cr+Mo+Ni) в % - не повече от 0,60%
    - якост на опън -  $R_m = 920-1050 \text{ N/mm}^2$ ;
    - относително удължение - A в % - не по-малко от 12%;
    - ударна жилавост KU в J - не по-малко от 10 J
  - 2.2. Вид на термичната обработка - съгласно т.т. 3.2. и 5.5. на UIC 810-1 – термично подобряване (символ T) - В6Т.  
Твърдостта по Бришел измерена и маркирана на вътрешната челна повърхнина на бандажа, ще бъде не по-малка от 265 НВ. Площадката за измерване на твърдостта ще се изпълнява в съответствие с фиг. 3 от страница 15 на UIC 810-1.
  - 2.3. Размери на бандажите - съгласно т. 4.4. на UIC 810-1. Допуските и отклоненията от формата и размерите, също и припуските за обработка - съгласно UIC 810-2.

Заличени лични данни на основание Регламент 2016/679.



№ по ред	$\varnothing D$	$\varnothing d$	B
1.	1255	1090	143
2.	1105	940	143
3.	1055	890	143
4.	1055	890	138
5.	1060	885	143
6.	1005	840	143
7.	1005	840	128
8.	905	740	128

- 2.4. Копрови изпитания - съгласно таблица 1 и таблица 2 на UIC 810-1.
- 2.5. Микроструктурата на бандажите се изпитва в съответствие с т. 4.2.2.1. и таблица 2, страница 24 на UIC 810-1.
- 2.6. Химически състав на всяка плавка - съгласно т. 4.1. на UIC 810-1 и се потвърждава със сертификата за анализа.
- 2.7. Изпитанията на макроскопия и макрография се правят в съответствие с т.4.2.2.2. и т.4.2.2.3. и таблица 2 на UIC 810-1 на всяка доставка на бандажи.
- 2.8. Ако няма друга договорена в поръчката методика, ултразвуковия контрол на всяка партида бандажи ще се извършва в съответствие с т. 4.2.2.4, по начина, описан в т.6.8.9 - страница 17 на UIC 810-1.
- 2.9. Отклоненията в твърдостта на бандажите по Бринел в една и съща партида няма да надминават 30 НВ съгл. т.4.2.3 на UIC 810-1.
- 2.10. Маркировката на бандажите ще се извършва на тогоя съгласно т.4.5 на UIC 810-1. Маркировката ще се извършва по външната челна повърхвина на бандажите. За бандажи с размери  $\varnothing 1255 \times \varnothing 1090 \times 143$  мм маркировката ще бъде направена по вътрешната челна повърхвина, съгласно фиг. 1, лист 4 от ТП\_ПИС 810-1/12.
- 2.11. Бандажите ще се произвеждат съгласно методите, предписани в т. 5.1. и т. 5.2. на UIC 810-1.
- 2.12. Няма да се извършват специални проверки извън указанияте в т. 6 на UIC 810-1. Същото е валидно и за подготовката и вземането на проби извън т. 6.7.2. и т. 6.7.3.1.
- 2.13. Бандажите ще се доставят без антикорозионна защита.
- 2.14. Всяка доставяна партида бандажи ще подлежи на инспекция и приемане от упълномощени представители на БДЖ – ГП ВООД след писмено уведомление от Изпълнителя за неговото производство и писмено потвърждение от Възложителя.
- 2.15. Всяка партида бандажи ще подлежи на приемане на представители на БДЖ и ще бъде съпроводена от сертификата за произход, сертификата за качество и гаранционно свидетелство.

Сертификатът за качество ще съдържа следните данни:

- номер на договора
- номер на техническите условия
- марка на стоманата - В6Т
- номер на плавката, поредния номер на бандажа, твърдост на външната челна повърхвина на бандажа – ще бъде приложен
- химически състав на готовото изделие - ще бъде приложен
- резултати от проверката на механическите качества и ударната жилавост - ще бъде приложен

**Заличени лични данни на основание Регламент 2016/679.**





- резултати от проверката на твърдостта, извършени съгласно ISO 6506 - ще бъде приложен
- резултати от проверката на равномерността на твърдостта в напречното сечение - ще бъде приложен
- резултати от проверката на макроструктурата по метода на дълбоко разяждане - ще бъде приложен
- резултати от проверката на микроструктурата - ще бъде приложен
- резултати от проверката на макроструктурата по серния отпечатък по метода на Бауман - ще бъде приложен
- резултати от ултразвуковия контрол на всички бандажи - ще бъде приложен
- резултати от копрово изпитание (деформация в 1mm след всеки удар) - ще бъде приложен
- резултати от проверката на външния вид на всички бандажи и техните геометричните размери - ще бъде приложен.

Всички други условия ще бъдат в пълно съответствие с изискванията на UIC 810-1, 5-то издание, януари 2003 г. и UIC 810-2, 4-то издание от 01.01.1985.

Дата: 30.11.2018

Подпис: Давид Немец

Регионален мениджър продажби

Печат

На всяка страница: Валидно за производство и доставка през 2018-2019 г.

Давид Немец

Регионален мениджър продажби

Печат: Бонатранс Груп и.с.

Револючни 1234, 735 94 Божумиш

ДДС № CZ27438678

За вярност на превода:

Добромир Папазо

Управител на

Трансимпекс Трайдинг



**Заличени лични данни на основание Регламент 2016/679.**

Превод от немски език

Превод на текстовете на чертеж 3-MF-003111 – Необработен бандаж

Последователност на маркировката:

1. Но. на плавката
2. Знак на производителя
3. Пореден номер в плавката
4. Двете последни цифри на годината на производство
5. Месец на производство
6. Означение на материала
7. Място за знак на инспектора по качеството
8. Фрезование на дълбочина до 3-4 мм за НВ

Забележки:

1. Знаците са разположени на външната страна на бандажите на дълбочина 3-4 мм.
2. Не е позволено да се променя последователността на знаците.
3. Отклонение от формата съгласно UIC 810-2.
4. В зоната, съседна на маркировката, не се контролира отклонение на закръглениято.
5. В случай на грапавини в позиция А, те могат да бъдат с макс. 5 мм дължина, макс. 3 мм широчина, макс. 1 мм дълбочина.
6. Вид стомана на бандажа: В6Т по UIC 810-1

Поз.	Тип	ØD	Ød	Ширина	Тегло
1	Ø1055/890	1055	890	143	337
2	Ø1055/890	1055	890	138	326
3	Ø1005/840	1005	840	143	320
4	Ø1105/940	1105	940	143	354
5	Ø905/740	905	740	128	260
6	Ø600/480	600	480	126	131

Превод от английски език

Валидно за производство и доставка през 2018-2019 г.

Подпис

Давид Немец

Регионален мениджър продажби

Фирмен печат на Бонатранс Груп в.с.

За вярност на превод

Добрелмир Паназов  
Управител на  
Трансиплекс Трейдинг ООД

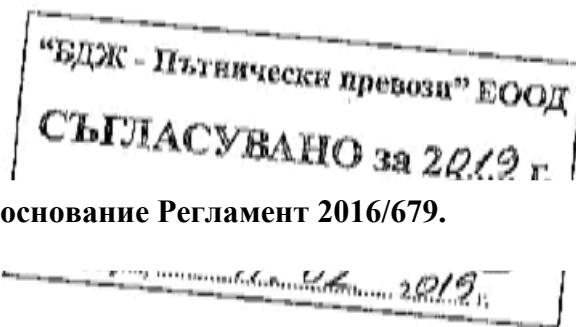

Заличени лични данни на основание Регламент 2016/679.



## Технически условия

за доставка на необработени бандажи от валцувана нелегирана стомана за колооси на тягов подвижен състав (ТПС) на БДЖ Пътнически Превози БООД в съответствие с изискванията на UIC 810-1 и UIC 810-2

1. Основни документи:
  - 1.1. Бандажите ще имат характеристики, ще бъдат произведени, изпитвани, доставени и ще имат гаранции в пълно съответствие с предписанията на UIC 810-1, 5-то издание, януари 2003 г. - "Технически условия за доставка на необработени бандажи от валцувана нелегирана стомана за колооси на тягов подвижен състав и вагони".
  - 1.2. Основни документи са UIC 810-1/5-то издание от януари 2003 г., UIC 810-2, 4-то издание от 01.01.1985 г.
2. Производството на необработени бандажи за колооси за подвижния състав на БДЖ – Товарни превози БООД ще бъде в съответствие с раздел 2 на UIC 810-1 както следва:
  - 2.1. Марка на стоманата - В6Т - съгласно т. 3.1. и таблица 1 - стр.23 на UIC 810-1. Стомана В6 с химичен състав и механични характеристики както следва:
    - въглерод С в % - не повече от 0,65%
    - силиций Si в % - не повече от 0,50%
    - манган Mn в % - не повече от 0,90%
    - фосфор P в % - не повече от 0,040%
    - сяра S в % - не повече от 0,040%
    - хром Cr в % - не повече от 0,30%
    - мед Cu в % - не повече от 0,30%
    - хром+молибден+никел (Cr+Mo+Ni) в % - не повече от 0,60%
    - якост на опън -  $R_m - 920-1050 \text{ N/mm}^2$ ;
    - относително удължение - А в % - не по-малко от 12%;
    - ударна жилавост KU в J - не по-малко от 10 J
  - 2.2. Вид на термичната обработка - съгласно т.т. 3.2. и 5.5. на UIC 810-1 – термично подобряване (символ T) - В6Т.  
Твърдостта по Бринел измерена и маркирана на вътрешната челна повърхнина на бандажа, ще бъде не по-малка от 265 НВ. Площадката за измерване на твърдостта ще се изпълнява в съответствие с фиг. 3 от страница 15 на UIC 810-1.
  - 2.3. Размери на бандажите - съгласно т. 4.4. на UIC 810-1. Допуските и отклоненията от формата и размерите, също и припуските за обработка - съгласно UIC 810-2.

Заличени лични данни на основание Регламент 2016/679.



№ по ред	$\varnothing D$	$\varnothing d$	B
1.	1255	1090	143
2.	1105	940	143
3.	1055	890	143
4.	1055	890	138
5.	1060	885	143
6.	1005	840	143
7.	1005	840	128
8.	905	740	128

- 2.4. Копрови изпитания - съгласно таблица 1 и таблица 2 на UIC 810-1.
- 2.5. Микроструктурата на бандажите се изпитва в съответствие с т. 4.2.2.1. и таблица 2, страница 24 на UIC 810-1.
- 2.6. Химически състав на всяка плавка - съгласно т. 4.1. на UIC 810-1 и се потвърждава със сертификата за анализа.
- 2.7. Изпитанията на макроскопия и макрография се правят в съответствие с т.4.2.2.2. и т.4.2.2.3. и таблица 2 на UIC 810-1 на всяка доставка на бандажи.
- 2.8. Ако няма друга договорена в поръчката методика, ултразвуковия контрол на всяка партида бандажи ще се извършва в съответствие с т. 4.2.2.4, по начина, описан в т.6.8.9 - страница 17 на UIC 810-1.
- 2.9. Отклоненията в твърдостта на бандажите по Бринел в една и съща партида няма да надминават 30 НВ съгл. т.4.2.3 на UIC 810-1.
- 2.10. Маркировката на бандажите ще се извършва на топло съгласно т.4.5 на UIC 810-1. Маркировката ще се извършва по външната челна повърхнина на бандажите. За бандажи с размери  $\varnothing 1255 \times \varnothing 1090 \times 143$  мм маркировката ще бъде направена по вътрешната челна повърхнина, съгласно фиг. 1, лист 4 от ТП\_ПДС 810-1/12.
- 2.11. Бандажите ще се произвеждат съгласно методите, предписани в т. 5.1. и т. 5.2. на UIC 810-1.
- 2.12. Няма да се извършват специални проверки извън указания в т. 6 на UIC 810-1. Същото е валидно и за подготовката и вземането на проби извън т. 6.7.2. и т. 6.7.3.1.
- 2.13. Бандажите ще се доставят без антикорозионна защита.
- 2.14. Всяка доставяна партида бандажи ще подлежи на инспекция и приемане от упълномощени представители на БДЖ – ПП БООД след писмено уведомление от Изпълнителя за неговото производство и писмено потвърждение от Възложителя.
- 2.15. Всяка партида бандажи ще подлежи на приемане на представители на БДЖ и ще бъде съпроводена от сертификата за произход, сертификат за качество и гаранционно свидетелство.

Сертификатът за качество ще съдържа следните данни:

- номер на договора
- номер на техническите условия
- марка на стоманата - В6Т
- номер на плавката, поредния номер на бандажа, твърдост на външната челна повърхнина на бандажа – ще бъде приложен
- химически състав на готовото изделие - ще бъде приложен
- резултати от проверката на механическите качества и ударната жилавост - ще бъде приложен

**Заличени лични данни на основание Регламент 2016/679.**



- резултати от проверката на твърдостта, извършени съгласно ISO 6506 - ще бъде приложен
- резултати от проверката на равномерността на твърдостта в напречното сечение - ще бъде приложен
- резултати от проверката на макроструктурата по метода на дълбоко разяждане - ще бъде приложен
- резултати от проверката на микроструктурата - ще бъде приложен
- резултати от проверката на макроструктурата по серния отпечатък по метода на Бауман - ще бъде приложен
- резултати от ултразвуковия контрол на всички бандажи - ще бъде приложен
- резултати от копрово изпитание (деформация в mm след всеки удар) - ще бъде приложен
- резултати от проверката на външния вид на всички бандажи и техните геометричните размери - ще бъде приложен.

Всички други условия ще бъдат в пълно съответствие с изискванията на UIC 810-1, 5-то издание, януари 2003 г. и UIC 810-2, 4-то издание от 01.01.1985.

Дата: 30.11.2018

Подпис: Давид Немец

Регионален мениджър продажби

Печат

На всяка страница: Валидно за производство и доставка през 2018-2019 г.

Давид Немец

Регионален мениджър продажби

Печат: Бонатранс Груп а.с.

Революция 1234, 735 94 Бохумин

ДДС № CZ27438678

За вярност на право

Добромир Паназов  
Управител на  
Трансимпекс ЕВБВД



**Заличени лични данни на основание Регламент 2016/679.**

Приложение № 4.1 до № 4.3 към Огласба №  
№ 18/15.02.24

Приложение № 4.1

ДО  
„БДЖ – ПЪТНИЧЕСКИ ПРЕВОЗИ“ ЕООД  
ГР. СОФИЯ 1080  
УЛ. "ИВАН ВАЗОВ" № 3

### ЦЕНОВО ПРЕДЛОЖЕНИЕ

за обособена позиция №3 – „Доставка на 258 бр. необработени бандажи с размери  $\varnothing 1055 \times \varnothing 890 \times 143$  мм от валцувана нелегирана стомана за локомотиви серия 07 и 61”

УВАЖАЕМИ ГОСПОДИН УПРАВИТЕЛ,

Представяме нашето ценово предложение за участие в обявената от Вас, открита процедура по реда на ЗОП за възлагане на обществена поръчка с предмет: „Доставка на мопоблокови колела и спирачни дискове за електрически моторни влакове, серия 30 и 31, доставка на необработени бандажи от валцувана нелегирана стомана за колооси на ТПС, и доставка на профилна стомана за осигурителни пръстени на бандажи”, за обособена позиция № 3 – „Доставка на 258 бр. необработени бандажи с размери  $\varnothing 1055 \times \varnothing 890 \times 143$  мм от валцувана нелегирана стомана за локомотиви серия 07 и 61”

ТРАНСИМПЕКС ТРЕЙДИНГ ООД,

с БИК 175020758, със седалище и адрес на управление: гр. София 1404, ж.к. „Манастирски ливади – Б“ № 004А, адрес за кореспонденция: София 1000, ул. Добруджа 1, ет. 4, тел.: 02 943 9555, 0888807136, e-mail: tr.trading@abv.bg, представлявано от Добромир Радоев Папазов – Управител, предлагаме:

1. Да изпълним поръчката, съгласно документацията за участие, при следните цени за обособена позиция №3, а именно:

№ поз.	Наименование, размери в мм на резервната част	Лок. серия	Марка	Общо количество	Ед. цена в лв. без ДДС	Обща с-ст в лв. без ДДС
3	Бандажи 1055/890/143	07, 61	брой	258	1 130,50	291 669,00

Общата стойност за изпълнение на поръчката за обособена позиция №2 – „Доставка на 258 бр. необработени бандажи с размери  $\varnothing 1055 \times \varnothing 890 \times 143$  мм от валцувана нелегирана стомана за локомотиви серия 07 и 61”, възлиза на 291 669,00 лв. (двеста деветдесет и една хиляди, шестстотин шестдесет и девет лева) без ДДС.

Декларираме, че предложената единична цена и обща стойност е DDP – Локомотивно депо София, район Подуляне, гр. София, ул. „Майчина слава” № 2, съгласно “INCOTERMS 2010” /включително опаковка, маркировка, транспорт, застраховка, мито/ в български лева без. **Заличени лични данни на основание Регламент 2016/679.**



2. Условия, срок и начин на плащане - плащането ще се извърши в лева, по банков път, в срок до 30 (тридесет) календарни дни след доставката на партидата и представяне от наша страна на необходимите документи: приемо-предавателен протокол за извършената доставка, оригинална фактура и сертификат за качество.

3. В случай че в хода на работата на комисията се установят очевидни фактически грешки в ценовото предложение на участника, водещи до несъответствие между предложената общата цена за изпълнение на поръчката и единичните цени на бандажи 1055/890/143 по спецификация, за достоверни се приемат предложените единични цени. В този случай за предложена крайна цена за изпълнение на поръчката по обособена позиция №3 се приема действителния математически сбор от произведенията на единичните цени и съответните количества по спецификация.

В горния случай Възложителят писмено уведомява участника за констатираните грешки и несъответствия, като последния следва да посочи коя стойност потвърждава.

4. В случай, че ни бъде възложено изпълнението на обществената поръчка за обособена позиция №3, плащанията следва да бъдат извършвани по банкова сметка, а именно:

БАНКА: УНИКРЕДИТ БУЛБАНК,

BIC код и

IBAN: BG

Банковата сметка е заличена на основание чл.72 от ДОПК

Заличени лични данни на основание Регламент 2016/679.

06.12.2018 г.

Подпис: .....

Добромир Папазов  
Управител

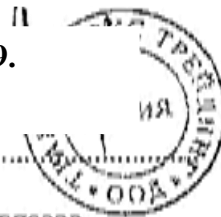



ДО  
 „БДЖ –УГЪТНИЧЕСКИ ПРЕВОЗИ“ ЕООД  
 ГР. СОФИЯ 1080  
 УЛ. "ИВАН ВАЗОВ" № 3

### ЦЕНОВО ПРЕДЛОЖЕНИЕ

за обособена позиция №5 – „Доставка на 40 бр. необработени бандажи с размери  $\varnothing 1005 \times \varnothing 840 \times 143$  мм от валцувана стомана за локомотиви серия 55”

УВАЖАЕМИ ГОСПОДИН УПРАВИТЕЛ,

Представяме нашето ценово предложение за участие в обявената от Вас, открита процедура по реда на ЗОП за възлагане на обществена поръчка с предмет: „Доставка на моноблокови колела и спирачни дискове за електрически моторни влакове, серии 30 и 31, доставка на необработени бандажи от валцувана нелегирана стомана за колооси на ТПС, и доставка на профилна стомана за осигурителни пръстени на бандажи”, за обособена позиция № 5 – „Доставка на 40 бр. необработени бандажи с размери  $\varnothing 1005 \times \varnothing 840 \times 143$  мм от валцувана стомана за локомотиви серия 55”

### ТРАНСИМШЕКС ТРЕЙДИНГ ООД,

с ЕИК 175020758, със седалище и адрес на управление: гр. София 1404, ж.к. „Манастирски ливади – Б“ № 004А, адрес за кореспонденция: София 1000, ул. Добруджа 1, ет. 4, тел.: 02 943 9555, 0888807136, e-mail: tr.trading@abv.bg, представлявано от Добромир Радоев Папазов – Управител, предлагаме:

1. Да изпълним поръчката, съгласно документацията за участие, при следните цени за обособена позиция №5, а именно:

№ поз.	Наименование, размери в мм на резервната част	Лок. серия	Марка	Общо количество	Ед. цена в лв. без ДДС	Обща с-та в лв. без ДДС
5	Бандажи 1005/840/143	55	брой	40	1 075,40	43 016,00

Общата стойност за изпълнение на поръчката за обособена позиция №5 – „Доставка на 40 бр. необработени бандажи с размери  $\varnothing 1005 \times \varnothing 840 \times 143$  мм от валцувана стомана за локомотиви серия 55”, възлиза на 43 016,00 лв. (четиридесет и три хиляди и шестнадесет лева) без ДДС.

Декларираме, че предложената единична цена и обща стойност е DDP – Локомотивно депо София, район Подуяне, гр. София, ул. „Майчина слава” № 2, съгласно “INCOTERMS 2010” /включително опаковка, маркировка, транспорт, застраховка, мито/ в български лева без ДДС.

2. Условия, срок и начин на плащане - плащането ще се извърши в лева, по банков път, в срок до 30 (тридесет) календарни дни след доставката на материалите и представяне от

Заличени лични данни на основание Регламент 2016/679



наша страна на необходимите документи: приемо-предавателен протокол за извършената доставка, оригинална фактура и сертификат за качество.

3. В случай че в хода на работата на комисията се установят очевидни фактически грешки в ценовото предложение на участника, водещи до несъответствие между предложената общата цена за изпълнение на поръчката и единичните цени на бандажи 1005 /840/143 по спецификация, за достоверни се приемат предложените единични цени. В този случай за предложена крайна цена за изпълнение на поръчката по обособена позиция №5 се приема действителния математически сбор от произведенията на единичните цени и съответните количества по спецификация.

В горния случай Възложителят писмено уведомява участника за констатираните грешки и несъответствия, като последния следва да посочи коя стойност потвърждава.

4. В случай, че ни бъде възложено изпълнението на обществената поръчка за обособена позиция №5, плащанията следва да бъдат извършвани по банкова сметка, а именно:

**БАНКА: УНИКРЕДИТ БУЛБАНК**

**BIC код на бан**      **Банковата сметка е заличена на основание чл.72 от ДОПК**  
**IBAN: BG9201**

ИЛИ

**Заличени лични данни на основание Регламент 2016/679**

06.12.2018 г.

Подпис: 

  
Добромир Папазов  
Управител

ДО  
 „БДЖ – ПЪТНИЧЕСКИ ПРЕВОЗИ“ ЕООД  
 ГР. СОФИЯ 1080  
 УЛ. "ИВАН ВАЗОВ" № 3

### ЦЕНОВО ПРЕДЛОЖЕНИЕ

за обособена позиция №6 – „Доставка на 32 бр. необработени бандажи с размери  $\varnothing 905 \times \varnothing 740 \times 128$  мм от валцувана нелегирана стомана за локомотиви серия 75”

### УВАЖАЕМИ ГОСПОДИН УПРАВИТЕЛ,

Представяме нашето ценово предложение за участие в обявената от Вас, открита процедура по реда на ЗОП за възлагане на обществена поръчка с предмет: „Доставка на моноблокови колела и спирачни дискове за електрически моторисни влакове, серия 30 и 31, доставка на необработени бандажи от валцувана нелегирана стомана за колооси на ТПС, и доставка на профилна стомана за осигурителни пръстени на бандажи”, за обособена позиция № 6 – „Доставка на 32 бр. необработени бандажи с размери  $\varnothing 905 \times \varnothing 740 \times 128$  мм от валцувана нелегирана стомана за локомотиви серия 75”

### ТРАНСИМПЕКС ТРЕЙДИНГ ООД,

с ЕИК 175020758, със седалище и адрес на управление: гр. София 1404, ж.к. "Манастирски ливади – Б" № 004А, адрес за кореспонденция: София 1000, ул. Добруджа 1, ет. 4, тел.: 02 943 9555, 0888807136, e-mail: tr.trading@abv.bg, представлявано от Добромир Радоев Пашазов – Управител, предлагаме:

1. Да изпълним поръчката, съгласно документацията за участие, при следните цени за обособена позиция №6, а именно:

№ поз.	Наименование, размери в мм на резерватната част	Лок серия	Мярка	Общо количество	Ед. цена в лв. без ДДС	Обща сума в лв. без ДДС
6	Бандажи 905/740/128	75	брой	32	910,00	29 120,00

Общата стойност за изпълнение на поръчката за обособена позиция №6 – „Доставка на 32 бр. необработени бандажи с размери  $\varnothing 905 \times \varnothing 740 \times 128$  мм от валцувана нелегирана стомана за локомотиви серия 75”, възлиза на 29 120,00 лв. (двадесет и девет хиляди сто и двадесет лева) без ДДС.

Декларираме, че предложената единична цена и обща стойност е DDP – Локомотивно депо София, район Подуяне, гр. София, ул. „Майчина слава” № 2, съгласно “INCOTERMS 2010” /включително опаковка, маркировка, транспорт, застраховка, мито/ в български лева без ДДС

Заличени лични данни на основание Регламент 2016/679



2. Условия, срок и начин на плащане - плащането ще се извърши в лева, по банков път, в срок до 30 (тридесет) календарни дни след доставката на партидата и представяне от наша страна на необходимите документи: приемо-предавателен протокол за извършената доставка, оригинална фактура и сертификат за качество.

3. В случай че в хода на работата на комисията се установят очевидни фактически грешки в ценовото предложение на участника, водещи до несъответствие между предложената общата цена за изпълнение на поръчката и единичните цени на бандажи 905/740/128 по спецификация, за достоверни се приемат предложените единични цени. В този случай за предложена крайна цена за изпълнение на поръчката по обособена позиция №6 се приема действителния математически сбор от произведенията на единичните цени и съответните количества по спецификация.

В горния случай Възложителят писмено уведомява участника за констатираните грешки и несъответствия, като последния следва да посочи коя стойност потвърждава.

4. В случай, че ни бъде възложено изпълнението на обществената поръчка за обособена позиция №6, плащанията следва да бъдат извършвани по банкова сметка, а именно:

БАНКА: УНИКРЕДИТ БУЛБАНК,

BIC код

IBAN: B

Банковата сметка е заличена на основание чл.72 от ДОПК

**Заличени лични данни на основание Регламент 2016/679**

06.12.2018 г.

Подпис: 

Добромир Галазов  
Управител

Приложение № 5.1. до № 5.3. към Договор №  
№ 18/15-02-2019г.  
Приложение № 5.1

ДО  
"БДЖ-ПЪТНИЧЕСКИ ПРЕВОЗИ" ЕООД  
"ИВАН ВАЗОВ" № 3  
1080 ГР. СОФИЯ

### ТЕХНИЧЕСКО ПРЕДЛОЖЕНИЕ

за обособена позиция №3 – „Доставка на 258 бр. необработени бандажи с  
размери ф1055 x ф890x143 мм от валцувана нелегирана стомана  
за локомотиви серия 07 и 61”

от: ТРАНСИМПЕКС ТРЕЙДИНГ ООД,

с ЕИК 175020758, регистрирано в СГС, регистрация по ДДС: BG 175020758, със седалище  
и адрес на управление: гр. София 1404, район Триадица, ж.к. „Манастирски ливади – Б“ №  
004А, адрес за кореспонденция: София 1000, ул. Добруджа 1, ет. 4, тел.: 02 943 9555,  
0888807136, e-mail: tr.trading@abv.bg, представлявано от Добромир Радосв Палазов -  
Управител

### УВАЖАЕМИ ГОСПОДИН УПРАВИТЕЛ,

Представяме нашето техническо предложение за изпълнение на обществена  
поръчка с предмет: „Доставка на моноблокови колела и спирачни дискове за електрически  
мотрисни влакове, серия 30 и 31, доставка на необработени бандажи от валцувана  
нелегирана стомана за колосоци на ТПС, и доставка на профилна стомана за осигурителни  
пръстени на бандажи”, за обособена позиция №3 – „Доставка на 258 бр. необработени  
бандажи с размери ф1055 x ф890 x 143 мм от валцувана нелегирана стомана за  
локомотиви серия 07 и 61”, както следва:

1. Декларираме, че сме запознати с обявлението за обществената поръчка и  
документацията за участие в обявената от Вас процедура и изискванията на Закона за  
обществените поръчки и Правилника за прилагането му.

2. Декларираме, че предлаганите от нас необработени бандажи с размери ф1055 x  
ф890 x 143 мм от валцувана нелегирана стомана за локомотиви серия 07 и 61”, отговарят на  
„Технически условия за доставка на необработени бандажи от валцувана нелегирана  
стомана за колосоци на тягов подвижен състав (ТПС)”, в съответствие с изискванията на UIC  
810-1 и UIC 810-2, съгласно ППГ\_ПДС 810-1/12, и на Технически изисквания и техническа  
спецификация на Възложителя от документацията за участие.

#### 3. Предлагаме:

##### 3.1. Партиди, срок и място на доставка:

3.1.1. *Партиди:* на 1 /една/ партида, съгласно Технически изисквания и техническа  
спецификация на Възложителя, приложени към документацията за участие в обществената  
поръчка.

3.1.2. *Срок на доставка:* до 60 дни от датата на сключване на договора - 258 броя  
необработени бандажи с размери - ф1055 x ф890 x 143 мм от валцувана нелегирана стомана  
за локомотиви серия 07 и 61;

3.1.3. *Място на доставка:* гр. София, Локомотивно депо София, район Подуяне,  
ул. „Майчина слава” № 2.



**3.2. Гаранционният срок** на бандажи с размери ф1055 x ф890 x 143 мм е 5 години за всеки производствен дефект, неоткрит по време на контролните проверки. Гаранционният срок започва да тече от датата на монтаж на бандажите на колелата на колосета на съответния локомотив, но не повече от 5 години от датата на доставката, съгласно изискванията на УИС 810-1/12.

**3.3. Гарантиран минимален пробег** на бандажи с размери ф1055 x ф890 x 143 мм - 140 000 км в експлоатация.

**3.3. Маркировка и опаковка:** Запознати сме с „Технически условия за доставка на необработени бандажи от валцувана нелегирана стомана за колосети на тягов подвижен състав (ТПС)“, в съответствие с изискванията на УИС 810 -1 и УИС 810 – 2, съгласно ППЦ\_УИС 810-1/12, и с Технически изисквания и техническа спецификация на Възложителя от документацията за участие в обществената поръчка и декларираме, че ще изпълним следното:

Маркировката на бандажите ще се извършва на топло, съгласно т.4.5 на УИС 810-1. Маркировката се извършва по външната челна повърхнина на бандажите.

Бандажите ще бъдат доставени в подходяща, обичайна за този вид стоки опаковка, гарантираща и запазваща целостта и функционалните им качества при транспортиране и съхранение. Бандажите ще бъдат доставени на европалети, като опаковката ще бъде включена в цената.

4. Декларираме, че приемаме клаузите в проекта на договор, приложен към документацията за участие.

5. Декларираме, че ще осигурим достъп на упълномощените технически лица на "БДЖ-Пътнически превози" ЕООД в завода-производител за приемането по качество на необработените бандажи.

6. Декларираме, че срокът на валидност на нашата оферта е 5 месеца от датата, която е посочена за дата на получаване на офертите в обявлението за обществената поръчка.

7. В случай, че бъдем избрани за изпълнител на обществената поръчка се задължаваме да представим при сключване на договора гаранция за изпълнението му съгласно условията на документацията, както и документите съгласно изискванията на чл. 112, ал. 1 от ЗОП.

#### Приложения към техническото предложение:

##### **1. Пълномощни:**

**1.1.** Пълномощно, издадено от производителя на бандажи Бонатранс Груп а.с., доказващо правото на участника да предлага и извършва доставка през 2018-2019 г. на необработени бандажи от валцувана нелегирана стомана с размери ф1055 x ф890 x 143 мм – оригинал, 2 листа.

**1.2.** Пълномощно, доказващо правото на г-н Давид Немец, Регионален мениджър продажби, да представлява Бонатранс Груп а.с. в търгове за доставка на продукти на компанията на територията на България, подписано от г-н Якуб Вайман, Изпълнителен директор на Бонатранс Груп а.с. – нотариално заверено копие, 4 листа.

**1.3.** Пълномощно, доказващо правото на г-н Якуб Вайман, Изпълнителен директор на Бонатранс Груп а.с., да преупълномощава представители в обхвата на пълномощното – нотариално заверено копие, 3 листа.

**2. Технически условия** (в съответствие с т.2 от „Технически изисквания и техническа спецификация“ за доставка на Възложителя), разработени от производителя и заверени от него за производство и доставка през 2018-2019 г. - оригинал, заверени от участника с подпис и печат,

**Заличени лични данни на основание Регламент 2016/679**



3. Чертеж на бандажите № 3-MF-003111, разработка на производителя, заверени от него за производство и доставка през 2018-2019 г. - оригинал, заверен от участника с подпис и печат, 2 листа.

4. Образец на сертификат за качество на предложените резервни части, издаден и заверен от производителя, заверен от участника с подпис и печат, 42 листа.

5. Сертификат за внедрена система за управление на качеството по EN ISO 9001:2015, издаден на производителя на бандажите Бонатранс Груп а.с. – копие, заверено от участника, 2 листа.

Всички представени документи, издадени на чужд език, са придружени с превод на български език. Посоченият брой страници включва документа на чужд език и превода.

Заличени лични данни на основание Регламент 2016/679

06.12.2018 г.

Подпис: .....  
Добромир Панков  
Управител



ДО  
"БДЖ- ПЪТНИЧЕСКИ ПРЕВОЗИ" ЕООД  
УЛ. "ИВАН ВАЗОВ" № 3  
1080 ГР. СОФИЯ

### ТЕХНИЧЕСКО ПРЕДЛОЖЕНИЕ

за обособена позиция №5 – „Доставка на 40 бр. необработени бандажи с размери  $\phi 1005 \times \phi 840 \times 143$  мм от валцуванa стомана за локомотиви серия 55”

от: ТРАНСИМШЕКС ТРЕЙДИНГ ООД,

с ЕИК 175020758, регистрирано в СГС – гр. София, регистрация по ДДС: BG 175020758, със седалище и адрес на управление: гр. София 1404, район Триадица, ж.к. „Манастирски ливади – Б“ № 004А, адрес за кореспонденция: София 1000, ул. Добруджа 1, ет. 4, тел.: 02 943 9555, 0888807136, e-mail: tr.trading@abv.bg, представявано от Добромир Радоев Папазов - Управител

### УВАЖАЕМИ ГОСПОДИН УПРАВИТЕЛ,

Представяме нашето техническо предложение за изпълнение на обществена поръчка с предмет: „Доставка на моноблокови колела и спирачни дискове за електрически моторни влакове, серия 30 и 31, доставка на необработени бандажи от валцуванa нелегирана стомана за колооси на ТПС, и доставка на профилна стомана за осигурителни пръстени на бандажи”, за обособена позиция №5 – „Доставка на 40 бр. необработени бандажи с размери  $\phi 1005 \times \phi 840 \times 143$  мм от валцуванa стомана за локомотиви серия 55”, както следва:

1. Декларираме, че сме запознати с обявлението за обществената поръчка и документацията за участие в обявената от Вас процедура и изискванията на Закона за обществените поръчки и Правилника за прилагането му.

2. Декларираме, че предлаганите от нас необработени бандажи с размери  $\phi 1005 \times \phi 840 \times 143$  мм от валцуванa нелегирана стомана за локомотиви серия 55”, отговарят на „Технически условия за доставка на необработени бандажи от валцуванa нелегирана стомана за колооси на тягов подвижен състав (ТПС)”, в съответствие с изискванията на УПС 810-1 и УПС 810-2, съгласно ППП\_ПДС 810-1/12, и на Технически изисквания и техническа спецификация на Възложителя от документацията за участие.

#### 3. Предлагаме:

##### 3.1. Партиди, срок и място на доставка:

3.1.1. *Партиди:* на 1 /една/ партида, съгласно Технически изисквания и техническа спецификация на Възложителя, приложени към документацията за участие в обществената поръчка.

3.1.2. *Срок на доставка:* до 60 дни от датата на сключване на договора - 40 броя необработени бандажи с размери  $\phi 1005 \times \phi 840 \times 143$  мм. от валцуванa нелегирана стомана за локомотиви серия 55;

3.1.3. *Място на доставка:* гр. София, Локомотивно депо София, район Подуяне, ул. „Майчина слава” № 2.

3.2. *Гаранционният срок* на бандажи с размери  $\phi 1005 \times \phi 840 \times 143$  мм е 5 години за всеки производствен дефект, неоткрит по време на контролните проверки.

Заличени лични данни на основание Регламент 2016/679





Гаранционният срок започва да тече от датата на монтаж на бандажите на колелата на колоосата на съответния локомотив, но не повече от 5 години от датата на доставката, съгласно изискванията на UIC 810-1/12.

**3.3. Гарантиран минимален пробег на бандажи с размери  $\phi 1005 \times \phi 840 \times 143$  мм - 140 000 км в експлоатация.**

**3.3. Маркировка и опаковка:** Запознати сме с „Технически условия за доставка на необработени бандажи от валцувана нелегирана стомана за колооси на тягов подвижен състав (ТПС)“, в съответствие с изискванията на UIC 810-1 и UIC 810-2, съгласно ППТ\_ПДС 810-1/12, и с Технически изисквания и техническа спецификация на Възложителя от документацията за участие в обществената поръчка и декларираме, че ще изпълним следното:

Маркировката на бандажите ще се извършва на топло, съгласно т.4.5 на UIC 810-1. Маркировката се извършва по външната челна повърхнина на бандажите.

Бандажите ще бъдат доставени в подходяща, обичайна за този вид стоки опаковка, гарантираща и запазваща целостта и функционалните им качества при транспортиране и съхранение. Бандажите ще бъдат доставени на европалети, като опаковката ще бъде включена в цената.

4. Декларираме, че приемаме клаузите в проекта на договор, приложен към документацията за участие.

5. Декларираме, че ще осигурим достъп на упълномощените технически лица на „БДЖ-Пътнически превози“ ЕООД в завода-производител за приемането по качество на необработените бандажи.

6. Декларираме, че срокът на валидността на нашата оферта е 5 месеца, от датата, която е посочена за дата на получаване на офертите в обявлението за обществената поръчка.

7. В случай, че бъдем избрани за изпълнител на обществената поръчка се задължаваме да представим при сключване на договора гаранция за изпълнението му съгласно условията на документацията, както и документите съгласно изискванията на чл. 112, ал. 1 от ЗОП.

#### Приложения към техническото предложение:

1. Пълномощно, издадено от производителя на бандажи Бонатранс Груп а.с., доказващо правото на участника да предлага и извършва доставка през 2018-2019 г. на необработени бандажи от валцувана нелегирана стомана с размери  $\phi 1005 \times \phi 840 \times 143$  мм - копие, (оригиналът е приложен в Приложение № 2.3), 2 листа

(Другите две пълномощия: на г-н Давид Немец, Регионален мениджър продажби, да представлява Бонатранс Груп а.с. в търгове за доставка на продукти на компанията на територията на България и на г-н Якуб Вайман, Изпълнителен директор на Бонатранс Груп а.с., да преупълномощава представители в обхвата на пълномощието, са приложени като нотариално заверени копия към Приложение № 2.3.)

2. Технически условия (в съответствие с т.2 от „Технически изисквания и техническа спецификация“ за доставка на Възложителя), разработени от производителя и заверени от него за производство и доставка през 2018-2019 г. - копие, (оригиналът е приложен в Приложение 2.3), заверено от участника с подпис и печат, 5 листа.

3. Чертеж на бандажите № 3-MF-003111, разработка на производителя, заверени от него за производство и доставка през 2018-2019 г. - оригинал, заверен от участника с подпис и печат, 2 листа.

4. Образец на сертификат за качество на предложените резервни части, издаден и заверен от производителя - копие, (оригиналът е приложен в Приложение 2.3), заверено от участника с подпис и печ

Заличени лични данни на основание Регламент 2016/679



5. Сертификат за внедрена система за управление на качеството по EN ISO 9001:2015, издаден на производителя на бандажите Бонатрапе Груд а.с. – копие, заверено от участника, 2 листа.

Всички представени документи, издадени на чужд език, са придружени с превод на български език. Посоченият брой страници включва документа на чужд език и превода.

**Заличени лични данни на основание Регламент 2016/679**

06.12.2018 г.

Подпис: .....

Добромир Палазов  
Управител



ДО  
"БДЖ- ПЪТНИЧЕСКИ ПРЕВОЗИ" ЕООД  
УЛ. "ИВАН ВАЗОВ" № 3  
1080 ГР. СОФИЯ

### ТЕХНИЧЕСКО ПРЕДЛОЖЕНИЕ

за обособена позиция №6 – „Доставка на 32 бр. необработени бандажи с размери ф905 x ф740 x 128 мм от валцуванa нелегирана стомана за локомотиви серия 75”

от: ТРАНСИМПЕКС ТРЕЙДИНГ ООД,

с ЕИК 175020758, регистрирано в СГС – гр. София, регистрация по ДДС: BG 175020758, със седалище и адрес на управление: гр. София 1404, район Триадица, ж.к. „Манастирски ливади – Б“ № 004А, адрес за кореспонденция: София 1000, ул. Добруджа 1, ет. 4, тел.: 02 943 9555, 0888807136, e-mail: tr.trading@abv.bg, представлявано от Добромир Радоев Папазов - Управител

### УВАЖАЕМИ ГОСПОДИН УПРАВИТЕЛ,

Представяме нашето техническо предложение за изпълнение на обществена поръчка с предмет: „Доставка на моноблокови колела и спирални дискове за електрически мотрисни влакове, серия 30 и 31, доставка на необработени бандажи от валцуванa нелегирана стомана за колооси на ТПС, и доставка на профилна стомана за осигурителни пръстени на бандажи”, за обособена позиция №6 – „Доставка на 32 бр. необработени бандажи с размери ф905 x ф740 x 128 мм от валцуванa нелегирана стомана за локомотиви серия 75”, както следва:

1. Декларираме, че сме запознати с обявлението за обществената поръчка и документацията за участие в обявената от Вас процедура и изискванията на Закона за обществените поръчки и Правилника за прилагането му.

2. Декларираме, че предлаганите от нас необработени бандажи с размери ф905 x ф740 x 128 мм от валцуванa нелегирана стомана за локомотиви серия 75”, отговарят на „Технически условия за доставка на необработени бандажи от валцуванa нелегирана стомана за колооси на тягов подвижен състав (ТПС)”, в съответствие с изискванията на UIC 810-1 и UIC 810-2, съгласно ППП\_ПЛС 810-1/12 и на Технически изисквания и техническа спецификация на Възложителя от документацията за участие.

#### 3. Предлагаме:

##### 3.1. Партиди, срок и място на доставка:

3.1.1. *Партиди:* на 1 /една/ партида, съгласно Технически изисквания и техническа спецификация на Възложителя, приложени към документацията за участие в обществената поръчка.

3.1.2. *Срок на доставка:* до 60 дни от датата на сключване на договора - 32 броя необработени бандажи с размери ф905 x ф740 x 128 мм от валцуванa нелегирана стомана за локомотиви серия 75;

3.1.3. *Място на доставка:* гр. София, Локомотивно депо София, район Подуяво, ул. „Майчина сл

Заличени лични данни на основание Регламент 2016/679



3.2. Гаранционният срок на бандажи с размери  $\phi 905 \times \phi 740 \times 128$  мм е 5 години за всеки производствен дефект, неоткрит по време на контролните проверки. Гаранционният срок започва да тече от датата на монтаж на бандажите на колелата на колооса на съответния локомотив, но не повече от 5 години от датата на доставката, съгласно изискванията на UIC 810-1/12.

3.3. Гарантиран минимален пробег на бандажи с размери  $\phi 905 \times \phi 740 \times 128$  мм - 140 000 км в експлоатация.

3.3. Маркировка и опаковка: Запознати сме с „Технически условия за доставка на необработени бандажи от валцувана нелегирана стомана за колооси на тягов подвижен състав (ТПС)“, в съответствие с изискванията на UIC 810-1 и UIC 810-2, съгласно ППП\_ПИС 810-1/12, и с Технически изисквания и техническа спецификация на Възложителя от документацията за участие в обществената поръчка и декларираме, че ще изпълним следното:

Маркировката на бандажите ще се извършва на топло, съгласно т.4.5 на UIC 810-1. Маркировката се извършва по външната челна повърхнина на бандажите.

Бандажите ще бъдат доставени в подходяща, обичайна за този вид стоки опаковка, гарантираща и запазваща целостта и функционалните им качества при транспортиране и съхранение. Бандажите ще бъдат доставени на европалети, като опаковката ще бъде включена в цената.

4. Декларираме, че приемаме клаузите в проекта на договор, приложен към документацията за участие.

5. Декларираме, че ще осигурим достъп на упълномощените технически лица на „БДЖ-Пътнически превози“ ЕООД в завода-производител за приемането по качество на необработените бандажи.

6. Декларираме, че срокът на валидността на нашата оферта е 5 месеца от датата, която е посочена за дата на получаване на офертите в обявлението за обществената поръчка.

7. В случай, че бъдем избрани за изпълнител на обществената поръчка се задължаваме да представим при сключване на договора гаранция за изпълнението му съгласно условията на документацията, както и документите съгласно изискванията на чл. 112, ал. 1 от ЗОП.

#### Приложения към техническото предложение:

##### **1. Пълномощни:**

1.1. Пълномощно, издадено от производителя на бандажи Бонатранс Груп а.с., доказващо правото на участника да предлага и извършва доставка през 2018-2019 г. на необработени бандажи от валцувана нелегирана стомана с размери  $\phi 905 \times \phi 740 \times 128$  мм - копие, (оригиналът е приложен в Приложение № 2.3), 2 листа

(Другите две пълномощни: на г-н Давид Немед, Регионален мениджър продажби, да представлява Бонатранс Груп а.с. в търгове за доставка на продукти на компанията на територията на България и на г-н Якуб Вайман, Изпълнителен директор на Бонатранс Груп а.с., да преупълномощава представители в обхвата на пълномощното са приложени като нотариално заверени копия към Приложение № 2.3.)

2. Технически условия (в съответствие с т.2 от „Технически изисквания и техническа спецификация“ за доставка на Възложителя), разработени от производителя и заверени от него за производство и доставка през 2018-2019 г. - копие, (оригиналът е приложен в Приложение № 2.3), заверено от участника с подпис и печат, 5 листа.

3. Чертеж на бандажите № 3-MF-003111, разработка на производителя, заверени от него за производство и доставка през 2018-2019 г. - копие, (оригиналът е приложен в Приложение № 2.3), заверено от участника с подпис и печат, 2 листа.



4. Образец на сертификат за качество на предложените резервни части, издаден и заверен от производителя - копие, (оригиналът е приложен в Приложение № 2.3), заверено от участника с подпис и печат, 42 листа.

5. Сертификат за внедрена система за управление на качеството по EN ISO 9001:2015, издаден на производителя на батлажите Бонатранс Груп а.с. – копие, заверено от участника, 2 листа.

Всячки представени документи, издадени на чужд език, са придружени с превод на български език. Посоченият брой страници включва документа на чужд език и превода.

Заличени лични данни на основание Регламент 2016/679

06.12.2018 г.

Подпис: 

Добромир Палазов  
Управител

