

ДОГОВОР

№ 19/18.02 2019 г.

за обособени позиции №4 и №7

Днес, 18.02 2019 г. в гр. София между:

БДЖ – ПЪТНИЧЕСКИ ПРЕВОЗИ” ЕООД, със седалище и адрес на управление: гр. София, община Столична, район “Средец”, ул. “Иван Вазов” № 3, вписано в Търговския регистър при Агенцията по вписванията с ЕИК № 175405647, ИН по ДДС № BG 175405647, представлявано от Управителя – инж. Христо Игнатов Иванов, наричан по-долу за краткост **“ВЪЗЛОЖИТЕЛ”**

и

“ССС ТРЕЙД ЧЕШ РЕПУБЛИК” ООД, със седалище и адрес на управление: гр. Дашице CZ – 533 03, ул. „Тилова” № 112, Република Чехия, вписано в Търговския регистър на Областния съд в Храдец Кралове – Република Чехия, с ЕИК № 25929470, ИН по ДДС № CZ 25929470, представлявано от инж. Пьотр Торхан - Управител, чрез **“ССС ТРЕЙД ЧЕШ РЕПУБЛИК – ФИЛИАЛ БГ”** клон със седалище и адрес на управление гр. София, п.к. 1407, ул.“Вискяр планина” №8, ет.1, вписано в Търговския регистър при Агенцията по вписванията с ЕИК №175081184, ИН по ДДС № BG175081184, представлявано от инж. Пьотр Торхан чрез Красимир Горянов Лазаров – пълномощник (нотариално заверено пълномощно под пореден номер в книгата по вписвания - О - 407/2018 г. от 19.11.2018 г. на нотариус мгр. Милан Кучера, район на действие - Хрудим, Република Чехия) - наричано за краткост **“ИЗПЪЛНИТЕЛ”**,

на основание чл. 183 във връзка с чл. 108, т.1 от Закона за обществените поръчки, и влезли в сила - Решение № 31/02.11. 2018 год. на Управителя на “БДЖ-Пътнически превози” ЕООД за откриване на открита процедура по реда на ЗОП, и Решение № 1/16.01.2019 год. на Управителя на “БДЖ - Пътнически превози” ЕООД, за класиране и определяне на изпълнител на обществена поръчка, се сключи настоящият Договор при следните условия:

I. ПРЕДМЕТ НА ДОГОВОРА

1.1. Изпълнителят се задължава да достави на Възложителя, а Възложителят да получи и заплати, при посочените в настоящия договор условия, необработени бандажи от валцувана нелегирана стомана за ТПС, както следва:

- обособена позиция №4 - „Доставка на 880 бр. необработени бандажи с размери ф1255 x ф1090x143 мм от валцувана нелегирана стомана за локомотиви серия 44, 45 и 46”;

- обособена позиция №7 - „Доставка на 16 бр. необработени бандажи с размери ф1005 x ф840x126 мм от валцувана нелегирана стомана за локомотиви серия 77”;

II. СРОК НА ДОГОВОРА

2.1. Срокът на договора е 1 /една/ година от датата на сключването му за обособена позиция №4 и 3 /три/ месеца за обособена позиция № 7 или до изчерпване на стойността и количествата, предмет на договора в зависимост от обстоятелството, което ще настъпи по-рано.

III. ЦЕНИ

3.1. Цените на необработени бандажи от валцувана нелегирана стомана за ТПС, доставяни по настоящия договор са съгласно ценовите предложения на Изпълнителя, Приложение № 4.1. до № 4.2. от настоящия договор, на обща стойност по обособени позиции, както следва:

1) Обособена позиция № 4 – необработени бандажи за ел. локомотиви серия 44, 45 и 46 с размери ф1255хф1090х143 мм. от валцувана нелегирана стомана , 880 бр.- на обща стойност **1 090 320,00** лв. (**словом: един милион деветдесет хиляди триста и двадесет лева**) без ДДС;

2) Обособена позиция № 7 – необработени бандажи за локомотиви серия 77 с размери ф1005хф840х126 мм., 16 бр - на обща стойност **16 608,00** лв. (**словом: шестнадесет хиляди шестстотин и осем лева**) без ДДС;

3.3.1. Цените се разбира DDP- склад на Възложителя, Локомотивно депо София, район Подуяне, ул. „Майчина слава“ №2, съгласно “INCOTERMS 2010” /включително опаковка, маркировка, транспорт, застраховка, мито/ в български лева без ДДС.

3.2.Общата стойност на договора възлиза на **1106928.00** лв. (**словом: един милион сто и шест хиляди деветстотин двадесет и осем лева**) лева без ДДС.

IV. УСЛОВИЯ И СРОК НА ПЛАЩАНЕ

4.1. Плащането ще се извърши по банков път в срок до 30 /тридесет/ дни след доставка на всяка партида в склада на Възложителя и представяне на двустранно подписан приемателно-предавателен протокол, сертификат за качество и оригинална фактура.

4.2.Условия за извършване на плащането е предоставянето от страна на Изпълнителя на Възложителя /на адрес: гр. София, ул.“Иван Вазов” №3, “БДЖ - Пътнически превози” ЕООД, в пет дневен срок от извършване на доставката на следните документи:

- приемателно-предавателен протокол /оригинал/, оформен при предаване на изделията/необработени бандажи, надлежно подписан от представители на Изпълнителя и Възложителя;

- оригинална фактура, издадена на “БДЖ-Пътнически превози” ЕООД, с адрес: 1080 София, ул.“Иван Вазов” № 3 и с МОЛ: ирк. Христо Игнатов Иванов, която освен задължителните реквизити да съдържа: № и предмет на договора и обособена позиция №...;

- сертификат за качество /оригинал/ издаден от производителя, за потвърждаване на съответствието на качествата на необработените бандажи с предписаните норми и изисквания в „Технически условия за доставка на необработени бандажи от валцувана нелегирана стомана за колооси на тягов подвижен състав (ТПС)“, в съответствие с изискванията на UIC 810 -1 и UIC 810 – 2, съгласно ППП_ПЛС 810-1/12, и в „Технически изисквания“ и „Техническа спецификация“ на Възложителя, Приложение №1 и Приложение №2 към договора.

4.3. При непредставяне в срок и на посочения адрес на горесцитираните документи, срокът за плащане на доставката се удължава с толкова дни, с колкото е закъсняло представянето на документите.

4.4. Всяко плащане ще се извършва посредством банков превод по сметка на Изпълнителя в банка: **Цъ Банковата сметка е заличена на основание чл.72 от ДОПК**
извършване на преводи п

V. ПРАВА И ЗАДЪЛЖЕНИЯ НА СТРАНИТЕ

5.1. ВЪЗЛОЖИТЕЛЯТ има право:

5.1.1. Да изисква от ИЗПЪЛНИТЕЛЯ да изпълнява качествено и в срок без отклонения доставката, съгласно „Технически условия за доставка на необработени бандажи от валцувана нелегирана стомана за колооси на тягов подвижен състав (ТПС)“, в съответствие с изискванията на UIC 810 -1 и UIC 810 – 2, съгласно ППП_ПЛС 810-1/12, и

„Технически изисквания“ и „Техническа спецификация“ на Възложителя, Приложение №1 и Приложение №2 към договора.

5.1.2. Да извършва проверка във всеки момент от изпълнението на договора относно качество, количества, технически параметри, без това да пречи на оперативната дейност на ИЗПЪЛНИТЕЛЯ.

5.1.3. Да задържи или усвои съответна част от гаранцията за изпълнение при неизпълнение от страна на ИЗПЪЛНИТЕЛЯ на клаузи от договора и да получи неустойка в размери определен в настоящия договор.

5.1.4. Да прави рекламации при установяване на некачествени доставки, които не са в съответствие с „Технически условия за доставка на необработени бандажи от валцувана нелегирана стомана за колооси на тягов подвижен състав (ТПС)“, в съответствие с изискванията на UIC 810 -1 и UIC 810 – 2, съгласно ППЦ_ПЛС 810-1/12, и с „Технически изисквания“ и „Техническа спецификация“ на Възложителя, Приложение №1 и Приложение №2 към договора.

5.1.5. Да изисква от ИЗПЪЛНИТЕЛЯ да сключи и да му представи договори за подизпълнение с посочените в офертата му подизпълнители.

5.2. ВЪЗЛОЖИТЕЛЯТ е длъжен:

5.2.1. Да заплати на ИЗПЪЛНИТЕЛЯ възнаграждение в размер, при условия и в срокове съгласно настоящия договор.

5.2.2. ВЪЗЛОЖИТЕЛЯТ се задължава да не разпространява под каквато и да е форма всяка предоставена му от ИЗПЪЛНИТЕЛЯ информация, имаща характер на търговска тайна и изрично упомената от ИЗПЪЛНИТЕЛЯ като такава в представената от него оферта.

5.3. ИЗПЪЛНИТЕЛЯТ има право:

5.3.1. Да получи уговореното възнаграждение при условията и в сроковете, посочени в настоящия договор.

5.3.2. Да иска от ВЪЗЛОЖИТЕЛЯ необходимото съдействие за осъществяване на работата по договора, включително предоставяне на нужната информация и документи за изпълнение на договора.

5.4. ИЗПЪЛНИТЕЛЯТ е длъжен:

5.4.1. Да изпълни поръчката качествено в съответствие с предложеното в офертата му, включително техническото предложение в съответствие с техническите изисквания на Възложителя и чертежите, приложени към договора.

5.4.2. Да не предоставя документи и информация на трети лица относно изпълнението на поръчката, както и да не използва информация, станала му известна при изпълнение на задълженията му по настоящия договор.

5.4.3. Да предостави на Възложителя в срок до 3 дни от сключването на договор за подизпълнение или на допълнително споразумение за замая на посочен в офертата подизпълнител, копие на договора или на допълнителното споразумение, заедно с доказателства, че са изпълнени условията по чл.66, ал.2 и 11 от ЗОП.

**/Клаузата се прилага в случай, че Изпълнителят е посочил в офертата си, че ще ползва подизпълнители/*

5.4.4. Да осигури достъп на упълномощените технически лица на “БДЖ-Пътнически превози” ЕООД, в завода – производител, за приемането по качество на необработените бандажи.

VI. КАЧЕСТВО

6.1. Необработените бандажи от валцувана нелегирана стомана за ТПС на “БДЖ – Пътнически превози” ЕООД трябва да отговарят на предписанията на „Технически условия за доставка на необработени бандажи от валцувана нелегирана стомана за колооси на тягов подвижен състав (ТПС)“, в съответствие с изискванията на UIC 810 -1 и UIC 810 – 2, съгласно ППЦ_ПЛС 810-1/12, и на „Технически изисквания“ и „Техническа спецификация“

на Възложителя, Приложение №1 и Приложение №2 и на Техническите предложения на Изпълнителя - Приложение №5.1 до № 5.2 към договора.

6.2. Изпълнителят се задължава да представи за всяка партида доставени необработени бандажи за ТПС собственост на "БДЖ – Пътнически превози" ЕООД сертификат за произход, сертификат за качество и чертежи. Партида без горесцитираните документи не се приема.

VII. ПАРТИДИ, СРОК И МЯСТО НА ДОСТАВКА

7.1. Доставката на необработени бандажи от валцувана нелегирана стомана за ТПС се извършва, съгласно „Технически изисквания“ - Приложение №1, „Техническа спецификация“ – Приложение №2 и Технически предложения на Изпълнителя - Приложение от №5.1. до 5.2., неразделна част от настоящия договор, както следва:

7.1.1. За позиция № 4 на 3 /три/ партиди със срок на доставка:

- **1-ва партида** – в срок до 60 /шестдесет/ дни от датата на сключване на договора – 300 броя необработени бандажи с размери ф1255 x ф1090x143 мм от валцувана нелегирана стомана за локомотиви серия 44, 45 и 46;

- **2-ра партида** – в срок от 130 /сто и тридесет/ до 140 /сто и четиридесет/ дни от датата на сключване на договора – 290 броя необработени бандажи с размери ф1255 x ф1090x143 мм от валцувана нелегирана стомана за локомотиви серия 44, 45 и 46;

- **3-та партида** – в срок от 220 /двеста и двадесет /до 230 /двеста и тридесет/ дни от датата на сключване на договора – 290 броя необработени бандажи с размери ф1255 x ф1090x143 мм от валцувана нелегирана стомана за локомотиви серия 44, 45 и 46;

7.1.2. За позиция № 7 на 1 /една/ партида със срок на доставка:

- в срок до 60 дни от датата на сключване на договора - 16 броя необработени бандажи с размери - ф1005 x ф840x126 мм. от валцувана нелегирана стомана за локомотиви серия 77;;

7.2. Място на доставка: гр. София, Локомотивно депо София, район Подуяне, ул.„Майчина слава“ № 2.

7.3. За дата на доставка на партидата се счита датата на доставка на стоката в склада на Възложител и подписване на приемателно-предавателен протокол без възражение от представители на Възложителя и Изпълнителя.

VIII. ТРАНСПОРТИРАНЕ, ОПАКОВКА И МАРКИРОВКА

8.1. Необработени бандажи за ТПС собственост на "БДЖ – Пътнически превози" ЕООД се доставят на адрес: гр. София, Локомотивно депо София, район Подуяне, ул.„Майчина слава“ № 2, съгласно „Технически изисквания“ и „Техническа спецификация“ на Възложителя, Приложение №1 и Приложение №2 към договора.

8.2. За позиция №4

Маркировката на бандажите с размери ф1255 x ф1090x143 мм ще се извършва по **вътрешната челна повърхнина**, съгласно фиг.1, лист 4 от **ПНП_ПТС 810-1/12**.

Бандажите ще бъдат доставени в подходяща, обичайна за този вид стоки опаковка, гарантираща и запазваща целостта и функционалните им качества при транспортиране и съхранение. Бандажите ще бъдат доставени на европалети, като опаковката ще бъде включена в цената.

8.3. За позиция №7

Маркировката на бандажите ще се извършва на топло, съгласно т.4.5 на **ПТС 810 - по външната челна повърхнина** на бандажите.

Бандажите ще бъдат доставени в подходяща, обичайна за този вид стоки опаковка, гарантираща и запазваща целостта и функционалните им качества при транспортиране и

съхранение. Бандажите ще бъдат доставени на европалети, като опаковката ще бъде включена в цената.

IX. ПРИЕМАНЕ И ПРЕДАВАНЕ

9.1. Необработените бандажи ще бъдат приемани по качество в завода – производител от упълномощени технически лица на "БДЖ-Пътнически превози" ЕООД, като всички разходи, свързани с командироването на приемниците са за сметка на Възложителя.

9.2. Изпълнителят се задължава да уведоми писмено Възложителя за своята готовност да експедира необработените бандажи 15 /петнадесет / дни преди датата на експедицията, а възложителя в 5 /пет/ дневен срок уведомява писмено Изпълнителя за своите представители, които ще извършат проверка на качеството преди експедицията.

9.3. Приемането на необработени бандажи за ТПС собственост на "БДЖ – Пътнически превози" ЕООД от представителите на Възложителя не освобождава Изпълнителя от отговорност през гаранционния период.

X. ГАРАНЦИОНЕН СРОК

10.1. Гаранционният срок на необработените бандажи е 5 години за всеки производствен дефект, неоткрит по време на контролните проверки. Гаранционният срок започва да тече от датата на монтаж на бандажите на колелата на колелата на съответния локомотив, но не повече от 5 години от датата на доставката, съгласно изискванията на **UIC 810-1/12**.

10.2. Гарантиран минимален пробег на необработени бандажи от валцуванa нелегирана стомана за ТПС - 150 000 км. в експлоатация.

XI. РЕКЛАМАЦИИ

11.1. Рекламации за количество се предявяват от Възложителя в срок от един месец след получаването на необработените бандажи.

11.2. В приемо-предавателният протокол се записват реално приети количества необработени бандажи. Рекламации за видими дефекти се правят от Възложителя в деня на получаване на необработените бандажи при подписване на приемо-предавателния протокол.

11.3. Рекламации за качество, скрити дефекти и недостатъци се правят в рамките на Гаранционния срок, удължен с един месец, при условие, че дефекта е открит в гаранционния срок, с протокол подписан между Изпълнителя и Възложителя или от независима организация за контрол на качеството.

11.3.1. Рекламацията по точка 11.3 се удостоверява с Протокол между упълномощени представители на страните, за чието съставяне Изпълнителя е длъжен да се яви или да изпрати свой представител, на посочения от Възложителя адрес, в срок от 72 часа от получаване на покана за това. В случай на неявяване или непостигане на споразумение, рекламацията се удостоверява от независима организация за контрол на качеството.

11.3.2. Рекламацията се счита за предявена от момента на получаването от Изпълнителя на изпратеното от Възложителя съобщение, за рекламационното събитие.

11.4. Рекламацията се урежда чрез замяна или възстановяване на стойността на липсващите или дефектни необработени бандажи в срок от един месец, считано от датата на нейното предявяване.

11.5. За подменените в условията на Гаранция необработени бандажи, тече нов Гаранционен срок равен на договорения в раздел X. Подмяната на дефектните

необработени бандажки се извършва за сметка на Изпълнителя франко склада на Възложителя.

11.6. Ако Изпълнителя не подмени рекламационните необработени бандажки в срок от един месец от датата на предявяване на Рекламацията, Възложителят счита количеството за недоставено и Изпълнителят дължи възстановяване на стойността на рекламационните необработени бандажки, както и санкциите в раздел XIII.

XII. ГАРАНЦИЯ ЗА ИЗПЪЛНЕНИЕ НА ДОГОВОРА

12.1. Гаранцията за изпълнение на договора е в общ размер на **55 346.40 лв.** (словом: петдесет и пет хиляди триста четиридесет и шест лева и четиридесет стотинки) без ДДС (за об. поз. № 4 - **54 516.00 лв.** /словом: петдесет и четири хиляди петстотин и шестнадесет лева/ без ДДС и за об. поз. №7- **830.40 лв.** /словом: осемстотин и тридесет лева и четиридесет стотинки/ без ДДС), което представлява **5 %** от общата стойност на договора без ДДС, посочена в т.3.2. от настоящия договор, дължима на "БДЖ – Пътнически превози" ЕООД и се представя в една от следните форми:

- безусловна и неотменяема банкова гаранция, със срок на валидност не по-малък от 30 /тридесет/ дни след изтичане на срока на договора,

или

- парична сума /депозит/, внесена по банковата сметка на **ВЪЗЛОЖИТЕЛЯ:**

Банковата сметка е заличена на основание чл.72 от ДОПК гр. София, IBAN:

или

- застраховка, в оригинал, със срок на валидност не по-малък от 30 /тридесет/ дни след изтичане на срока на договора.

12.2. Когато участникът е чуждестранно физическо или юридическо лице и гаранцията за изпълнение на договора е учредена в чуждестранна банка и чужда валута, е необходимо стойността ѝ да отговаря на левовата равностойност, изчислена по официалния курс на БЛВ в деня на учредяването ѝ. Същата да бъде с официален превод на български език.

12.3. Гаранцията за изпълнение се усвоява от Възложителя:

1. При закъснение на доставката;

2. При неизпълнение на задължението за доставка – частично или изцяло;

3. При изпълнение на задължението за доставка с некачествена стока, която не е заменена с качествена в сроковете по този договор;

12.4. Когато гаранцията за изпълнение е банкова гаранция или застраховка, тя се усвоява от Възложителя, чрез писмено уведомление до съответната банка или застраховател, че Изпълнителят не е изпълнил договора, без да е необходимо посочване на конкретни обстоятелства или представяне на доказателства.

12.5. При усвояване на гаранция, която е под формата на внесен депозит, Възложителят писмено уведомява за решението си и за размера на усвоената част от гаранцията на Изпълнителя.

12.6. Възложителят има право да усвои такава част от гаранцията, която покрива отговорността на Изпълнителя за неизпълнението, включително размера на начислените неустойки и обезщетения.

12.7. Възложителят има право да усвои сумата от гаранцията, без това да го лишава от правото да търси обезщетение за претърпени вреди, които са в по-голям размер.

12.8. Гаранцията за изпълнение не се освобождава от Възложителя, ако в процеса на изпълнение на договора е възникнал спор между страните относно неизпълнение на задълженията на Изпълнителя и въпросът е отнесен за решаване пред съд. При решаване на спора в полза на Възложителя той може да пристъпи към усвояване на гаранцията за изпълнение.

12.9. В случай, че гаранцията за изпълнение е под формата на депозит (парична сума), преведена по сметка на Възложителя, същият се задължава да възстанови на Изпълнителя сумата на гаранцията, намалена със сумите, усвоени по реда на чл.12.5 до 30 /тридесет/ дни след изтичане на срока на договора.

XIII. САНКЦИИ

13.1. При неизпълнение на задълженията по настоящия договор, закъснения, частични доставки или изпълнение с некачествена стока, Изпълнителят дължи неустойка в размер на 0,5% на ден от стойността на неизпълнението, но не повече от 10% от стойността на договора или произлезлите от това щети, вреди и пропуснати ползи, ако са по – големи.

13.2. При пълно неизпълнение на доставката по договора, Изпълнителят дължи на Възложителя неустойка в размер на 10% от стойността на договора.

13.3. Възложителят има право да приспада начислената по предходната клауза неустойка от Гаранцията за изпълнение на договора учредена в негова полза, или от всяка друга сума дължима на Изпълнителя по този договор.

13.4. При закъснение на плащането Възложителят дължи обезщетение на Изпълнителя в размер на законната лихва върху забавената сума за всеки ден закъснение, но не повече от 10 % от стойността на договора.

XIV. СПОРОВЕ

14.1. Всеки спор между страните, породен от този договор или отнасящ се до него, ще бъде разрешаван доброволно по пътя на преговори, взаимни консултации и обмен на мнения, като постигнатото съгласие между страните ще бъде оформено в писмено споразумение.

14.2. В случай, че не бъде постигнато съгласие по чл.14.1, всички спорове, породени от този договор, или отнасящи се до него, ще бъдат решавани по съдебен ред, като се прилага действащото българско материално и процесуално право.

XV. СЪОБЩЕНИЯ

15.1. Всички съобщения между страните, свързани с изпълнението на настоящия Договор са валидни, ако са направени в писмена форма и са подписани от упълномощени представители на **ВЪЗЛОЖИТЕЛ** и **ИЗПЪЛНИТЕЛ**.

15.2. За дата на съобщението се смята:

- датата на предаването – при предаване на ръка на съобщението;
- датата, посочена на обратната разписка – при изпращане по пощата;
- датата на приемането – при изпращане по факс.

15.3. За валидни адреси за приемане на съобщения, свързани с изпълнението на настоящия Договор и предаване на документи по раздел IV, т.4.2. от Договора се смятат:

ЗА ВЪЗЛОЖИТЕЛ:

1080 гр. София
ул. "Иван Вазов" № 3
„БДЖ-Пътнически превози“ ЕООД

ЗА ИЗПЪЛНИТЕЛ:

1407 гр.София
ул.»Вискяр планина»№8, ет.1
«ССС Трейд Чеш Републик» ООД

15.4. При промяна на адреса съответната страна е длъжна да уведоми другата в тридесетдневен срок от промяната. В случай, че страната не изпълни това свое задължение,

всячки съобщения, изпратени до последния валиден по договора адрес, се считат за получени от адресата.

XVI. ФОРСМАЖОР

16.1. Страните не носят отговорност за пълно или частично неизпълнение на задълженията по договора, ако то се дължи на "непреодолима сила" (форсмажор).

16.2. Страната, която е изпаднала в невъзможност да изпълни задълженията си поради настъпило форсмажорно обстоятелство, е длъжна в 5 /пет/ дневен срок да уведоми писмено другата страна за възникването му, както и за предполагаемия период на действие и прекратяване на форсмажорното обстоятелство като представя съответните официални документи издадени от компетентните органи, удостоверяващи наличието на форсмажор.

XVII. ОБЩИ ПОЛОЖЕНИЯ. ПРЕКРАТЯВАНЕ НА ДОГОВОРА.

17.1. Изменения в настоящия договор не се допускат, освен в случаите на чл. 116, ал. 1 от ЗОП.

17.2. При настъпване на форсмажорни обстоятелства срокът на действие на настоящия договор се удължава с тяхното времетраене.

17.3. Настоящият договор се прекратява:

- 1) с изтичане на срока, за който е сключен;
- 2) по взаимно съгласие между страните, изразено в писмена форма;
- 3) при виновно неизпълнение на задълженията на една от страните по Договора - с 10-дневно писмено предизвестие от изправната до неизправната страна;
- 4) при констатирани нередности и/или конфликт на интереси - с изпращане на едностранно писмено предизвестие от Възложителя до Изпълнителя;
- 5) с окончателното му изпълнение;
- 6) по реда на чл. 118, ал. 1 от ЗОП;

17.4. Възложителят може да прекрати Договора без предизвестие, когато Изпълнителят:

- 1) забави изпълнението на някоя от задълженията си с повече от пет работни дни;
- 2) не отстрани в разумен срок, определен от Възложителя, констатирани нередности;
- 3) използва подизпълнител, без да е декларирал това в офертата си или ползва подизпълнител, различен от посочения в офертата му;
- 4) бъде обявен в несъстоятелност или когато е в производство по ликвидация;
- 5) в други предвидени от закона случаи;
- 6) когато са настъпили съществени промени във финансирането на обществената поръчка – предмет на Договора, извън правомощията на Възложителя, които той не е могъл или не е бил длъжен да предвиди или да предотврати – с писмено уведомление веднага след настъпване на обстоятелствата.

17.5. Възложителят може да прекрати Договора едностранно с 10-дневно писмено предизвестие, без дължими неустойки и обезщетения и без необходимост от допълнителна обосновка. Прекратяването става след уреждане на финансовите взаимоотношения между страните за извършените от страна на Изпълнителя и приети от Възложителя дейности по изпълнение на Договора.

17.6. При преобразуване на Изпълнителя в съответствие със законодателството на държавата, в която е установен, Възложителят сключва договор за продължаване на договора за обществена поръчка с правопримник. Договор за продължаване на договора за обществена поръчка се сключва само с правопримник, за когото не са налице обстоятелствата по чл.67, ал.6 от ЗОП и изискванията относно критериите за подбор. С договора с правопримника не може да се правят промени в договора за обществената

поръчка. Когато при преобразуването дружеството на първоначалния Изпълнител не се прекратява, то отговаря солидарно с новия Изпълнител - правопреемник.

- При преобразуване на Изпълнителя, ако правопреемникът не отговаря на условията по чл.17.6. от договора, изречение второ, договорът за обществената поръчка се прекратява по право, като Изпълнителят, съответно правопреемникът дължи обезщетение по общия исков ред.

17.7. За всички неуредени в този договор въпроси се прилагат разпоредбите на действащото в Република България законодателство.

Настоящият договор се състои от 9 (девет) страници и се състави, подписа и подпечатва в два еднообразни екземпляра, по един за всяка от страните

Приложения:

1. Приложение №1- Технически изисквания за доставка на необработени бандажи от валцувана нелегирана стомана за ТПС на „БДЖ-Пътнически превози“ ЕООД, в съответствие с изискванията на UIC 810-1 и UIC 810-2;

2. Приложение №2 - Техническа спецификация за доставка на необработени бандажи от валцувана нелегирана стомана за ТПС;

3. Приложение №3.1 до №3.2 - Одобрени от Възложителя чертeжи на изделията, заверени от производителя за производство през 2018 - 2019 г. и Технически условия на завода производител.

4. Приложение №4.1. до №4.2. - Ценово/ви предложение/я на Изпълнителя .

5. Приложение №5.1. до 5.2. - Техническо/ски предложение/я на Изпълнителя.

ВЪЗЛОЖИТЕЛ:
инж. Христо Игнатков Иванов
Управител на
„БДЖ-Пътнически превози“ ЕООД



ИЗПЪЛНИТЕЛ:
Красмир Горянов Лазаров
Пълномощник на
«ССС Трейд Чеш Републик» ООД

SSS TRADE
H REPUBLIC, s.r.o.
fifist 50
11000

Съгласувано е:

Заличени лични данни на основание Регламент 2016/679

..

..

..

..

..

..



“БДЖ – ПЪТНИЧЕСКИ ПРЕВОЗИ” ЕООД ЦЕНТРАЛНО УПРАВЛЕНИЕ

ул. “Иван Вазов” № 3, София 1080, БГ
тел.: (+359 2) 987 88 69
bdz_passengers@bdz.bg
www.bdz.bg

Заличени лични данни на основание
Регламент 2016/679



ОДОБРЯВАМ



ПЛАМЕН ПЕШАРОВ
УПРАВИТЕЛ НА „БДЖ-ПЪТНИЧЕСКИ ПРЕВОЗИ“ ЕООД

ТЕХНИЧЕСКИ ИЗИСКВАНИЯ

за

„Доставка на моноблокови колела и спиращи дискове за електрически мотрисни влакове, серии 30 и 31, доставка на необработени бандажи от валцувана нелегирана стомана за колооси за ТПС и доставка на профилна стомана за осигурителни пръстени на бандажи“

1. Предмет на доставката: Предлаганите за доставка:

1.1. Моноблокови колела и спиращи дискове за ЕМВ, серии 30 и 31, да отговарят на всички изисквания по чертежен номер за моноблоковите колела и по каталожен номер за спиращите дисковете, от каталога на производителя на електрическите мотрисни влакове Сименс, за серии 30 и 31, както и да отговарят на настоящите Технически изисквания и Техническата спецификация на Възложителя;

1.2. Необработени бандажи от валцувана нелегирана стомана за колооси за ТПС, да отговарят на всички изисквания на настоящите Технически изисквания и Техническата спецификация за доставка на Възложителя, в съответствие с раздел 2 на УПС 810-1;

1.3. Профилна стомана за осигурителни пръстени на бандажи, да отговаря на настоящите Технически изисквания и Техническата спецификация за доставка на Възложителя, в съответствие с т.3 от УПС 810-3.

2. Техническа спецификация за доставка на Възложителя:

ТЕХНИЧЕСКА СПЕЦИФИКАЦИЯ

за доставка на Възложителя

№ поз	ЕМВ/ Лок. серия	Наименование, размери в мм. на резервната част	Каталожен №/ идентификационен № на Сименс, Германия	Чертежен №	Мярка	Общо за доставка
1	30, 31	Моноблокови колела за колооси ф850	455.0.158.000.38	455.0.158.000.38	бр.	480
2	30, 31	Спиращи дискове ком. леви и десни	A6Z00000970416	0037004923	к-т	240
3	07, 61	Бандажи 1055/890/143			бр.	258
4	40-та	Бандажи 1255/1090/143			бр.	880
5	55	Бандажи 1005/840/143.			бр.	40
6	75	Бандажи 905/740/128			бр.	32
7	77	Бандажи 1005/840/126			бр.	16
8		Профилна стомана за осигурителен пръстен на бандажи			кг.	6 000

3. Основни документи, съгласно които се произвеждат бандажите и профилната стомана за бандажни осигурителни пръстени:

3.1. Бандажите (Позиции № № от 3 до 7 вкл.) трябва да имат характеристики, да се произвеждат, да се изпитват, да се доставят и да имат гаранции в пълно съответствие с предписанията на УПС 810-1/5-то издание, януари 2003 г. - „Технически условия за доставка на необработени бандажи от валцувана нелегирана стомана за колооси на тягов подвижен състав и вагони“.

3.2. Профилната стомана за бандажни осигурителни пръстени (Позиция № 8) трябва да има характеристики, да се произвежда, да се изпитва, да се доставя и да има гаранции в пълно съответствие с предписания на УПС 810-3 от 01.07.1990 г. „Технически условия за доставка на нелегирана плоска и профилна стомана за осигурителните пръстени на бандажите“

3.3. Основни документи за доставка на бандажите да се считат УПС 810-1/5-то издание, януари 2003 г., и УПС 810-2/4 – то издание от 01.01.1985 г.

3.4. Основни документи за доставка на осигурителните пръстени от профилна стомана за бандажи да се считат УПС 810-3/01.07.1990 г.

4. Материал за бандажите:

4.1. *Бандажи* - Марка на стоманата – В6Т – съгласно т.3.1. и таблица 1- стр.23 на УПС 810-1.

Стомана В6 е следният химичен състав и механични характеристики:

- съдържание на въглерод С, в %	- не повече от 0,65%;
- съдържание на силиций Si, в %	- не повече от 0,50%;
- съдържание на манган Mn, в %	- не повече от 0,90%;
- съдържание на фосфор P, в %	- не повече от 0,040%;
- съдържание на сяра S, в %	- не повече от 0,040%;
- съдържание на хром Cr, в %	- не повече от 0,30%;
- съдържание на мед Cu, в %	- не повече от 0,30%;
- съдържание на хром, молибден, никел (Cr+Mo+Ni) в %	- не повече от 0,60%;
- якост на опън R_m на бандажите в двапазов	- от 920 до 1050N/mm ² ;
- относително удължаване А, в %	- не по-малко от 12 %;
- ударна жилавост KU, в J	- не по-малко от 10 J.

4.2. *Осигурителни пръстени* за бандажи – съгласно т.4 от УПС 810-3 (табл.1)

Горецо валцувана профилна стомана марка Fe 360 В, съгласно ISO 630.

5. Вид на термичната обработка на бандажите и осигурителните пръстени за тях

5.1. *Бандажи* – съгласно т.т.3.2 и 5.5. на УПС 810-1 – подобряване (символ T) – В6Т;

Твърдостта по Бризел измерена и маркирана на външната челина повърхнина на бандажа, трябва да бъде не по-малка от 265 НВ. Площадката на измерване на твърдостта се изпълнява в съответствие с фиг. 3 от стр. 15 на УПС 810-1.

5.2. *Осигурителни пръстени за бандажи* - горецо валцувана профилна стомана - Fe 360 В, съгласно т.4 от УПС 810-3.

6. Размери на бандажите и осигурителните пръстени за тях

6.1. *Бандажи* - съгласно т.4.4. на УПС 810-1, при което допуска и отклоненията от формата и размерите, а също така и допуските за обработка в съответствие с УПС 810-2.

№ по ред	Ø D външен	Ø d вътрешен	B широчина
1	1255	1090	143
2	1105	940	143
3	1060	885	143
4	1055	890	143
5	1055	890	138
6	1005	840	143
7	1005	840	128
8	905	740	128

6.2. *Осигурителни пръстени за бандажи:*

- дължина на прътите – 7 000⁺²⁰⁰ mm

Допуска се доставка на пръти с дължини : 6000⁺²⁰⁰ mm; 3500⁺¹⁰⁰ mm или кратни на нея.

Кривината на профила във вертикална и хоризонтална равнина не трябва да превъзшава 0,5 % от дължината.

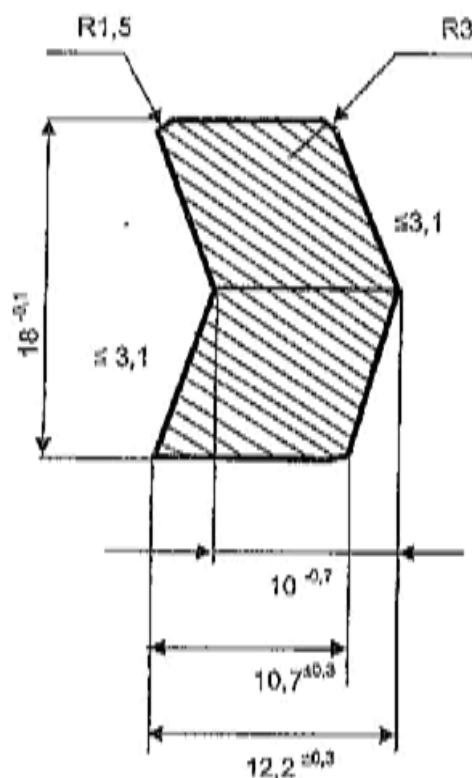

7. Копрови изпитвания на бандажите – съгласно табл.1 и табл.2 на UIC 810-1.

8. Проверка на микроструктурата на бандажите - в съответствие с т.4.2.2.1. и табл.2-стр.24 на UIC 810-1.

9. Химически състав

9.1. *Бандажи* - на всяка плавка, съгласно т.2.1.1. и се потвърждава със сертификат за анализа;

9.2. На всяка партида (доставка) бандажи се прави проверка на макроскопия и макрография в съответствие с т.4.2.2.2. и т.4.2.2.3. и табл. 2 на UIC 810-1.

9.3. Ако няма друга договорена в поръчката методика, ултразвуковия контрол на всяка партида (доставка) бандажи се извършва в съответствие с т.4.2.2.4., съгласно начина, описан в т.6.8.9 – стр.17 на UIC 810-1.

9.4. Отклоненията в твърдостта на бандажите по Бринел в една и съща партида не трябва да надминават 30НВ – т.4.2.3. на UIC 810-1.

9.5. *Осигурителни пръстени* – потвърждение на химическия състав чрез анализ на плавката.

10. Маркировка

10.1.1. Маркировката *на бандажите* трябва да се извършва на топло съгласно т.4.5. на UIC 810-1. 10.1.2. Маркировката се извършва по външната челна повърхнина на бандажите.

За бандажи с размери $\phi 1255 \times \phi 1090 \times 143$ маркировката да бъде направена по вътрешната челна повърхнина, съгласно фиг.1, лист 4 от ШИ ЦПС 810-1/12.

10.1.3 Бандажите се произвеждат съгласно предписаните методи на т.5.1 и т.5.2 на UIC 810-1.

10.1.4. Няма да се извършват специални проверки извън указаните в т.6 на UIC 810-1, както и в подготовката и вземането на проби извън т.6.7.2. и т. 6.7.3.1.

10.1.5. Не се изисква антикорозивна защита на бандажите след производството им.

10.2.1. За *профилната стомана* за осигурителен пръстен на бандажи - трайна маркировка, в която задължително да бъдат включени: знак на завода-производител, наименование на изделието, тип, материал, идентификационен номер/ производствен номер, месец и година на производство.

10.2.2. Маркировката трябва да бъде нанесена по начин, гарантиращ нейната трайност за целия период на експлоатация, без да нарушава качествата и функцията на изделието.

10.2.3. За профилната стомана за осигурителен пръстен на бандажи, маркировката да бъде изпълнена по подходящ за този вид стока начин, с възможност за запазването ѝ до влягане в производство.

11. Доставка:

11.1. Всяка доставена партида бандажи за ТПС на БДЖ подлежи на приемане от упълномощени представители на БДЖ и тя трябва да се съпровожда от сертификат за произход, сертификат за качество и гаранционно свидетелство. Сертификата за качество трябва да съдържа следните данни:

- номер на договора;
- номер на техническите условия;
- марка на стоманата – В6Т;
- номер на плавката, номер на бандажа, твърдост на бандажа – прилага се;
- химически състав на готовото изделие – прилага се;
- резултати от проверката на механическите качества и ударната жилавост - прилага се;
- резултати от проверката на твърдостта, извършени съгласно ISO 6506 – прилага се;
- резултати от проверката на макроструктурата по метода на дълбоко разяждане – прилага се;
- резултати от проверката на микроструктурата – прилага се;
- резултати от проверката на макроструктурата по серия отпечатък по метода на Бауман – прилага се;
- резултати от ултразвуковия контрол на всички бандажи – прилага се;
- резултати от копрово изпитване (деформация в mmp след всеки удар) – прилага се;
- резултати от проверка на външния вид и геометричните параметри на всички бандажи – прилага се.

11.2. Всяка доставена партида профилна стомана за бандажни осигурителни пръстени за ТПС на „БДЖ-ПП“ ЕООД трябва да се придружава от сертификат за произход, сертификат за качество, гаранционно свидетелство. Всеки сноп профилна стомана трябва да бъде обозначена с окачена на него метална табелка със следните данни:

- знак на фирмата производител;
- номер на плавката;
- вид на профила.

Всичко останало трябва да бъде в пълно съответствие с изискванията на UIC 810-1, 5-то издание, януари 2003 г. и UIC 810-2/01.01.1985 г.

Забележка: *Доставката на необработени бандажи от валцувана и легирана стомана за колооси за ТПС, собственост на „БДЖ – Цътически превози“ ЕООД да бъде в съответствие с изискванията на UIC 810-1 и UIC 810-2 и същите заменят издадените технически условия съгласно ПП-ПТС 810-1/12“ от 30.05.2012 г.*

12. Качество:

12.1. Производителът задължително извършва изпитания на всички предлагани за доставка моноблокови колела и спирачни дискове за ЕМВ серии 30 и 31, и на необработените бандажи от валцувана и легирана стомана за ТПС, като прилага необходимите протоколи/сертификати за резултатите от изпитанията, заверени от него при всяка доставка.

12.2. Производителът, за всяка предлагана за доставка профилна стомана за осигурителен пръстен на бандажи, прилага протоколи за химичен анализ и механични качества на материала, заверени от него при всяка доставка.

12.3. Доставката на всяка партида резервни части/материали да бъде придружена от сертификат за качество за доставените в партидата моноблокови колела, спирачни дискове и за необработените бандажи, с изписване на данни от маркировката на всяка резервна част, оформен с оригинален подпис и печат на производителя.

12.4. Доставка на всяка партида всяка партида резервни части/материали да бъде придружена от сертификат за качество на материала.

13. Опаковка:

13.1. Всяка доставка на резервни части да бъде с подходяща, обичайна за този вид стоки опаковка, гарантираща и запазваща целостта и функционалните им качества при транспорт и съхранение. Резервните части да бъдат доставени на евро палети. Опаковката да бъде включена в цената.

13.2. Профилната стомана за осигурителен пръстен на бандажи да бъде доставена по подходящ за този вид стока начин, без да се нарушават качествата на материала при транспорта.

14. Срок на доставка: Доставките да се извършат на отделни партии по обособени позиции, както следва:

За позиция 1 - на 2 /две/ партии, както следва:

- 1-ва партида 240 бр. - до 30 дни от датата на подписване на договора;
- 2-ра партида 240 бр. - от 45 до 60 дни от датата на подписване на договора.

За позиция 2 - на 2 /две/ партии, както следва:

- 1-ва партида 120 бр. - до 60 дни от датата на подписване на договора;
- 2-ра партида 120 бр. - от 130 до 150 дни от датата на подписване на договора.

За позиция 4 - на 3 /три/ партии, както следва:

- 1-ва партида 300 бр. - до 60 дни от датата на подписване на договора;
- 2-ра партида 290 бр. - от 130 до 150 дни от датата на подписване на договора;
- 3-ра партида 290 бр. - от 220 до 240 дни от датата на подписване на договора.

За позиции 3, 5, 6, 7, и 8 - на 1 /една/ партида,

- до 60 дни от датата на подписване на договора.

15. Място и адрес на доставка: гр.София, кв.Подуяне, ул."Майчина слава" 2, Локомотивно депо София – район Подуяне.

Настоящите Технически изисквания и Техническа спецификация са изготвени в два оригинални екземпляра, които ще се съхраняват по един в отдел „Обществени поръчки“ и един в дирекция „ПЖИС“ на „БДЖ-Пътнически превози“ ЕООД.

Съгласувано с:



Заличени лични данни на основание Регламент 2016/679

Отдел „Ремонт на ТПС“



**"БДЖ - ПЪТНИЧЕСКИ ПРЕВОЗИ" ЕООД
ЦЕНТРАЛНО УПРАВЛЕНИЕ**

ул. "Иван Вазов" № 3, София 1000, България
тел. (+359 2) 932 43 33
факс: (+359 2) 987 88 0

bdc_pu@bdc.bg
www.bdc.bg

ПЦ_ПДС 801-3/14
в сила от 10.04.2014 г.

УТВЪРЖДАВАМ:

Заличени лични данни на основание Регламент 2016/679

инж. Димитър Димитров
Управител на "БДЖ - Пътнически превози" ЕООД

София, 10.04.2014 г.

**ТЕХНИЧЕСКА СПЕЦИФИКАЦИЯ
за доставка на профилна стомана за
бандажни осигурителни пръстени на ТПС на "БДЖ - ПП" ЕООД**

1. Област на приложение

Настоящата техническа спецификация за доставка се отнася за доставка на профилна стомана за бандажни осигурителни пръстени за тяговия подвижен състав (ТПС) на "БДЖ - ПП" ЕООД - електрически и дизелови локомотиви, ЕМВ и ДМВ.
Спецификацията може да се ползва и за доставка на профилна стомана за бандажни осигурителни пръстени на вагони и друг железопътен състав, след съгласуване със съответните служби в "БДЖ - ПП" ЕООД - ЦУ.

2. Основни документи

Профилната стомана за бандажни осигурителни пръстени трябва да има характеристики, да се произвежда, да е изпитана, да се доставя и да има гаранция в пълно съответствие с предписания на UIC 810-3 от 01.07.1990 г. "Технически условия за доставка на нелегирана плоска и профилна стомана за осигурителните пръстени на бандажите".
Допуска се профилната стомана да бъде изготвена и в съответствие с други национални стандарти съгласувани от Дирекция "ПЖПС" при "БДЖ - ПП" ЕООД, ако изискванията в тях са по-строги или съответствуват на UIC 810-3.

3. Основно задание

Поръчката за доставка на профилна стомана за бандажни осигурителни пръстени за ТПС на "БДЖ - ПП" ЕООД съгласно т.3 от UIC 810-3, трябва да съдържа следните изисквания:

- 3.1 Материал - съгласно т.4 от UIC 810-3 (табл.1)
Горещо валцувана профилна стомана марка Fe 360 В съгласно ISO 630.
- 3.2 Потвърждаване на химическия състав чрез анализ на плавката.
- 3.3 Изпитване на огъване

3.4 Размери на профила и допустими отклонения в съответствие с фиг.1

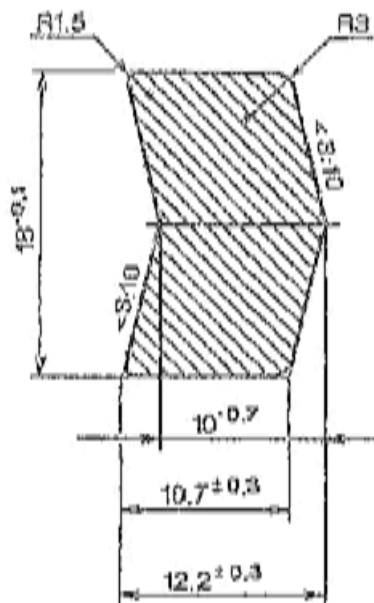

фиг.1

Отклонения във формата, размерите и допуските са допустими след съгласуване с дирекция "ТЖПС" на "БДЖ - ПП" ЕООД.

3.5 Дължина на прътите 7000^{+200} мм.

Допуска се доставка на пръти с дължини: 6000^{+200} мм ; 3500^{+100} мм или кратни на нея.

Кривината на профила във вертикална и хоризонтална равнина не трябва да превишава 0,5 % от дължината.

3.6 Всеки сноп профилава стомана за бандажни осигурителни пръстени трябва да бъде се обозначава с окачена на него метална табелка със следните данни:

- знак на фирмата производител;
- номер на плавката;
- вид на профила.

4. Изисквания към доставката

Всяка доставена партида профилна стомана за бандажни осигурителни пръстени за ТПС на "БДЖ - ПП" ЕООД трябва да се придружава от сертификат за произход, сертификат за качество и гаранционно свидетелство.

Заличени лични данни на основание Регламент 2016/679

инж. Илия Кукамъков
Директор дирекция "ТЖПС"
"БДЖ - ПП" ЕООД

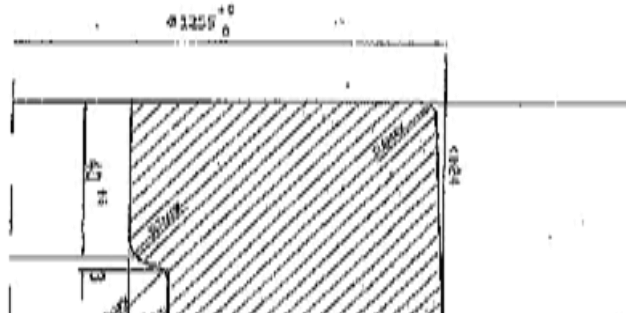

Заличени лични данни на основание Регламент 2016/679

“БДК - Пътнически превоз” ЕООД
СЪГЛАСУВАНО за 20.09.г.
Директор ТИКАНС
София, 17.09.2017г.

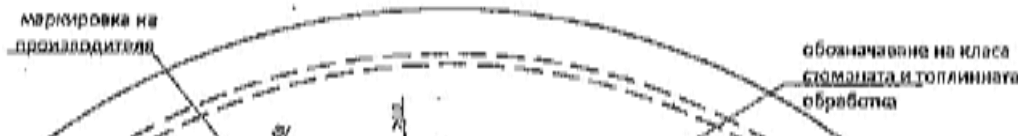

Заличени лични данни на основание Регламент 2016/679

месец и две последни цифри на годината на производство
получателя
ТЕСТ ЗА ТЪРГОВОУ ПО БРИНАЛ

- Отклонение на ширината в мястото на маркиране max 5 [mm]
- Дълбочина на маркировката 3+4 [mm]
- Знаци за наклон

Маса (тевал) 415 кг/бр.

Печат: ХУТА БАНКОВА ООД
ул.Собийски 24,
41-300 Дамброва Горница
(373155484)
(подпис- не се чете)

История	Дата	Пълно	ХУТА БАНКОВА ООД
Област	2018.07.24		
Профил и маркировка на бандажи			Маса № 20/09/2015 гви. А

Подписаният Веселин Константинов Костов, удостоверявам верността на извършения от мен превод от английски език на български език на пр от 1 (една) екземпляр

ул. ТУЛОВА 113 Подпис: Веселин Ко
533 03 043166

Заличени лични данни на основание Регламент 2016/679

КМ превозн "ЕООД"
СЪЛАСУВАНО за 2019 г.
Директор "БД"
Сопник

znak wytwórcy
manufacturer's mark

znak gatunku stali
(obróbkę cieplną)
mark of steel grade
and heat treatment

nr wytopu
heat number

Заличени лични данни на основание Регламент 2016/679

- Odchylenie na szerokości obręczy w miejscu
- Głębokość znakowania 3-4 [mm]
- Znakł pocięte
- Deviation on width in place of marking max 5
- Depth of marking 3-4 [mm]
- Slotted marks

Masa (weight) 555 kg, ilość (quantity) 555

533 01



SODIUM-D-K
ЕТ "ЖЕНИ РОМАНСКА СОЛПАД-К"
 София 1113, ул. Прелом б/н, ет. 1, вл. 5, тел./факс: 870 76 98
 www.sodi-k.com/bulgaria.htm

Превод от английски език

Приложение № 1

НИЩАРКА ЗА ПРОИЗВОДСТВОТО НА ГОРЕЩО ВАЛЦОВАНИ БАНДАЖИ

Ул. Сабелин 24, 41-300 Дрявогора (Гърция) тел./ факс: (+48) (+32) 262 52 48 е-майл: export@hltalbank.com.pl	Запитване №:
РАЗМЕРИ И ДЪЛЖИНИ [mm]	Маса [kg/бв.]
Ø 1255 +/- Ø 1050 ⁹ до X 143 ⁹ ± 9	415

МАТЕРИАЛ:
 Конверторна стомана, декарбонизирана стомана (Успокоена), валцувано деформация.

Производствен процес за Бандажите: профилите ще се произведат от отрязъци от блокове от валцувана или лита стомана (Блуш) с достатъчна дължина. Заготовките ще се подлагат на нарязване, коване, пробиване на отвори, разширяване до необходим диаметър и напречно сечение, нарязване и топлинна обработка.

Маркиране:
 В съответствие с чертеж № BR/50/2015 гев. А

- Производство съгласно стандарт ЦКС 810-1, издание У, август 2003 г., със след:**
1. Ултразвуков тест за 100% от продуктите – сравнителен метод, еквивалент на
 2. Тест за продроп за 100% от продуктите върху страничната повърхност, на тли Неметални включвания – категория 2 съгласно EN 13262 в съответствие с ISO
 3. Допуска се наличие на дефекти по повърхността (повърхностни ефекти от машинна обработка. Тези дефекти могат да бъдат метални отстранени чур
 4. В случай, че резултатите от теста за явност на опън, ударна якост или удар тестове на ударно волонство обрващи. Ако резултатите от кобиго и др. е в партия може да бъде продължена на постоно топлинна обработка, а след т
 5. Тестът за дълбоко ецване не следва да показва нееднородност на материал
 6. Поръчката трябва да е придружена от одобрен чертежи на Матрицалова:

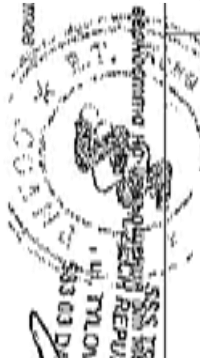

Заличени лични данни на основание Регламент 2016/679

Клас на стоманата	Топлинна обработка	Профил
B6,	С+T	BR/50/2015 гев. А
Съгласно ЦКС 810-1, издание У, август 2003 г. [заказване и отрязване]		
Обхват на тестовете:		
1. размери и повърхност		
2. контролен анализ		
3. Тест за явност на опън		
4. Тест за ударна якост		
5. Тест за твърдост 100%		
6. Тест за чистота на стоманата съгласно ISO 4567, метода А		
7. ултразвуков тест (сферичен стандартен метод)		
8. Макроструктура (Бауманов тест и тест дълбоко-явно ецване)		
9. Тест за размер на зърното съгласно ASTM E112, зърно 5-8		
10. Тест с падаща тежест		
Серификат съгласно EN 10204:		
3.1 или 3.2, на английски език		

НЕ УСЛОВИЕ:
 Роба на транзакторните на честота 2-4 MHz.
 овано място, на дълбочина до 3 mm. Място на теста съгласно BR/50/2015 гев. А.

ли, др.) дълбочината на която не трябва да превишава 80% от общия дебелина за окончателната фрезова.

лена с падаща тежест, не съответстват на изискванията, производителят може да направи постоно отговорност на изключването, съответната тестова партидата поделени на откъсване. Отвърляемата яна като нова партида (подлежаща отпово на тестове).

стъпачни шурфи, нематални включвания, пукнатини, явност, разслоявания.

Печат на ХУТА БАНКОВА ООД (година - не се чет)

2018-11-23

и документ- ТЕХНИЧЕСКА СПЕЦИФИКАЦИЯ

HUTA BANKOWA Sp. z o.o.

ul. Sobieskiego 24

41-300 Dąbrowa Górnicza

tel/fax (+48) (+32) 262 52 48

e-mail: export@hutaBankowa.pl

Ordering No.:

Profile: SSS

TECHNICAL SPECIFICATION

DIMENSIONS AND TOLERANCES [mm]	Weight [kgs / pcs]
--------------------------------	--------------------

$\varnothing 1255^{+8}_0 / \varnothing 1090^{0}_{-10} \times 143^{+3}_0$

415

Material: Converter steel, killed, vacuum degassed

Types' manufacture process: the profiles will be produced from rolled or cast blooms of sufficient length. The blanks will be heated, forged, pickled, rolled, expanded to the required diameter and cross-section area, stamped and heat-treated.

Rm = 92
K10 = 11
Hardness

Stamping: According to drawing no. BR/50/2015 rev. A

Customer

Manufacture according to PN-C 810-1 edition V January 2003 with following supplement

1. Ultrasonic test for 100% of products - comparative method, equivalent defect 2 mm.
2. Hardness test for 100% of products on side surface in place ground or milled to depth. Non-metallic inclusions - category 2 acc. to EN 13262 or per ISO 4967, method A.
3. There are surface defects permissible (pores, flaking, other). The depth of such defects in such defects can be removed by grinding or machining.
4. If the results of tensile test, impact test or falling weight test do not conform to the requirements, such test does not conform to the requirements, such test is to be rejected. The rejected test lot may be re-heat-treated and considered as new one.

ul. Sobieskiego 24
41-300 Dąbrowa Górnicza
tel/fax (+48) (+32) 262 52 48
e-mail: export@hutaBankowa.pl

Залічени лични данни на основание Регламент 2016/679

THE MANUFACTURE OF HOT ROLLED TYRES

Enclosure No. 1

Steel grade	Heat treatment	Profile according to drawing no.
B6	Q+T	BR/50/2015 rev. A

to PN-C 810-1, edition V, January 2003r.

(quenched and tempered)

According to PN-C 810-

Scope of tests:

1. dimensions and surface
2. check analysis
3. tensile strength test
4. impact strength test
5. hardness test 100%
6. steel purity test acc. to ISO 4967, method A
7. ultrasonic test (reference standard method)
8. Macrostructure (Beaman's and deep-etching test)
9. grain size test acc. to ASTM B112, grain 5-8
10. Falling weight test

Certificate according to EN 10204:

3.1 or 3.2 in English

of frequency 2 ÷ 4 MHz test acc. to drawing BR/50/2015 rev. A.

5 of the total allowance for final machining.

Manufacturer may carry out releases on a double-lined number of samples.

HUTA BANKOWA
Sp. z o.o.
24
Dąbrowa

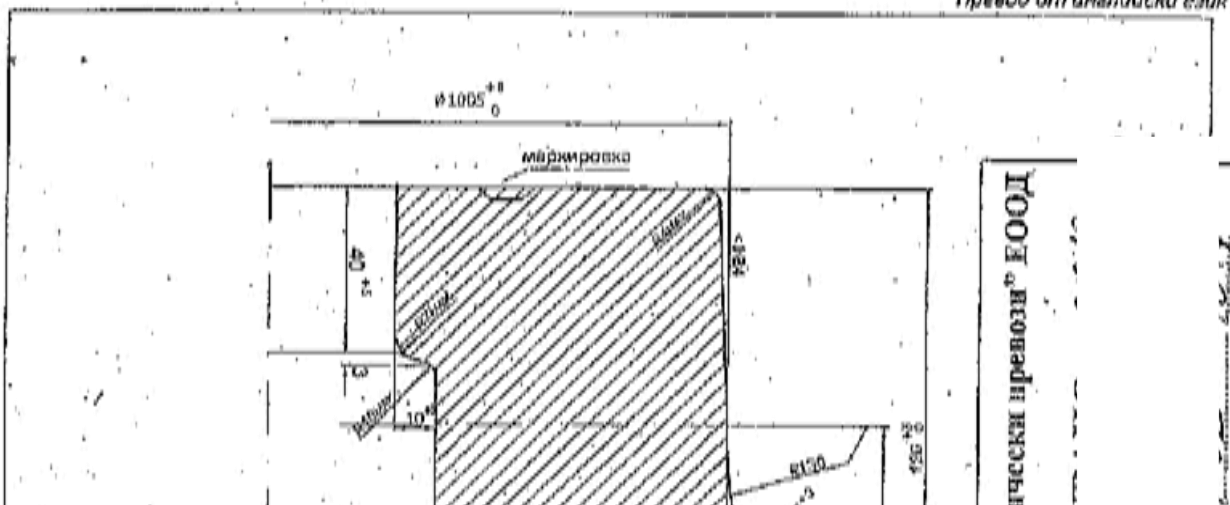

Заличени лични данни на основание Регламент 2016/679

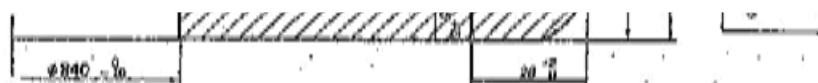

маркировка на производителя

обозначаване на класа стоманата и топлинната обработка

номер на толенето

- Отклонение на ш.
 - Дълбочина на мар.
 - Знаци за наклон
- Маса (тег.)

Заличени лични данни на основание Регламент 2016/679

Подписаният Веселин Ко
от английски език на БР
(едно) СЪЮБИЩАН РЕПУБ
и. ТУЛОВА
533 03 ДА8

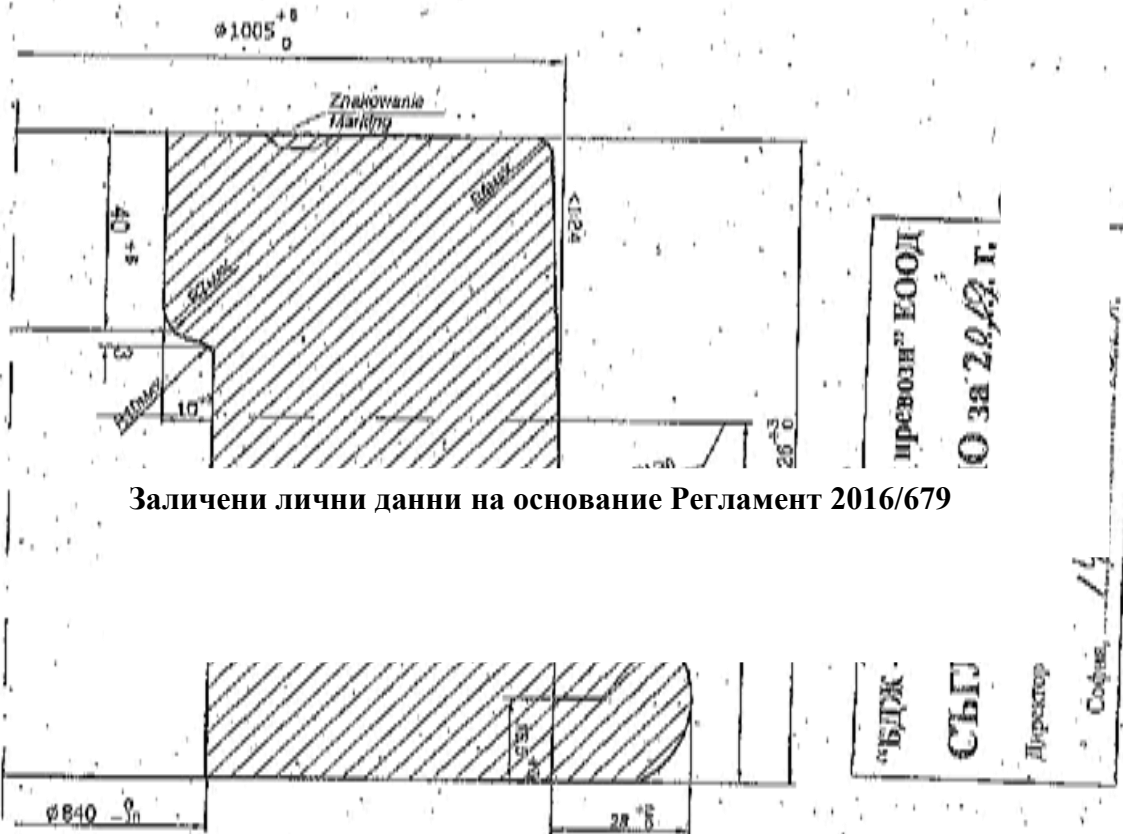

Заличени лични данни на основание Регламент 2016/679

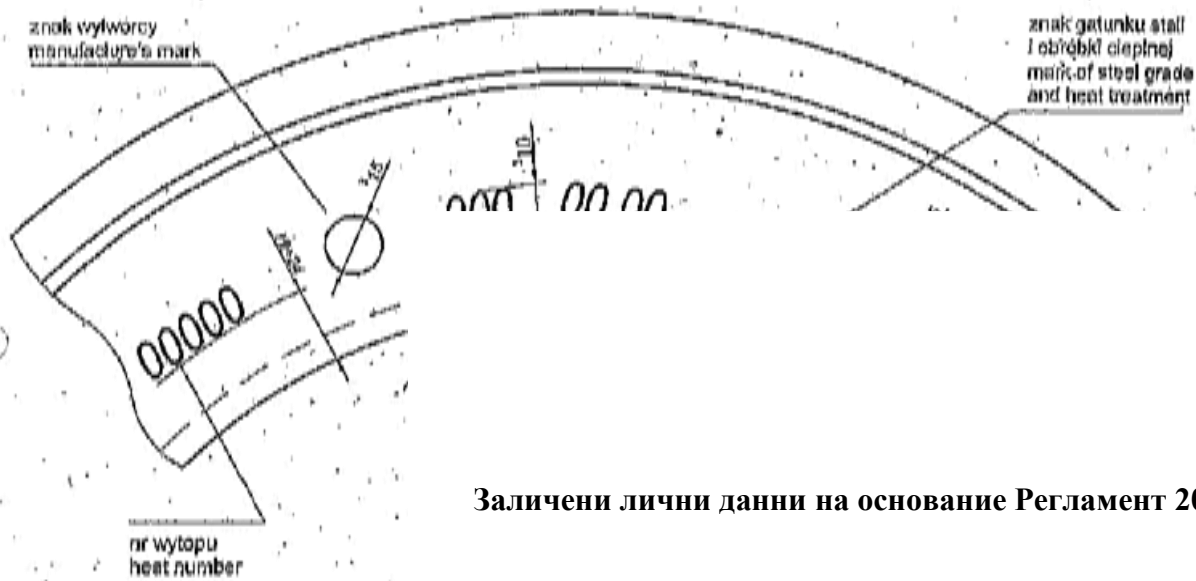

Заличени лични данни на основание Регламент 2016/679

- Odchylenie na szerokość obręczy w miejscu ce
 - Głębokość znakowania 2-4 [mm]
 - Zneki pochyle
 - Deviation on width in place of marking max 5 [m]
 - Depth of marking 2-4 [mm]
 - Sloping marks
- Mesa (weight) 533 03
 CZECH REP
 ul. TYL



ЕТ "ЖЕНИ РОМАНСКА СОФИД-К"

София 1113, ул. Пирелос 6, ет. 1, зв. 5, тел./факс: 870 75 98

www.soft-ex.com/bulgaria/Bulg

Проект от английски език

Приложение № 1

ТЕСТОВО НА ГОРЕШО ВАЛЦОВАНИ БАНДАНИ

Клас прозивка	Топливна обработка	Профил
B5,	Q4T	BR/105/2018
Издание V, януари 2003 г.	(замалване и отрязване)	

Обхват на тестове:

1. размери и порьокост
2. водиролен змалит
3. тест за висот на отврч
4. тест за ударна жливост
5. тест за тврдатост 100%
6. тест за чистота на стованата съгласно ISO 4967 метода А
7. ултразвуков тест [референтен стандартен метод]
8. Микроотгруктура (Берманова тест и тест дълбочинно ешване)
9. тест за размер на зърното съгласно ASTM E112, зърно 5-8
10. тест с пацуца тежест

Сertifикат съгласно EN 10204

3.1 или 3.2, на английски език

не на честота 2-4 MHz.

сине до 3 mm. Място на теста съгласно ICS 810-1.

на които не трябва да презвизва 80% от общия дялдох за обозначенията е съответстват на изключенията, проваодителет може да направи погорни ешата, съответната тестова партидата поддужки на откърване. Отвардената : (подписваща отново на тестове).

Гланин заключаване, гурнатинни, лосин, разговаряване.

Печат на ХУТА БАНКОВА ООД (кодекс - не се четт)

Менши документи- ТЕХНИЧЕСКИ СПЕЦИФИКАЦИИ.

1/0



ХУТА БАНКОВА ООД

ул. Сабжеков 24, 41-300 Домбрува Турнича
 тел./ факс: (+46) (+32) 262 52 48
 е-мейл: export@htabankovsa.ro

Заявлена №:

РАЗМЕРИ И ДЮЛЪСКИ (mm)

Маса [kg/бр.]

Ø 1005 ±0 / Ø 840[±] max 126[±] 0

287

Материал:

Конверторна стована, дзюмксцируана стована (честокока),
 вагуринно дзюмксцируана.

Висе 520 ±1

Прозрачността процес за бандажите: профилите ще се
 проважешат от отрязача от блокове от валцувана или дига
 стована (Бурин) с достатъчна дължина. Заложенияте ще се
 поддържат на нагряване, моване, пробиване на отворч,
 разширяване до изказвания диаметър и нагрячно сечене,
 маворане и топлинна обработка.

KU = 10 [J]

Температурт-

Материалите:
 В съответствие с чертеш № BR/105/ 2018

Търговския

Прозрачността съгласно стандарт ICS 810-1, издание V, януари 2003 г., със сме

1. Ултразвуков тест за 100% от продуктите – сравнителен метод, ежизвамент на
2. Тест за тврдатост за 100% от ердуриците вчуду стравненяната прозрачност, на шил
3. Дюлуска се наливине на дефекти по прозрачността (прозрачностни ефеки от
4. В случаи, че резултатите от теста за висот на отврч, ударна жливост или удар
5. Тестът за дълбочина ешване не следва да проважа меклоскопичност на материал

1. Бурин



Заличени лични данни на основание Регламент 2016/679

TECHNICAL SPECIFICA

HETA BANKOWA Spz o.o.
 ul. Sobieskiego 24
 41 - 200 Dąbrowa Górnicza
 tel/fax (+48) (+32) 262 52 48
 e-mail: export@heta.bankowa.pl

Expiry No.:

From: SSS Trz

DIMENSIONS AND TOLERANCES [mm]	Weight [kgs / pcs]	Qty
Ø 1005 ⁺⁸ ₀ / Ø 840 ⁰ ₋₁₀ x 126 ⁺³ ₀	287	

Material:
 Converter steel, killed, vacuum degassed

Mechanical:
 Rm = 920 ± 1
 KU = 10 [J]
 Hardness = 1

Stamping:
 According to drawing no. BR/105/2018

Manufacturer according to UIC 810-1 edition V January 2003 with following supplement:

1. Ultrasonic test for 100% of products – comparative method, equivalent defect 2 mm – set
2. Hardness test for 100% of products on side surface in place ground or milled to depth ca. 1 mm. Non-metallic inclusions – category 2 acc. to EN 13282 as per ISO 4967, method A.
3. There are surface defects permissible (faps, flaking, other). The depth of such defects may 1 mm.
4. If the results of tensile test, impact test or falling weight test do not conform to the required

Заличени лични данни на основание Регламент 2016/679

MANUFACTURE OF HOT ROLLED TYRES

Steel grade	Heat treatment	Profile
B6	Q+T	BR/105/2018

UIC 810-1, edition V, (quenched and tempered) January 2003r.

Scope of tests:

1. dimensions and surface
2. check analysis
3. tensile strength test
4. impact strength test
5. hardness test 100%
6. steel purity test acc. to ISO 4967, method A
7. ultrasonic test
8. reference standard method)
8. Macrostructure (Bainson's and deep-etching test)
9. grain size test acc. to ASTM E112, grain 5-8
10. Falling weight test

Certificate according to EN 10204:
 3.1 or 3.2 in English

frekwencja 2 - 4 MHz
 : acc. to UIC 810-1.
 the total allowance for final machining.

ДО
„БДЖ – ПЪТНИЧЕСКИ ПРЕВОЗИ“ ЕООД
ГР. СОФИЯ 1080
УЛ. "ИВАН ВАЗОВ" № 3

ЦЕНОВО ПРЕДЛОЖЕНИЕ

за обособена позиция № 4 – „Доставка на 880 бр. необработени бандажи с размери $\phi 1255 \times \phi 1090 \times 143$ мм от валцувана нелегирана стомана за локомотиви серии 44, 45 и 46”

УВАЖАЕМИ ГОСПОДИН УПРАВИТЕЛ,

Представяме нашето ценово предложение за участие в обявената от Вас, открита процедура по реда на ЗОП за възлагане на обществена поръчка с предмет: „Доставка на моноблокови колела и спиратни дискове за електрически моторни влакове, серия 30 и 31, доставка на необработени бандажи от валцувана нелегирана стомана за колооси на ТПС, и доставка на профилна стомана за осигурителни пръстени на бандажи”, за обособена позиция № 4 – „Доставка на 880 бр. необработени бандажи с размери $\phi 1255 \times \phi 1090 \times 143$ мм от валцувана нелегирана стомана за локомотиви серия 44, 45 и 46”

от “ССС ТРЕЙД ЧЕШ РЕПУБЛИК” ООД /“SSS TRADE CZECH REPUBLIC” s.r.o./,
с ЕИК: 259 29 470, със седалище и адрес на управление ул. “Тилова” 112, CZ-533-03, гр. Дашице, РЧехия
чрез “ССС ТРЕЙД ЧЕШ РЕПУБЛИК-ФИЛИАЛ БГ” клон /“SSS TRADE CZECH REPUBLIC-branch BG”-клон/, с ЕИК: 175081184, със седалище и адрес на управление Република България, 1407 София,
ул. “Вискяр планина” № 8, ет.1

като предлагаме да изпълним поръчката, съгласно документацията за участие, при следните цени за обособена позиция № 4, а именно:

№ по-п.	Наименование, размери в мм на резервната част	Лок. серия	Марка	Партици			Общо количество	Ед. цена в лв. без ДДС	Обща сума в лв. без ДДС
				I-та	II-ра	III-та			
4	Бандажи 1255 /1090/143	44, 45 и 46	брой	300	290	290	880	1 239.00	1 090 320.00

Общата стойност за изпълнение на поръчката за обособена позиция № 4 – „Доставка на 880 бр. необработени бандажи с размери $\phi 1255 \times \phi 1090 \times 143$ мм от валцувана нелегирана стомана за локомотиви серии 44, 45 и 46”, възлиза на 1 090 320.00 лв. (словом: един милион деветдесет хиляди триста и двадесет) лева без ДДС.



Декларираме, че предложената единична цена и обща стойност е DDP – Локомотивно депо София, район Подуяне, гр. София, ул. „Майчина слава” № 2, съгласно “INCOTERMS 2010” /включително опаковка, маркировка, транспорт, застраховка, мито / в български лева без ДДС.

2. Условия, срок и начин на плащане - плащането ще се извърши в лева, по банков път, в срок до **30 (тридесет)** /не по-кратък от 30 (тридесет)/ **календарни дни** след доставката на партидата и представяне от наша страна на необходимите документи: приемо-предавателен протокол за извършената доставка, оригинална фактура и сертификата за качество.

3. В случай че в хода на работата на комисията се установят очевидни фактически грешки в ценовото предложение на участника, водещи до несъответствие между предложената общата цена за изпълнение на поръчката и единичните цени на бандажи 1255/1090/143 по спецификация, за достоверни се приемат предложените единични цени. В този случай за предложена крайна цена за изпълнение на поръчката по обособена позиция №4 се приема действителния математически сбор от произведенията на единичните цени и съответните количества по спецификация.

В горния случай Възложителят писмено уведомява участника за констатираните грешки и несъответствия, като последния следва да посочи коя стойност потвърждава.

4. В случай, че ни бъде възложено изпълнението на обществената поръчка за обособена позиция №4 плащанията следва да бъдат извършвани по банкова сметка, а именно:

БАНКА: Първа Инвестиционна банка , клои/ офис „.....”

BIC:

IBAN:

Банковата сметка е заличена на основание чл.72 от ДОПК

Заличени лични данни на основание Регламент 2016/679

Дата 06 /12 / 2018 г.

(Митлена Стамболиева)
(пълномощник на "ССС ТРЕЙД ЧЕШ РЕПУБЛИК" ООД
и "ССС ТРЕЙД ЧЕШ РЕПУБЛИК-ФИЛИАЛ БГ" клои)

533 03 DAŠICE

Упълномощен да подпише предложението от името на:

"ССС ТРЕЙД ЧЕШ РЕПУБЛИК" ООД, Република Чехия чрез "ССС ТРЕЙД ЧЕШ РЕПУБЛИК-ФИЛИАЛ БГ" клои, РБългария

/изписва се името на участника/

Митлена Петкова Стамболиева – пълномощник на управителя илж. Пьотр Торхан

/изписва се името на упълномощеното лице и длъжността/

ДО
„БДЖ – ПЪТНИЧЕСКИ ПРЕВОЗИ“ ЕООД
ГР. СОФИЯ 1080
УЛ. "ИВАН ВАЗОВ" № 3

ЦЕНОВО ПРЕДЛОЖЕНИЕ

за обособена позиция № 7 – „Доставка на 16 бр. необработени бандажи с размери $\phi 1005 \times \phi 840 \times 126$ мм от валцувана нелегирана стомана за локомотиви серия 77”

УВАЖАЕМИ ГОСПОДИН УПРАВИТЕЛ,

Представяме нашето ценово предложение за участие в обявената от Вас, открита процедура по реда на ЗОП за възлагане на обществена поръчка с предмет: „Доставка на моноблокови колела и спирачни дискове за електрически моторни влакове, серия 30 и 31, доставка на необработени бандажи от валцувана нелегирана стомана за колооси на ТПС, и доставка на профилна стомана за осигурителни пръстени на бандажи”, за обособена позиция № 7 – „Доставка на 16 бр. необработени бандажи с размери $\phi 1005 \times \phi 840 \times 126$ мм от валцувана нелегирана стомана за локомотиви серия 77”

от “ССС ТРЕЙД ЧЕШ РЕПУБЛИК” ООД /“SSS TRADE CZECH REPUBLIC” s.r.o./,
с ЕИК: 259 29 470, със седалище и адрес на управление ул.“Тилова” 112, CZ-533-03, гр.Дашце, РЧехия
чрез “ССС ТРЕЙД ЧЕШ РЕПУБЛИК-ФИЛИАЛ БГ” клон /“SSS TRADE CZECH REPUBLIC-branch BG”-клон/, с ЕИК: 175081184, със седалище и адрес на управление Република България, 1407 София,
ул.“Вискяр планина” № 8, ет.1

като предлагаме да изпълним поръчката, съгласно документацията за участие, при следните цени за обособена позиция №7, а именно:

№ пол.	Наименование: размери и мм. на резервната част	Док. серия	Марка	Общо количество	Ед. цена в лв. без ДДС	Обща с-ст в лв. без ДДС
6	Бандажи 1005 x 840x126	77	брой	16	1 038.00	16 608.00

Общата стойност за изпълнение на поръчката за обособена позиция № 7 – „Доставка на 16 бр. необработени бандажи с размери $\phi 1005 \times \phi 840 \times 126$ мм от валцувана нелегирана стомана за локомотиви серия 77”, възлиза на 16 608.00 лв. (словом: шестнадесет хиляди шестстотин и осем) лева без ДДС.



SSS TRADE
CZECH REPUBLIC, s.r.o.
ul. TYLOVA 112
533 03 DAŠICE

Декларираме, че предложената единична цена и обща стойност е DDP – Локомотивно депо София, район Подуяне, гр. София, ул. „Майчина слава“ № 2, съгласно “INCOTERMS 2010” /включително опаковка, маркировка, транспорт, застраховка, мито / в български лева без ДДС.

2. Условия, срок и начин на плащане - плащането ще се извърши в лева, по банков път, в срок до 30 (тридесет) /не по-кратък от 30 (тридесет)/ календарни дни след доставката на партидата и представяне от наша страна на необходимите документи: приемо-предавателен протокол за извършената доставка, оригинална фактура и сертификата за качество.

3. В случай че в хода на работата на комисията се установят очевидни фактически грешки в ценовото предложение на участника, водещи до несъответствие между предложената общата цена за изпълнение на поръчката и единичните цени на бандажи 1005/840x126 по спецификация, за достоверни се приемат предложените единични цени. В този случай за предложена крайна цена за изпълнение на поръчката по обособена позиция №7 се приема действителния математически сбор от произведенията на единичните цени и съответните количества по спецификация.

В горния случай Възложителят писмено уведомява участника за констатираните грешки и несъответствия, като последния следва да посочи коя стойност потвърждава.

4. В случай, че ни бъде възложено изпълнението на обществената поръчка за обособена позиция №7, плащанията следва да бъдат извършвани по банкова сметка, а именно:

БАНКА: Първа Инвестиционна банка , клон/ офис „.....”

BIC код на банката: .FINVBSGF

IBAN: BG76FINV915010BGN0GJ3E

Заличени лични данни на основание Регламент 2016/679

Дата 06 /12

(Миглена Стамболиева)
(пълномощник на “ССС ТРЕЙД ЧЕШ РЕПУБЛИК” ООД
и “ССС ТРЕЙД ЧЕШ РЕПУБЛИК-ФИЛИАЛ БГ” клон)

Упълномощен да подпише предложението от името на:

“ССС ТРЕЙД ЧЕШ РЕПУБЛИК” ООД, Република Чехия чрез “ССС ТРЕЙД ЧЕШ РЕПУБЛИК-ФИЛИАЛ БГ” клон, Р България

/изписва се името на участника/

Миглена Петкова Стамболиева – пълномощник на управителя инж. Цестр Торхан

/изписва се името на упълномощеното лице и длъжността/

Предложение № 5.1. до № 5.2. към
Отговор № 19/18. от 2019г.

Приложение № 5.1
/Образец/

ДО
"БДЖ- ПЪТНИЧЕСКИ ПРЕВОЗИ" ЕООД
УЛ."ИВАН ВАЗОВ" № 3
1080 ГР. СОФИЯ

ТЕХНИЧЕСКО ПРЕДЛОЖЕНИЕ

за обособена позиция № 4 – „Доставка на 880 бр. необработени бандажи с размери $\phi 1255$ x $\phi 1090$ x143 мм от валцувана нелегирана стомана за локомотиви серия 44, 45 и 46”

от: "ССС ТРЕЙД ЧЕШ РЕПУБЛИК" ООД, РЧехия /"SSS TRADE CZECH REPUBLIC" s.r.o./,
с ЕИК: 259 29 470 , регистрирано в Търговския регистър на Областния съд в Храдец Кралове – РЧехия, регистрация по ДДС:CZ 259 29 470, със седалище и адрес на управление: ул."Тилова" 112, CZ-533 03, гр. Дашице, Република Чехия, адрес за кореспонденция: Република България, гр. София 1407, ул. „Вискяр планина" № 8, ет.1, телефон за контакт: +420 603 255 188, факс:,
чрез "ССС ТРЕЙД ЧЕШ РЕПУБЛИК-ФИЛИАЛ БГ" клон , с ЕИК:175081184, регистрирано в Агенцията по вписванията – Търговски регистър, Република България, регистрация по ДДС: BG 175081184, със седалище и адрес на управление Република България, гр.София 1407, ул."Вискяр планина" № 8, ет.1, адрес за кореспонденция: гр.София 1407, ул."Вискяр планина" № 8, ет.1, телефон за контакт: +359 899 904 304, факс:, представлявано от адв. Миглена Петкова Стамболиева, с ЕГН 7010022592, действаща в качеството на пълномощник на **управителя** **инж. Пьотр Торхан**

/пълномощно с пореден номер в книгата за заверки О-403/2018 от 19.11.2018г. по регистрите на нотариус мгр.Милан Кучера, нотариус в Хрудим, РЧехия/

УВАЖАЕМИ ГОСПОДИН УПРАВИТЕЛ,

Представяме нашето техническо предложение за изпълнение на обществена поръчка с предмет: „Доставка на моноблокови колела и спиращи дискове за електрически моторни влакове, серия 30 и 31, доставка на необработени бандажи от валцувана нелегирана стомана за колоси на ТПС, и доставка на профилна стомана за осигурителни пръстени на бандажи”, за обособена позиция № 4 – „Доставка на 880 бр. необработени бандажи с размери $\phi 1255$ x $\phi 1090$ x143 мм от валцувана нелегирана стомана за локомотиви серия 44, 45 и 46”, както следва:

1. Декларирам(е), че сме запознати с обявлението за обществената поръчка и документацията за участие в обявената от Вас процедура и изискванията на Закона за обществените поръчки и Правилника за прилагането му.

2. Декларирам(е), че предлаганите от нас необработени бандажи с размери $\phi 1255$ x $\phi 1090$ x143 мм от валцувана нелегирана стомана за локомотиви серия 44, 45 и 46”, отговарят на „Технически условия за доставка на необработени бандажи от валцувана нелегирана стомана за колоси на тягов подвижен състав (ТПС)”, в съответствие с изискванията на UIC 810 -1 и UIC 810 – 2, съгласно ПП_ПДС 810-1/12, и на Технически изисквания и техническа спецификация на Възложителя от документацията за участие.

3. Предлагаме:

3.1. Партиди, срок и място на доставка:

3.1.1. Партиди: на 3 /три/ партиди, съгласно Технически изисквания и техническа спецификация на Възложителя, приложени към документацията за участие в обществената поръчка.

- **1-ва партида** – в срок до **60 (шестдесет) дни / не по-дълъг от 60 дни** от датата на сключване на договора – 300 броя необработени бандажи с размери $\phi 1255 \times \phi 1090 \times 143$ мм от валцувана нелегирана стомана за локомотиви серия 44, 45 и 46;

- **2-ра партида** – в срок от 130 /сто и тридесет/ до 140 /сто и четиридесет/ дни / не по-дълъг от 130 до 150 дни от датата на сключване на договора – 290 броя необработени бандажи с размери $\phi 1255 \times \phi 1090 \times 143$ мм от валцувана нелегирана стомана за локомотиви серия 44, 45 и 46;

- **3-та партида** – в срок от 220 /двеста и двадесет/ до 230 /двеста и тридесет/ дни / не по-дълъг от 220 до 240 дни от датата на сключване на договора – 290 броя необработени бандажи с размери $\phi 1255 \times \phi 1090 \times 143$ мм от валцувана нелегирана стомана за локомотиви серия 44, 45 и 46;

3.1.2. Място на доставка: гр. София, Локомотивно депо София, район Подуяне, ул. „Майчина слава“ № 2.

3.2. Гаранционният срок на бандажи с размери $\phi 1255 \times \phi 1090 \times 143$ мм е **5 (пет) години /не по-кратък от 5 години/** за всеки производствен дефект, неоткрит по време на контролните проверки. Гаранционният срок започва да тече от датата на монтаж на бандажите на колелата на колооста на съответния локомотив, но не повече от **5 (пет) години /не повече от 5 години/** от датата на доставката, съгласно изискванията на UIC 810-1/12.

3.3. Гарантиран минимален пробег на бандажи с размери $\phi 1255 \times \phi 1090 \times 143$ мм.- **150 000 км. (сто и петдесет хиляди) километра / не по-малък от 140 000 км.** в експлоатация.

3.3. Маркировка и опаковка: Заложнат е с „Технически условия за доставка на необработени бандажи от валцувана нелегирана стомана за колооси на тягов подвижен състав (ТПС)“, в съответствие с изискванията на UIC 810 -1 и UIC 810 – 2, съгласно ППП_ПЛС 810-1/12, и с Технически изисквания и техническа спецификация на Възложителя от документацията за участие в обществената поръчка и декларирам(е), че ще изпълним следното:

Маркировката на бандажите с размери $\phi 1255 \times \phi 1090 \times 143$ мм ще се извършва по вътрешната челна повърхнина, съгласно фиг.1, лист 4 от ППП_ПЛС 810-1/12.

Бандажите ще бъдат доставени в подходяща, обичайна за този вид стоки опаковка, гарантираща и запазваща целостта и функционалните им качества при транспортиране и съхранение. Бандажите ще бъдат доставени на европалети, като опаковката ще бъде включена в цената.

4. Декларирам(е), че приемам(е) клаузите в проекта на договор, приложен към документацията за участие.

5. Декларирам(е), че ще осигурим достъп на упълномощените технически лица на “БДЖ-Пътнически превози” ЕООД, в завода – производител, за приемането по качество на необработените бандажи.

6. Декларирам(е), че срокът на валидността на нашата оферта е 5 месеца, от датата която е посочена за дата на получаване на офертите в обявлението за обществената поръчка.

7. В случай, че бъда(ем) избран(и) за изпълнител на обществената поръчка се задължавам(е) да представя(им) при сключване на договора гаранция за изпълнението му съгласно условията на документацията, както и документите съгласно изискванията на чл. 112, ал. 1 от ЗОП.

Приложения към техническото предложение:

1. Документ за упълномощаване, когато лицето, което подава офертата, не е законният представител на участника - нотариално заверено пълномощно на лицето, подписващо офертата (оригинал) – представя се, когато офертата не е подписана от управляващия и представляващ участника съгласно актуалната му регистрация, а от упълномощен негов представител. Пълномощното следва да съдържа всички данни на лицата (упълномощен и упълномощител), както и изявление, че упълномощеното лице има право да подпише офертата и да представлява участника в процедурата – 1 бр. оригинал, 4 страници.

2. Когато участникът не е производител, представя оригинален документ /може и нотариално заверено копие/ от производителя, доказващ правото на участника да предлага и доставя резервни части/материали през 2018 - 2019 г. /оторизационно писмо, пълномощно, дистрибуторски договор и др./ 1 бр. оригинал, с официален превод на български език, 2 страници.

3. Когато участникът не е производител, представя следните документи:

- **Спецификация** на предлаганите необработени бандажи от валцувана целегирана стомана за ТПС (в съответствие с т.2 от „Технически изисквания и техническа спецификация” за доставка на Възложителя), с приложени към нея чертежи с посочване на наименование, тип, технически характеристики, материал, функции, габаритни и присъединителни размери с вписани номера на чертежите, по които ще се изработват резервните части, разработка на производителя и заверени от него за производство и доставка през 2018 -2019 г., копия, заверени от участника с подпис и печат – 2 броя, с официален превод, 4 страници

- **Чертеж и чертежна документация** на предлаганите резервни части, разработка на производителя, заверени от него за производство и доставка през 2018 - 2019 г., копия заверени от участника с подпис и печат – 2 броя с официален превод, 4 страници.

4. **Образец на сертификат за качество и/или образец на декларация за съответствие** на предложените резервни части и/или предложените еквиваленти, за потвърждаване на съответствието на качествата на резервните части, издадени и заверени от производителя и/или копия, заверени от участника с подпис и печат – 1 брой, 2 страници.

5. Друга информация и/или документи по преценка на участника относими към предмета на обществената поръчка.

5.1. **Сертификат ISO 9001:2015** за успешно внедрена система за управление издаден на името на производителя, с официален превод на български език – заверено копие от участника с подпис и печат – 2 страници

5.2. **Сертификат PN-N 18001:2004** за успешно внедрена система на управление – стандарти, издаден на името на производителя, с официален превод на български език – заверено копие от участника с подпис и печат – 2 страници.

5.3. **Списък на специалистите на завода производител**, с официален превод на български език - заверено копие от участника с подпис и печат – 2 страници.

5.4. **Централна лаборатория** – удостоверение издадено от завода производител с официален превод на български език - заверено копие от участника с подпис и печат – 2 страници.

5.5. **Потвърждение километраж / гаранционно писмо/**, издадено от завода производител – с официален превод на български език - заверено копие от участника с подпис и печат- 2 страници.

**Забележка: Участникът изброява хронологично документите, които прилага, като посочва – вид и.*

Заличени лични данни на основание Регламент 2016/679

Дата:

SSS TRADE
CZ REPUBLIC, s.r.o
ul. TYLOVA 112
533 03 DAVICE

Миглена Стамболиева
(пълномощник на "ССС ТРЕЙД ЧЕШ РЕПУБЛИК" ООД
и "ССС ТРЕЙД ЧЕШ РЕПУБЛИК-ФИЛИАЛ БГ" клон)

Упълномощен да подпише предложението от името на:

"ССС ТРЕЙД ЧЕШ РЕПУБЛИК" ООД, Република Чехия чрез "ССС ТРЕЙД ЧЕШ РЕПУБЛИК-ФИЛИАЛ БГ" клон, Р България

/изписва се името на участника/

Миглена Петкова Стамболиева – пълномощник на управителя инж. Пьотр Торхап

/изписва се името на упълномощеното лице и длъжността/

ДО
"БДЖ- ПЪТНИЧЕСКИ ПРЕВОЗИ" ЕООД
УЛ."ИВАН ВАЗОВ" № 3
1080 ГР. СОФИЯ

ТЕХНИЧЕСКО ПРЕДЛОЖЕНИЕ

за обособена позиция № 7 – „Доставка на 16 бр. необработени бандажи с размери ф1005 x ф840x126 мм от валцувана нелегирана стомана за локомотиви серия 77”

от: "ССС ТРЕЙД ЧЕШ РЕПУБЛИК" ООД, РЧехия /"SSS TRADE CZECH REPUBLIC" s.r.o./, с ЕИК: 259 29 470 , регистрирано в Търговския регистър на Областния съд в Храдец Кралове – РЧехия, регистрация по ДДС:CZ 259 29 470, със седалище и адрес на управление: ул."Тилова" 112, CZ-533 03, гр.Дашице, Република Чехия, адрес за кореспонденция: Република България, гр. София 1407, ул. „Вискяр планина" № 8, ет.1, телефон за контакт: +420 603 255 188, факс:, чрез "ССС ТРЕЙД ЧЕШ РЕПУБЛИК-ФИЛИАЛ БГ" клон , с ЕИК:175081184, регистрирано в Агенцията по вписванията – Търговски регистър, Република България, регистрация по ДДС: BG 175081184, със седалище и адрес на управление Република България, гр.София 1407, ул."Вискяр планина" № 8, ет.1, адрес за кореспонденция: гр.София 1407, ул."Вискяр планина" № 8, ет.1, телефон за контакт: +359 899 904 304, факс:....., представлявано от адв. Миглена Петкова Стамболиева, с ЕГН 7010022592, действаща в качеството на като пълномощник на управителя инж. Пьотр Торхан

/пълномощно с пореден номер в книгата за заверки О-402/2018 от 19.11.2018г. по регистрите на нотариус мгр.Милан Кучера, нотариус в Хрудим, РЧехия/

УВАЖАЕМИ ГОСПОДИН УПРАВИТЕЛ,

Представяме нашето техническо предложение за изпълнение на обществена поръчка с предмет: „Доставка на моноблокови колела и спирачни дискове за електрически мотрисни влакове, серия 30 и 31, доставка на необработени бандажи от валцувана нелегирана стомана за колооси на ТПС, и доставка на профилна стомана за осигурителни пръстени на бандажи”, за обособена позиция №7 – „Доставка на 16 бр. необработени бандажи с размери ф1005 x ф840x126 мм от валцувана нелегирана стомана за локомотиви серия 77”, както следва:

1. Декларирам(е), че сме запознати с обявлението за обществената поръчка и документацията за участие в обявената от Вас процедура и изискванията на Закона за обществените поръчки и Правилника за прилагането му.

2. Декларирам(е), че предлаганите от нас необработени бандажи с размери ф1005 x ф840x126 от валцувана нелегирана стомана за локомотиви серия 77”, отговарят на „Технически условия за доставка на необработени бандажи от валцувана нелегирана стомана за колооси на тягов подвижен състав (ТПС)”, в съответствие с изискванията на UIC 810 -1 и UIC 810 – 2, съгласно ИЩ_ПДС 810-1/12, и на Технически изисквания и техническа спецификация на Възложителя от документацията за участие.

3. Предлагаме:

3.1. Партиди, срок и място на доставка:

Заличени лични данни на основание Регламент 2016/679

3.1.1. Партиди: на 1 /една/ партида, съгласно Технически изисквания и техническа спецификация на Възложителя, приложени към документацията за участие в обществената поръчка.

3.1.2. Срок на доставка: до до 60 (шестдесет) дни /не по-дълъг от 60 дни/ от датата на сключване на договора - 16 броя необработени бандажи с размери - ф1005 x ф840x126 мм. от валцувана нелегирана стомана за локомотиви серия 77;

3.1.3. Място на доставка: гр. София, Локомотивно депо София, район Подуяне, ул. „Майчина слава“ № 2.

3.2. Гаранционният срок на бандажи с размери ф1005 x ф840x126 мм. е 5 (пет) години /не по-кратък от 5 години/ за всеки производствен дефект, неоткрит по време на контролните проверки. Гаранционният срок започва да тече от датата на монтаж на бандажите на колелата на колооса на съответния локомотив, но не повече от 5 (пет) години /не повече от 5 години/ от датата на доставката, съгласно изискванията на UIC 810-1/12.

3.3. Гарантиран минимален пробег на бандажи с размери ф1005 x ф840x126 мм. - 150 000 км. (сто и петдесет хиляди) километра / не по-малък от 140 000 км. в експлоатация.

3.4. Маркировка и опаковка: Запознати сме с „Технически условия за доставка на необработени бандажи от валцувана нелегирана стомана за колооси на тягов подвижен състав (ТПС)“, в съответствие с изискванията на UIC 810 -1 и UIC 810 – 2, съгласно ШШ_ЦЛС 810-1/12, и с Технически изисквания и техническа спецификация на Възложителя от документацията за участие в обществената поръчка и декларирам(е), че ще изпълним следното:

Маркировката на бандажите ще се извършва на топло, съгласно т.4.5 на UIC 810 -1. Маркировката се извършва по външната челна повърхнина на бандажите.

Бандажите ще бъдат доставени в подходяща, обичайна за този вид стоки опаковка, гарантираща и запазваща целостта и функционалните им качества при транспортиране и съхранение. Бандажите ще бъдат доставени на европалети, като опаковката ще бъде включена в цената.

4. Декларирам(е), че приемам(е) клаузите в проекта на договор, приложен към документацията за участие.

5. Декларирам(е), че ще осигурим достъп на упълномощените технически лица на “БДЖ-Пътнически превози” ЕООД, в завода – производител, за присмането по качество на необработените бандажи.

6. Декларирам(е), че срокът на валидността на нашата оферта е 5 месеца, от датата която е посочена за дата на получаване на офертите в обявлението за обществената поръчка.

7. В случай, че бъда(ем) избран(и) за изпълнител на обществената поръчка се задължавам(е) да представя(им) при сключване на договора гаранция за изпълнението му съгласно условията на документацията, както и документите съгласно изискванията на чл. 112, ал. 1 от ЗОП.

Приложения към техническото предложение:

1. Документ за упълномощаване, когато лицето, което подава офертата, не е законният представител на участника - нотариално заверено пълномощно на лицето, подписващо офертата (оригинал) – представя се, когато офертата не е подписана от управляващия и представляващ участника съгласно актуалната му регистрация, а от упълномощен негов представител. Пълномощното следва да съдържа всички данни на лицата (упълномощен и упълномощител), както и изявление, че упълномощеното лице има право да подпише офертата и да представлява участника в процедурата. – 1 бр. копие заверено от участника, 4 страници

2. Когато участникът не е производител, представя оригинален документ /може и нотариално заверено копие/ от производителя, доказващ правото на участника да предлага и доставя резервни части/материали през 2018 - 2019 г. /оторизационно писмо, пълномощно, дистрибуторски договор и др./ 1 бр. оригинал, с официален превод на български език, 2 страници.

3. Когато участникът не е производител, представя следните документи:

- **Спецификация** на предлаганите необработени бандажи от валцувана нелегирана стомана за ТПС (в съответствие с т.2 от „Технически изисквания и техническа спецификация“ за доставка на

Възложителя), с приложени към нея чертежи с посочване на наименование, тип, технически характеристики, материал, функции, габаритни и присъединителни размери с вписани номера на чертежите, по които ще се изработват резервните части, разработка на производителя и заверени от него за производство и доставка през 2018 -2019 г., копия, заверени от участника с подпис и печат - 2 броя, с официален превод на български език, 4 страници.

- *Чертеж и чертежна документация* на предлаганите резервни части, разработка на производителя, заверени от него за производство и доставка през 2018 - 2019 г., копия заверени от участника с подпис и печат - 2 броя, с официален превод на български език, 4 страници.

4. *Образец на сертификат за качество и/или образец на декларация за съответствие* на предложените резервни части и/или предложените еквиваленти, за потвърждаване на съответствието на качествата на резервните части, издадени и заверени от производителя и/или копия, заверени от участника с подпис и печат - 1 брой, 2 страници.

5. Друга информация и/или документи по преценка на участника относими към предмета на обществената поръчка.

5.1. Сертификат ISO 9001:2015 за успешно внедрена система за управление издаден на името на производителя, с официален превод на български език – заверено копие от участника с подпис и печат – 2 стр.

5.2. Сертификат PN-N 18001:2004 за успешно внедрена система на управление – стандарти, издаден на името на производителя, с официален превод на български език – заверено копие от участника с подпис и печат – 2 стр.

5.3. Списък на специалистите на завода производител, с официален превод на български език - заверено копие от участника с подпис и печат – 2 стр.;

5.4. Централна лаборатория – удостоверение издадено от завода производител с официален превод на български език - заверено копие от участника с подпис и печат – 2 стр.;

5.5. Потвърждение километраж / гаранционно писмо/, издадено от завода производител - с официален превод на български език - заверено копие от участника с подпис и печат- 2стр.

**Забележка: Участникът изброява хронологично документите, които прилага, като посочва – вид на документа и брой страници.*

Заличени лични данни на основание Регламент 2016/679

Дата 06 /12 / 2

SS TRADE
REPUBLIC, s.r.o
TYLOVA 112
103 DAŠICE

1104001
(Миглена Стамболиева)
(пълномощник на "ССС ТРЕЙД ЧЕШ РЕПУБЛИК" ООД
и "ССС ТРЕЙД ЧЕШ РЕПУБЛИК-ФИЛИАЛ БГ" клон)

Упълномощен да подпише предложението от името на:

"ССС ТРЕЙД ЧЕШ РЕПУБЛИК" ООД, Република Чехия чрез "ССС ТРЕЙД ЧЕШ РЕПУБЛИК-ФИЛИАЛ БГ" клон, Р България

/изписва се името на участника/

Миглена Петкова Стамболиева – пълномощник на управителя ивж. Пьотр Торхан

/изписва се името на упълномощеното лице и длъжността/