



**“БДЖ – ТОВАРНИ ПРЕВОЗИ” ЕООД
ЦЕНТРАЛНО УПРАВЛЕНИЕ**

ул. "Ив.Вазов" №3, гр.София 1080
тел. +359 2 932 45 05
факс: +359 2 987 79 83

www.bdz.bg
bdzcargo@bdz.bg

ОДОБРЯВАМ:

**ИНЖ. БОЙКО СТОЙЛОВ
ДИРЕКТОР ДИРЕКЦИЯ „РЕМОНТ НА ЛОКОМОТИВИ И ВАГОНИ”**

**ТЕХНИЧЕСКА СПЕЦИФИКАЦИЯ
за производство и доставка на вложки за централен лагер**

I. Технически изисквания

1. Конструкция и основни размери

- вложки вид I – съгласно приложен чертеж, съответстващ на UIC 3.00.04.108 (ORE/ERRI 200 M 1254012);
- вложки вид II – съгласно приложен чертеж 3 Fwg 704.04.077.042

2. Материали за изработване

2.1. Вложките се изработват от безазбестов изкуствен материал, съответстващ на изискванията на ORE/ERRI B12.17, 8-мо издание от 1997 г., технически документ № 12040005. Материалът за изработване на вложките трябва да е еквивалентен на допуснатите материали, посочени в таблицата към т.8 на горепосочения технически документ, както следва: RAILKO NF 21, VALEO F 201, FAIGLE PAS 60X или POLIPENCO GS 60.

2.2. В случай на предлагане на вложки, изработени от материали, които не са еквивалентни на горепосочените (не фигурират в горесцитираната таблица), е необходимо представяне на документ за съответствие на материала с изискванията на ORE/ERRI B12.17, 8-мо издание от 1997 г., технически документ № 12040005, издаден от акредитиран орган, регистриран в страна член на ЕС, на базата на проведени стационарни изпитания и експлоатационни наблюдения в съответствие с горепосочения технически документ (№ 12040005), за пробег не по-малък от 100 000 км.

2.3. Материалите за изработване на вложките не трябва да съдържат азбест или други вредни за здравето съставки.

2.4. Работна температура: от - 40 °С до +70 °С.

Допуска се долната граница да бъде - 30 °С

3. Маркировка:

- знак на производителя;
- година на производство.

II. Изисквания за компетентността на производителя и/или доставчика

За участие в процедурата за доставка се допускат производители или техни представители (доставчици) с гарантирана компетентност за производство (доставка) на предлаганите изделия, обекти на процедурата, в съответствие с настоящата техническа спецификация.

Компетентността на производителя и/или доставчика се оценява на база следните представени документи:

1. Техническа документация – работни чертежи на вложките, заверени за производство за текущата година.

2. Документи, с които производителят доказва, че е взел всички необходими мерки за това, производственият процес и неговият контрол да осигуряват съответствието на предлаганите изделия с изискванията на тази Техническа спецификация (ТС).

Такива документи са:

- 2.1. За вложки изработени от материали съгласно т. I.2.1. на настоящата ТС:
- Доставчикът представя документ, че е упълномощен от завода-производител да предлага тези вложки за централен лагер;
 - Декларация или документ за произход.
- 2.2. За вложки изработени от материали съгласно т. I.2.2. на настоящата ТС:
- Документ за съответствие на материала с изискванията на ORE/ERRI B12.17, 8-мо издание от 1997 г., технически документ № 12040005, издаден от акредитиран орган регистриран в страна член на ЕС на базата на стационарни изпитания и експлоатационни наблюдения в съответствие с горепосочения технически документ, за пробег не по-малък от 100 000 км;
 - Доставчикът представя документ, че е упълномощен от завода-производител да предлага тези вложки за централен лагер;
 - Декларация или документ за произход.
3. Декларация за съответствие на предлаганите вложки с изискванията на настоящата ТС, издадени от производителя, съгласно приложения образец.
4. Документ за внедрена система за управление на качеството в съответствие с фамилия стандарти ISO 9000 или сертификат IRIS.
5. Физико-химическите характеристики на предлаганите вложки, съгласно протоколи от изпитания.

III. Изисквания при сключване на договор за доставка

Представяне на работни чертежи на изделията в 3 екземпляра, заверени от производителя за текущата година, за съгласуване от Възложителя. Един от съгласуваните екземпляри се прилага като неразделна част към договора за доставка.

IV. Доставка на изделията

- Вложките се приемат на партиди. Всяка партида се състои от вложки, произведени от материал, подложен на едни и същи режими на технологична обработка.
- При доставката на всяка партида, доставчикът представя:
 - Документи от контрол, основани на специфичен контрол от „вид 3.1“, съгласно т. 4 от БДС EN 10204. На контролни изпитания подлежат 1% от изделията в партидата, но не по-малко от 2 (два) броя произволно избрани пробни образци от доставената партида вложки.
 - Сертификат за качество на използвания материал
 - Опаковка

Вложките се доставят опаковани в опаковка на производителя, съответстваща на този вид изделия, предпазваща ги от повреди при транспортирането им. Всяка опаковка да е обозначена с етикет със знака на производителя и да съдържа описание на доставяните вложки (означение, наименование, количества), съответстващо на документацията (спецификацията) към договора за доставка.

- Място на доставка и количества:

гр. София, ул. „Майчина слава” №2 – Вагоноремонтен цех Подуяне

наименование	количество (брой)			
	общо	партиди		
		I	II	III
Вложка вид I, UIC 3.00.04.108	440	100	200	140
Вложка вид II, 3 Fwg 704.04.077.042	70	25	25	20

5. Срок на доставка

Доставката да се извърши на три партии, като срокът на доставка е както следва:

I партида - до 30 (тридесет) дни от сключване на договора;

II партида – до 90 (деветдесет) дни от сключване на договора;

III партида – до 180 (сто и осемдесет) дни от сключване на договора;

V. Гаранционен срок

Производителят дава гаранция 24 месеца от датата на доставка на изделията.

Приложения: *Съгласно текста*

Изготвил:



.....инж. Райна Накева
Р-л отдел „Ремонт на товарни вагони”

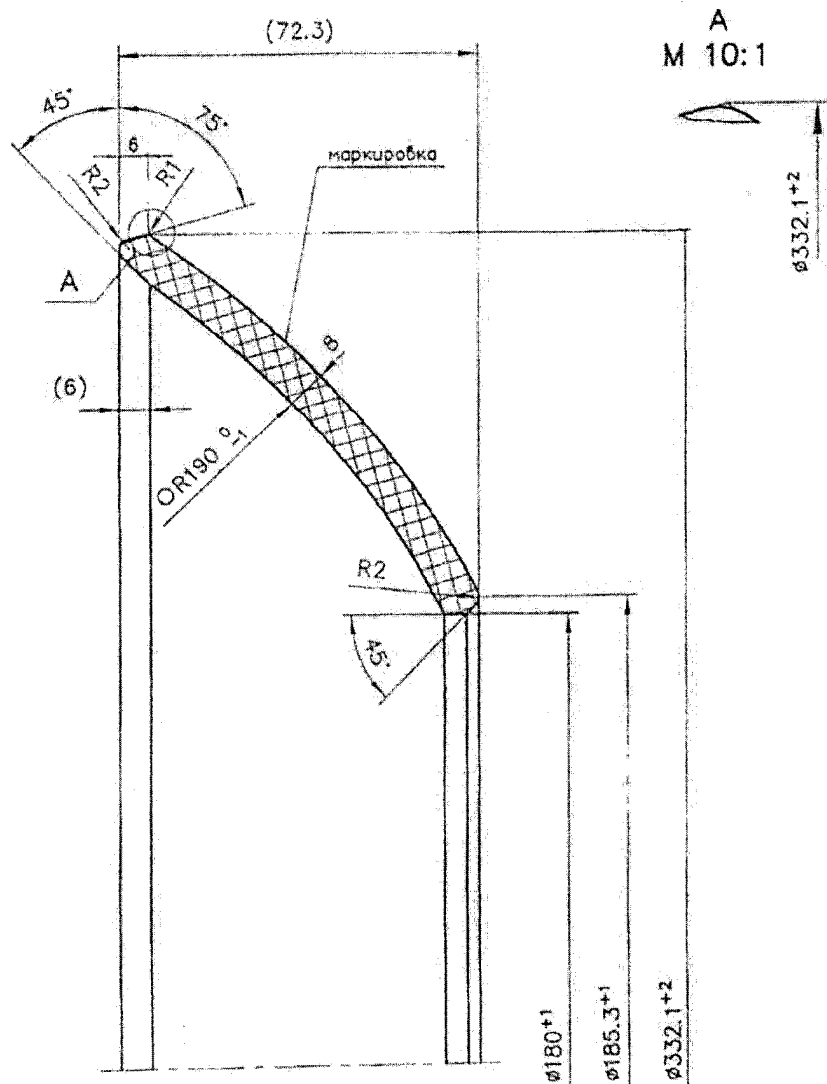

1. Настоящият чертеж съответства по номинални геометрични размери на чертежи №№ УИС 3.00.04.108 и БТ6-1 16 011 56.
2. Чертежът има информативен характер и не важи за производство.

ДЕКЛАРАЦИЯ ЗА СЪОТВЕТСТВИЕ

Аз(Ние)
(наименование на доставчика)

с адрес:

в качеството си на упълномощен представител на производителя:

.....
(наименование на производителя)

декларирам на собствена отговорност, че предлаганото от мен изделие:

.....
.....,
(наименование на изделието, предназначение, чертежен номер, каталожен номер и др. данни –
необходими за пълна идентификация на изделието)

за което се отнася тази декларация, е в съответствие с техническата спецификация на „БДЖ – Товарни превози” ЕООД.

Основание за декларацията са следните документи и чертежи, които съм предоставил съгласно т. II от техническата спецификация на „БДЖ – Товарни превози” ЕООД, както следва:

-
-
-
-
-

.....
(място и дата на издаване)

.....
(фамилия и подпис или равностоеен знак
на упълномощеното лице)