

**ТЕХНИЧЕСКА СПЕЦИФИКАЦИЯ**

за изработване на „Маршрутна табела”

Маршрутната табела се изработват с размери, съгласно приложените схеми.

Табелите, върху които се нанасят надписите за маршрут на влака, номер на вагона и номер на влака, се изработват от бял полистирол (полистирен) и са с дебелина 2 мм.

За надписване на табелите се използва светлоотразително фолио за пътни знаци със следните минимални технически параметри:

- клас на рефлексивност - RA1;
- дебелина - min 110 µm;
- печат - сито печат;
- трайност - min 7 г.;
- лепило - перманентно, полиакрилатно;
- температурна устойчивост - min от -40°C до + 80°C;
- подложка - силиконизирана хартия с PE покритие min 145 г/м2;
- минимална температура на апликация - > +10°C
- водоустойчивост - min след 100 часа при 23°C да няма промяна;
- добра устойчивост на корозия и органични разтворители;

За надписване на табели за бързи влакове се използва червено светлоотразително фолио - RAL 3001.

За надписване на табели за пътнически влакове се използва зелено светлоотразително фолио - RAL 6032.

Буквите се изрязват на режещ плотер, като се спазва следното изискване:

- Големината, размерите и разстоянията на редовете и буквите се определят съгласно типографическите норми на използвания шрифт „Антик” и наличната площ на информационния носител (табелата). При определяне на наличната площ да се вземе предвид площта, оставаща след поставяне на табелата в леглото на т.н „Джоб табела”.

Табелите се надписват на кирилица и латиница. Нанасянето на надписи на латиница да се извършва, като се спазват правилата съгласно „Закона за транслитерацията” от 13 Март 2009 г.

Цифрите за номер на влака са на шрифт „Антик” и са с размер 55 и са „болд”, а надписите „влак” и “train” са на шрифт „Антик” с размер 25 на - (Позиция № 4).

В позиция № 1 и № 5 имената на началната и крайната гари да са на шрифт „Антик” „болд”, а на латиница шрифт „Антик” и с 35% по-ниски от типографическите норми на използвания шрифт за надписа на кирилица.

В позиция № 3 се нанася само номера на вагона.

Пример:



ПОЗ.	НАИМЕНОВАНИЕ	КОЛИЧ.	МАТЕРИАЛ
1	ТАБЕЛА ОТПРАВНА ГАРА	1	Полистирол (Полистирен)
2	ДЖОБ – ТАБЕЛА	1	S235JR (АСт 3)
3	ТАБЕЛА ЗА НОМЕР НА ВАГОНА (външен плацкартен номер)	1	Полистирол (Полистирен)
4	ТАБЕЛА ЗА НОМЕР ВЛАК	1	Полистирол (Полистирен)
5	ТАБЕЛА КРАЙНА ГАРА	1	Полистирол (Полистирен)
ЗНАЦИ И НАДПИСИ ПО ПЪТНИЧЕСКИТЕ ВАГОНИ			
МАРШРУТНА ТАБЕЛА	МАЩАБ 1:1		

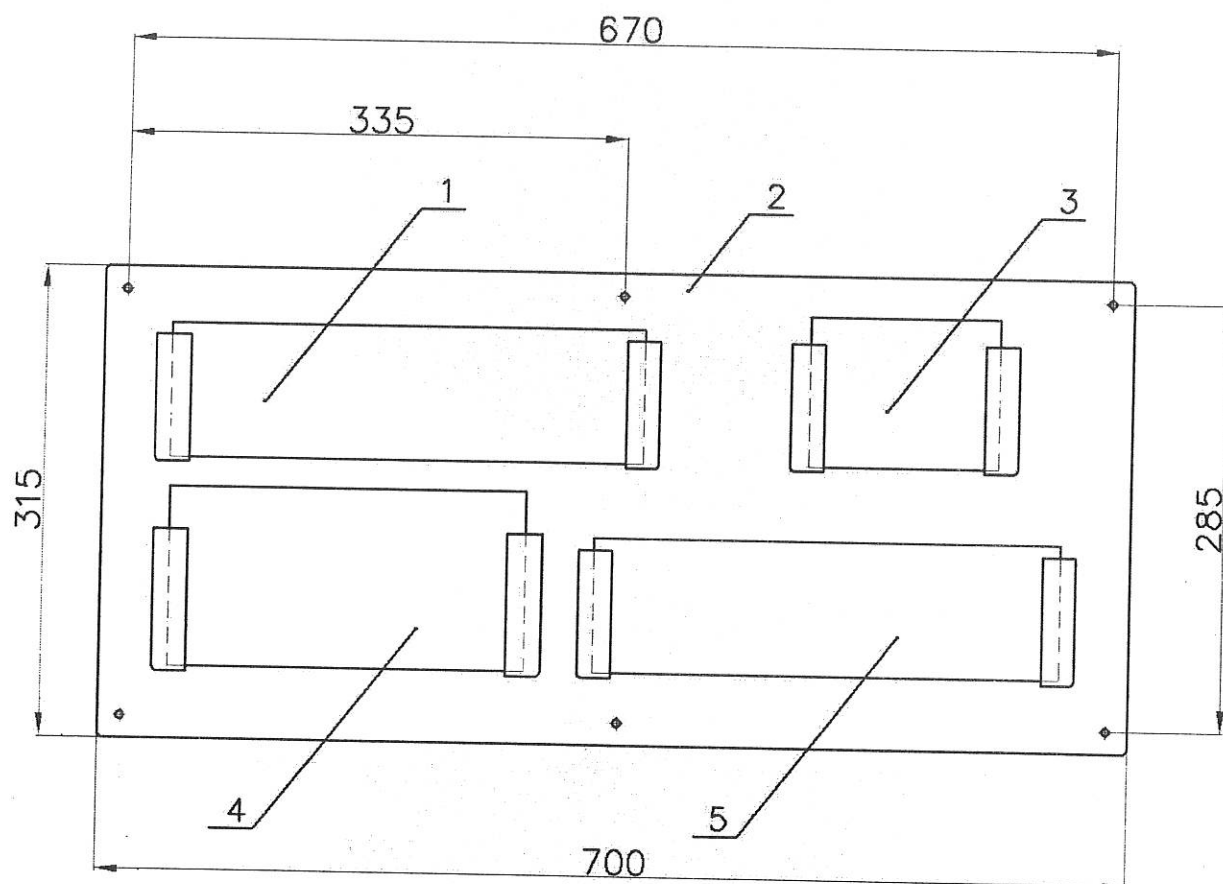

ЗНАЦИ И НАДПИСИ ПО ПЪТНИЧЕСКИТЕ ВАГОНИ

МАРШРУТНА ТАБЕЛА

МАЩАБ  
1:1



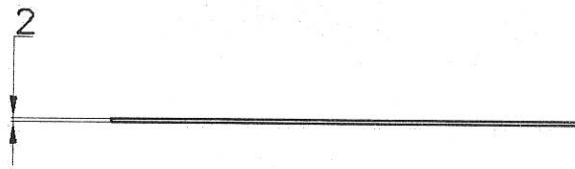
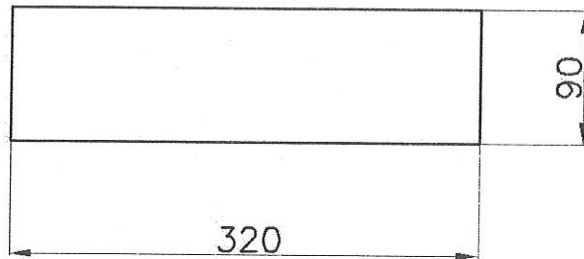

МАРШРУТНА ТАБЕЛА

ТАБЕЛА ОТПРАВНА ГАРА  
ТАБЕЛА КРАЙНА ГАРА

МАЩАБ  
1:1

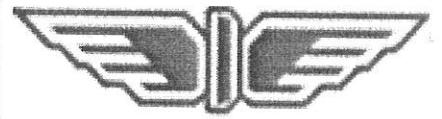

ПОЗИЦИЯ 2

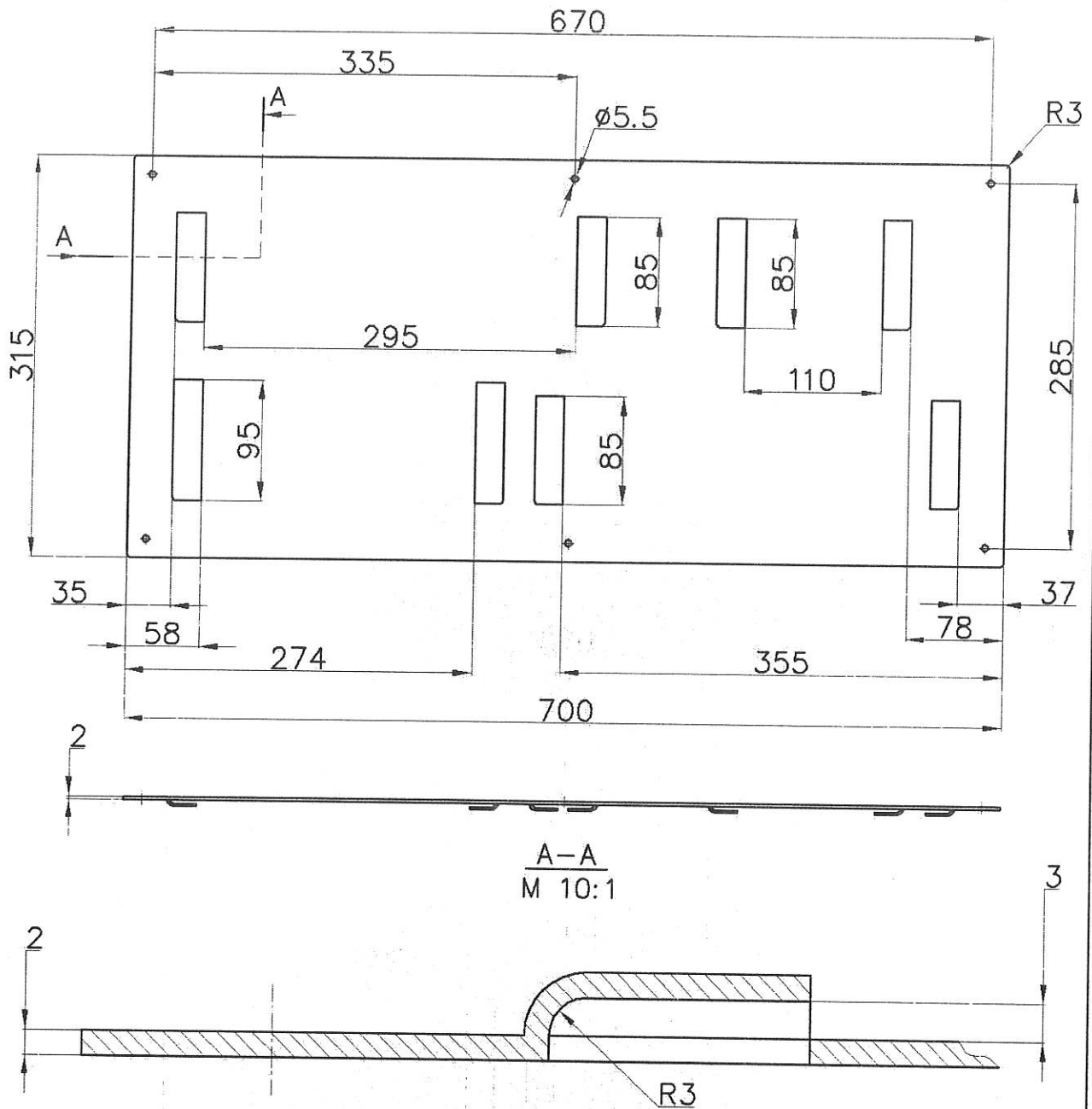

1. Основата се почиства до метален блясък.
2. Нанася се грунд.
3. Нанася се бяла боя RAL 9003
4. Джоб – табелата се занитва към страницата на вагона с 6 бр. нитове  $\phi 5$  mm на разстояние 20 mm от дясната кука

МАРШРУТНА ТАБЕЛА

ДЖОБ – ТАБЕЛА

МАЩАБ  
1:1



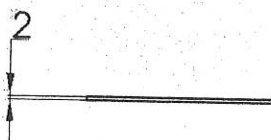
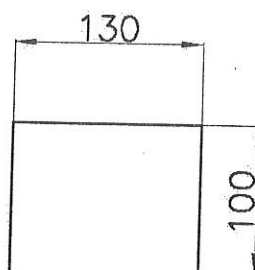

МАРШРУТНА ТАБЕЛА

ТАБЕЛА ЗА НОМЕР НА ВАГОНА  
(външен плацкартен номер)

МАЩАБ  
1:1



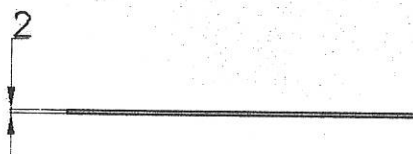
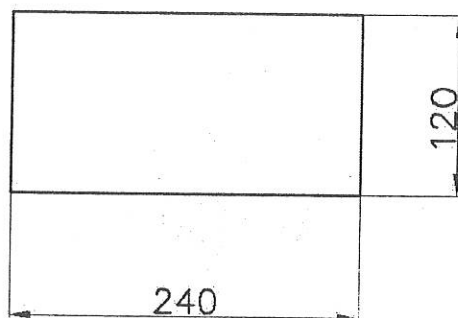

МАРШРУТНА ТАБЕЛА

ТАБЕЛА ЗА НОМЕР ВЛАК

МАЩАБ  
1:1

